



# Paket 08

## BAUANLEITUNGEN

**BAUPHASE 60: ZUSAMMENSETZEN DER FUSSMATTEN**

**BAUPHASE 61: ANBRINGEN DER MITTELKONSOLENVERKLEIDUNG**

**BAUPHASE 62: ANBRINGEN DES SITZPOLSTERSCHAUMSTOFFS (I)**

**BAUPHASE 63: ANBRINGEN DER SITZPOLSTERBASIS (I)**

**BAUPHASE 64: ANBRINGEN DES RÜCKENLEHNENSCHAUMSTOFFS (I)**

**BAUPHASE 65: ANBRINGEN DER BASIS UND DER ABDECKUNG FÜR DIE RÜCKENLEHNE (I)**

**BAUPHASE 66: ANBRINGEN DES SITZPOLSTERSCHAUMSTOFFS (II)**

**BAUPHASE 67: ANBRINGEN DER SITZPOLSTERBASIS (II)**

**BAUPHASE 68: ANBRINGEN DES RÜCKENLEHNENSCHAUMSTOFFS (II)**

**BAUPHASE 69: ANBRINGEN DER BASIS UND DER ABDECKUNG FÜR DIE RÜCKENLEHNE (II)**

**BAUPHASE 70: EINBAU DER SITZE**

**BAUPHASE 71: ZUSAMMENBAU DER TANKABDECKUNG**

**BAUPHASE 72: BAU DER SPRITZWAND UND DER KUPPLUNGSUMLENKHEBEL-BAUGRUPPE**

General Motors-Markenzeichen unter Lizenz von Premium & Collectibles Trading Co. Ltd. im Namen von Agora Models verwendet.

**AGORA**  
 MODELS®

## Experten-Tipp

---

Für jedes Teil werden Ersatzschrauben mitgeliefert. Ab und zu erhalten Sie eventuell die Anweisung, Ersatz- oder nicht benutzte Schrauben für eine spätere Bauphase aufzuheben. Heben Sie diese Ersatzteile an einem sicheren Ort auf und beschriften Sie sie entsprechend.

Vergewissern Sie sich, dass Sie die Schrauben nicht verwechseln. Sie sehen zwar ähnlich aus, aber die Gewinde weichen leicht voneinander ab. Die Verwendung falscher Schrauben kann zu Schäden an den Teilen führen.

Wenn Sie Teile mit mehreren Schrauben fixieren, drehen Sie zunächst alle Schrauben lose ein, um zu prüfen, ob alle Teile richtig ausgerichtet sind. Ziehen Sie sie dann vorsichtig und nicht zu fest in der Reihenfolge an, in der Sie sie eingesetzt haben.

Der Schraubendreher kann magnetisiert werden, indem Sie einen Magnet (z. B. einen Kühlschrankmagnet) mehrmals darüber ziehen. Hierdurch kann dieser die Schrauben halten und so den Zusammenbau erleichtern.

Wenn sich eine Schraube schwer in ein Metallteil eindrehen lässt, drehen Sie sie nicht mit Gewalt ein, da Sie hierdurch den Schraubenkopf abscheren können. Drehen Sie die Schraube wieder heraus und reiben Sie dann das Gewinde mit etwas Vaseline, Seife oder Leichtöl ein. Hierdurch wird das Gewinde geschmiert und Sie können die Schraube leichter eindrehen.

Für den Bau dieses Modells erhalten Sie viele Teile, die Sie sofort zusammenbauen werden (indem Sie die Anleitung in der jeweiligen Bauphase befolgen), und andere Teile, die Sie vorerst sicher verstauen sollten, um sie in späteren Bauphasen zu verwenden.

Links und rechts! Wenn Sie Ihre Corvette bauen, bezieht sich die linke oder rechte Seite auf die jeweilige Seite, wenn Sie im Auto sitzen.



**WARNUNG:** Einige Teile werden mithilfe von Magneten zusammengebaut. Diese Magnete können zu ernsthaften Verletzungen führen, wenn sie verschluckt werden. Halten Sie die Magnete von Kindern fern. Wenn Sie vermuten, dass ein Magnet verschluckt wurde, ziehen Sie umgehend ärztliche Hilfe hinzu.

## Bauphase 60: Zusammensetzen der Fußmatten

In dieser Bauphase setzen Sie die Fußmatten zusammen.



### BAUPHASE 60: TEILELISTE

Bezeichnung
Linke Fußmatte
Rechte Fußmatte
Teppich für die linke Fußmatte
Teppich für die rechte Fußmatte



Linke Fußmatte



Rechte Fußmatte



Teppich für die linke Fußmatte



Teppich für die rechte Fußmatte

## Bauphase 60: Zusammensetzen der Fußmatten



Nehmen Sie die linke Fußmatte und den Teppich für die linke Fußmatte. Ziehen Sie die Schutzschicht vom Teppich ab (siehe kleines Bild).



Bringen Sie den Teppich sorgfältig auf der Matte an. Der Schlitz im Teppich muss über dem Logo platziert werden.



Drücken Sie den Teppich an den Kanten fest an, damit er glatt aufliegt.



Nehmen Sie die rechte Fußmatte und den Teppich für die rechte Fußmatte.

## Bauphase 60: Zusammensetzen der Fußmatten



Ziehen Sie die Schutzschicht vom Teppich ab und bringen Sie den Teppich auf der Matte an. Richten Sie dabei wieder den Teppich so aus, dass das Logo zu sehen ist.



Drücken Sie den Teppich an den Kanten fest an, damit er glatt aufliegt.

**BAUPHASE ERLEDIGT**



# Bauphase 61: Anbringen der Mittelkonsolenverkleidung

Als Nächstes bringen Sie den Schalthebel, die Mittelkonsolenverkleidung, das Gaspedal und die Handauflage an der Boden-Baugruppe aus dem vorherigen Paket an.



## BAUPHASE 61: TEILELISTE

Bezeichnung
Gaspedal
Mittelkonsolenverkleidung
Schaltnauf
Abdeckung für den Schalthebel
Schalthebel
Handauflage
2 AP-Schrauben
3 FP-Schrauben
4 JP-Schrauben

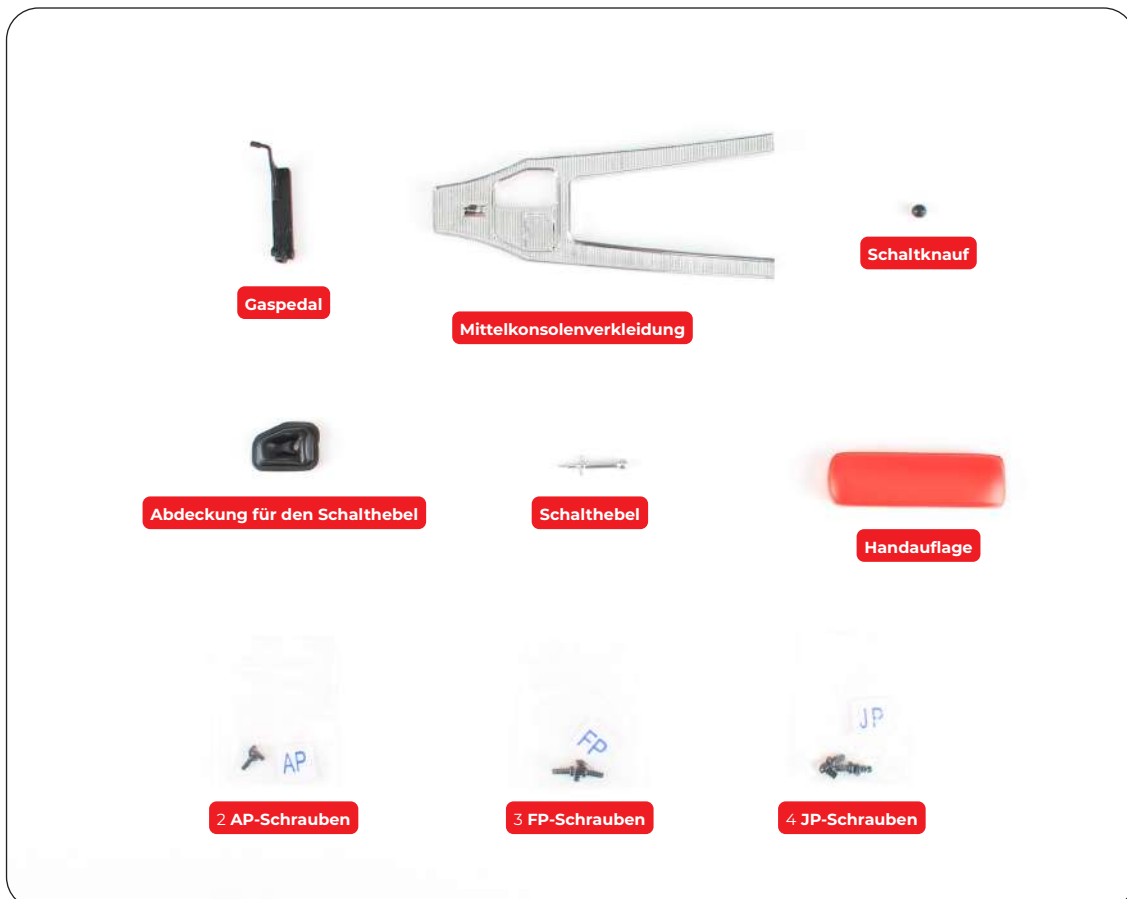

# Bauphase 61: Anbringen der Mittelkonsolenverkleidung



Nehmen Sie den Schalthebel und den Schaltknauf. Seien Sie bei der Handhabung der kleinen Teile vorsichtig, damit Sie sie nicht verlieren.

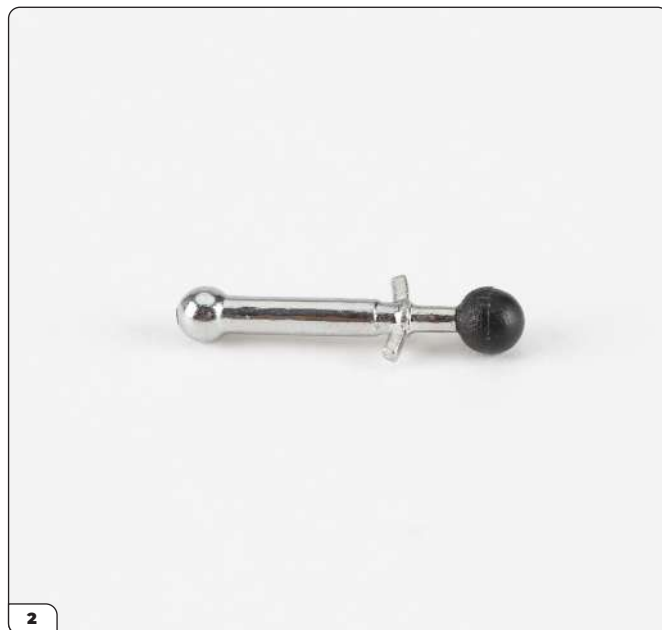

Stecken Sie den Schaltknauf auf das Ende des Schalthebels.

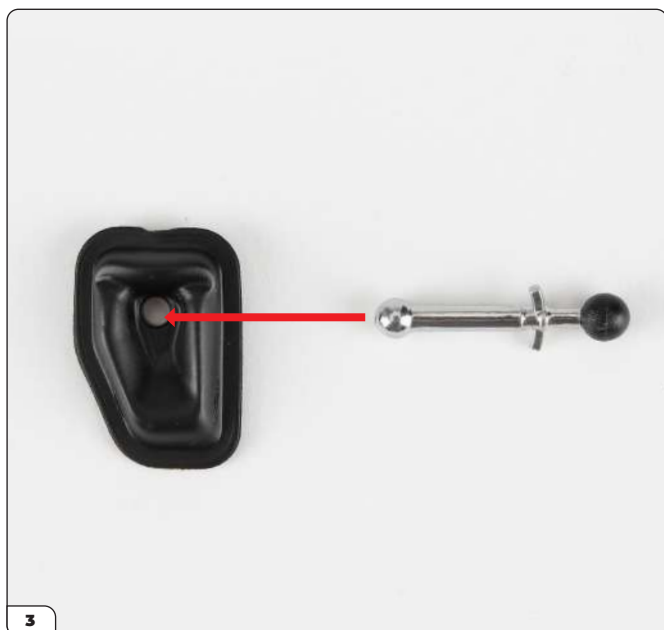

Richten Sie die Abdeckung für den Schalthebel und den Schalthebel wie gezeigt aus. Das Kugelgelenk des Schalthebels passt durch die Abdeckung für den Schalthebel.



Stecken Sie das Kugelgelenk fest durch die Abdeckung.

## Bauphase 61: Anbringen der Mittelkonsolenverkleidung



Legen Sie die Mittelkonsolenverkleidung wie gezeigt mit der Unterseite nach oben. Die Form der Abdeckung für den Schalthebel entspricht dem Loch in der Konsole.

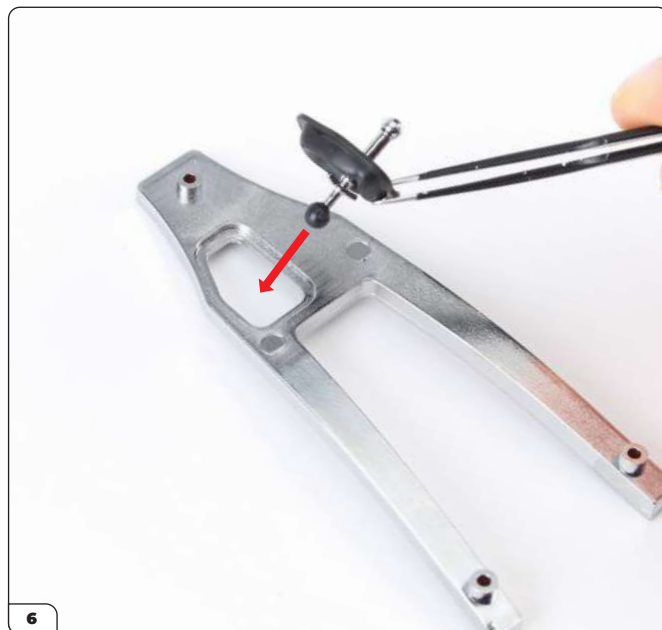

Legen Sie die Abdeckung für den Schalthebel in das Loch.

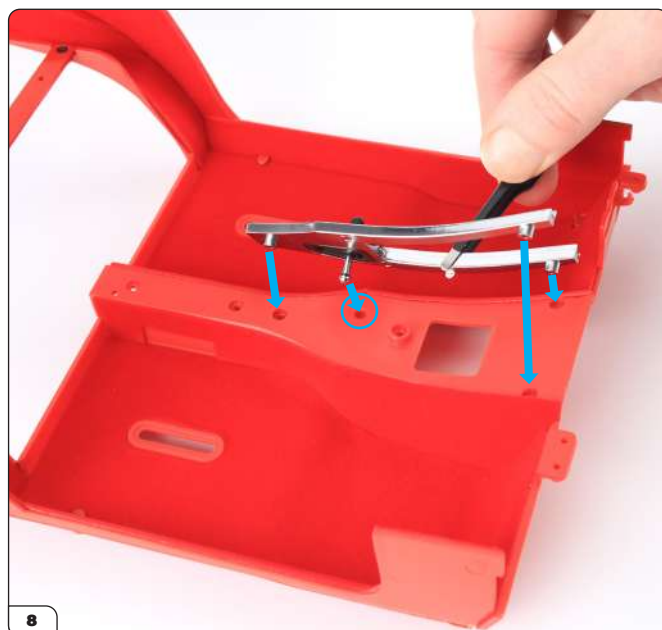

Bringen Sie die Mittelkonsolenverkleidung auf der Boden-Baugruppe an. Das Kugelgelenk des Schalthebels muss im Loch sitzen (eingekreist).



## Bauphase 61: Anbringen der Mittelkonsolenverkleidung



Hier ist die richtig eingebaute Mittelkonsolenverkleidung zu sehen.

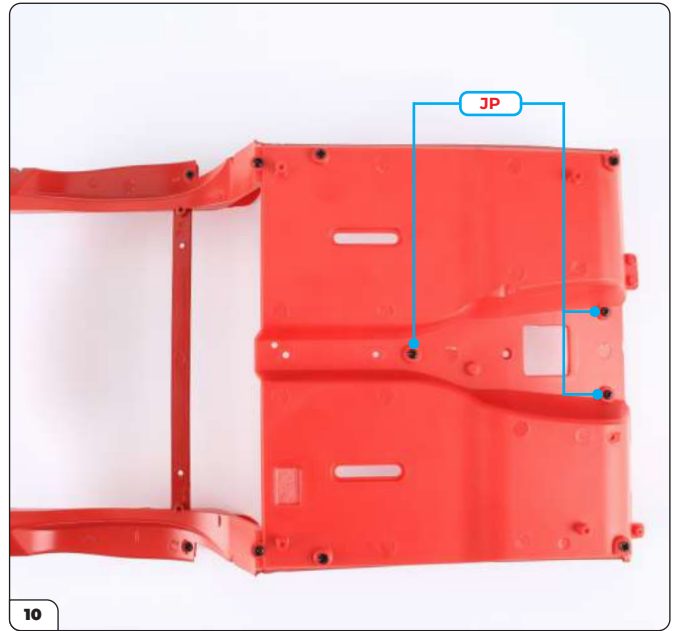

Drehen Sie die Baugruppe um und befestigen Sie die Verkleidung mit 3 JP-Schrauben.



Richten Sie das Gaspedal wie gezeigt auf die Vorderseite der Boden-Baugruppe aus.



Bringen Sie das Gaspedal an. Das dünne Ende muss die Mittelkonsolenverkleidung berühren.

## Bauphase 61: Anbringen der Mittelkonsolenverkleidung

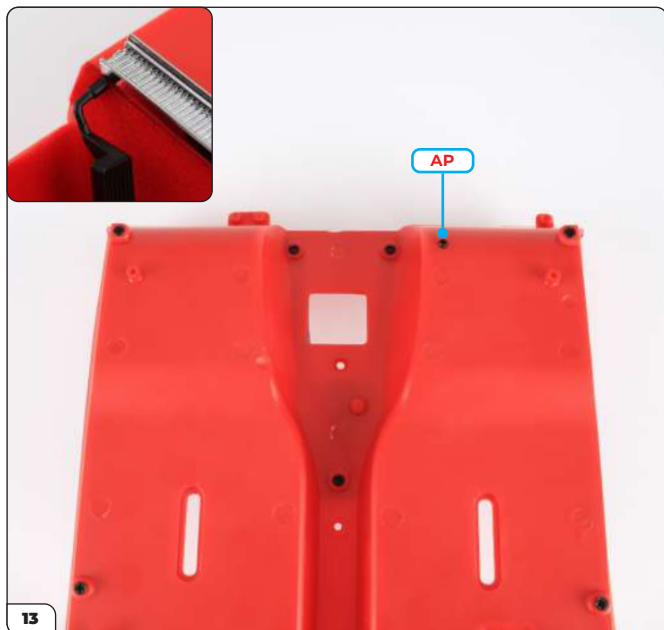

Drehen Sie die Baugruppe um und befestigen Sie das Pedal mit einer AP-Schraube. Halten Sie das Pedal fest, damit das dünne Ende an seinem Platz bleibt (siehe kleines Bild).



Bringen Sie die Handauflage auf der Boden-Baugruppe an. Beachten Sie den kleinen Stift und das Loch, wenn Sie die Teile ausrichten (eingekreist).

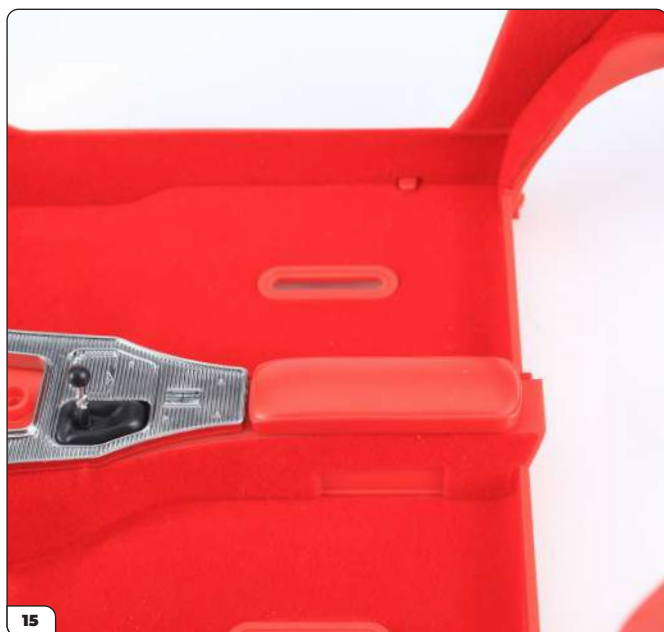

Hier ist die eingebaute Handauflage zu sehen.



Drehen Sie die Baugruppe um und befestigen Sie die Handauflage mit 2 FP-Schrauben.

# Bauphase 61: Anbringen der Mittelkonsolenverkleidung

BAUPHASE ERLEDIGT



## Bauphase 62: Anbringen des Sitzpolsterschaumstoffs (I)

In den nächsten Bauphasen bauen Sie die beiden Sitze für die Corvette. Als Erstes bringen Sie den Sitzpolsterschaumstoff an.



### BAUPHASE 62: TEILELISTE

Bezeichnung
Sitzpolster
Sitzpolsterschaumstoff



Sitzpolster



Sitzpolsterschaumstoff

## Bauphase 62: Anbringen des Sitzpolsterschaumstoffs (I)

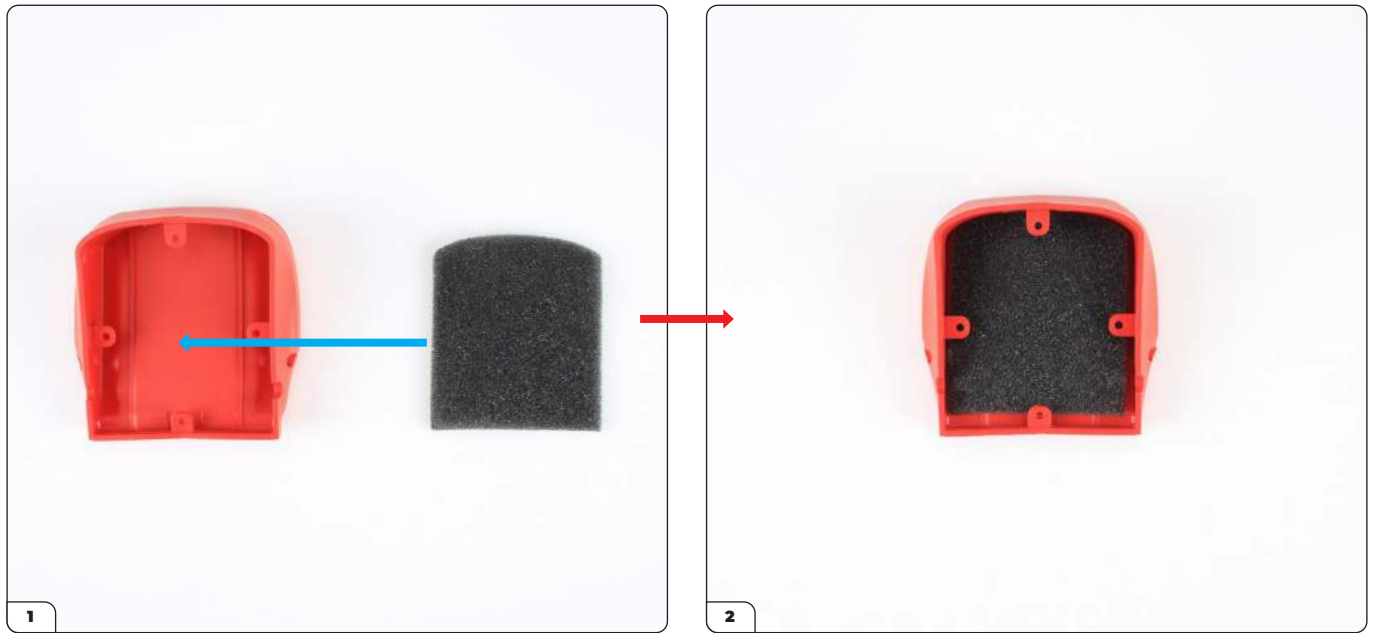

Legen Sie den Schaumstoff in das Sitzpolster.

**BAUPHASE ERLEDIGT**



## Bauphase 63: Anbringen der Sitzpolsterbasis (I)

Jetzt bringen Sie die Basis am Polster an und befestigen dann die Abdeckung.



### BAUPHASE 63: TEILELISTE

Bezeichnung
Sitzpolsterbasis
Basisabdeckung
5 FP-Schrauben
5 PP-Schrauben



Sitzpolsterbasis



Basisabdeckung



5 FP-Schrauben



5 PP-Schrauben

## Bauphase 63: Anbringen der Sitzpolsterbasis (I)

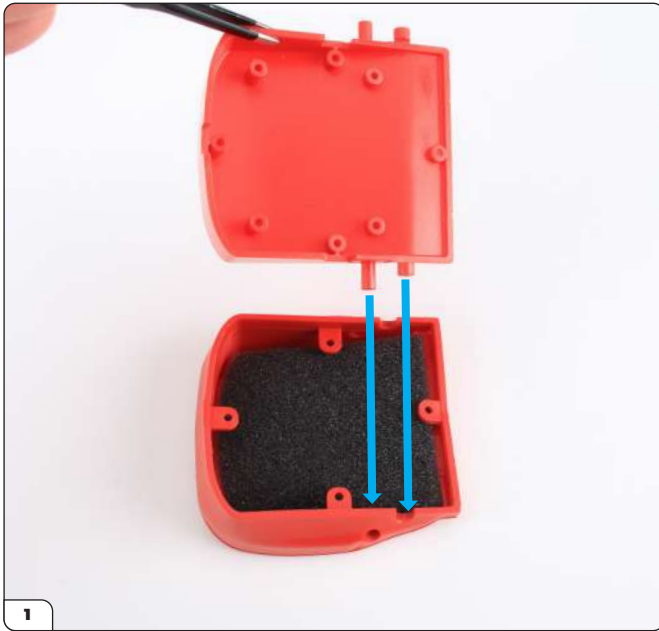

Nehmen Sie das Sitzpolster aus der vorherigen Bauphase und richten Sie die Sitzpolsterbasis darauf aus.



Stecken Sie den langen Stift wie gezeigt in das Schraubloch im Sitzpolster und legen Sie den kurzen Stift wie gezeigt in die Einkerbung.



Ziehen Sie das Sitzpolster, um die Basis anzubringen.

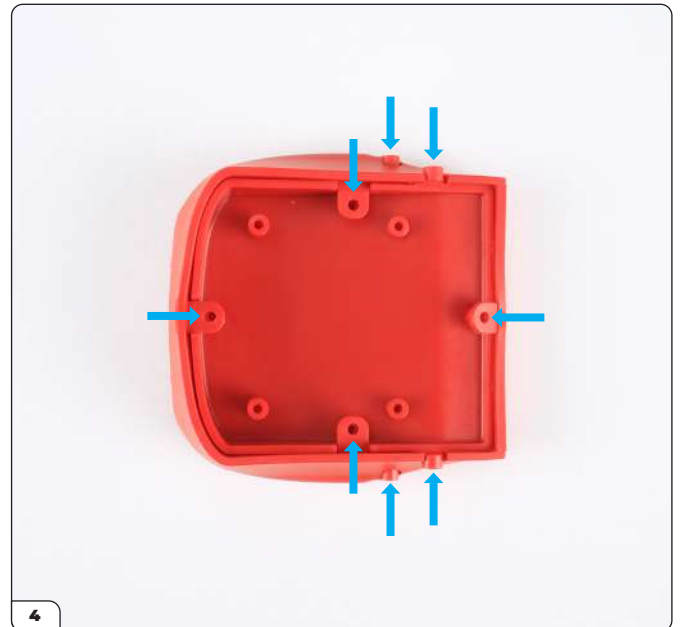

Arbeiten Sie weiter um den Rand herum, bis die Basis im Sitzpolster liegt. Vergewissern Sie sich, dass alle Laschen und Stifte am richtigen Platz sind (siehe Pfeile).

## Bauphase 63: Anbringen der Sitzpolsterbasis (I)

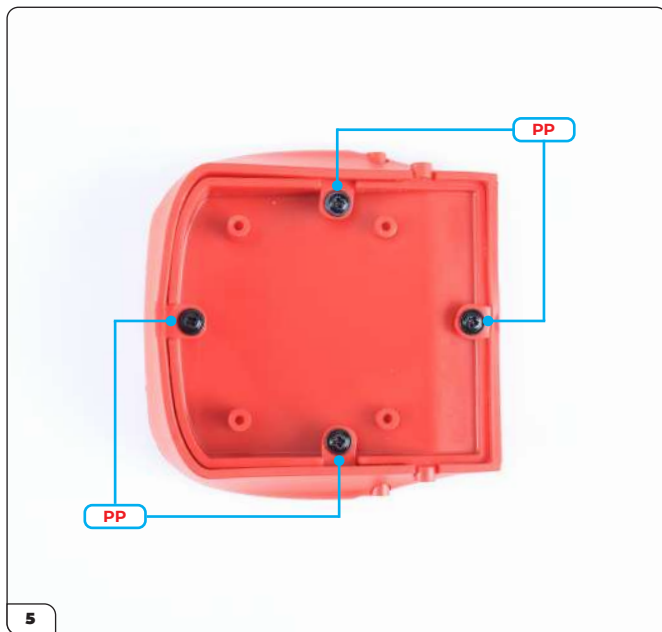

Befestigen Sie das Ganze mit 4 PP-Schrauben.

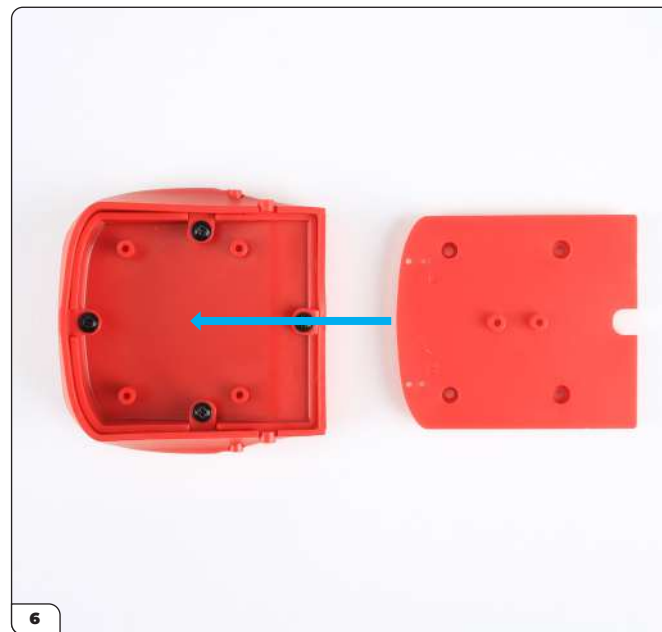

Richten Sie die Basisabdeckung wie gezeigt aus.

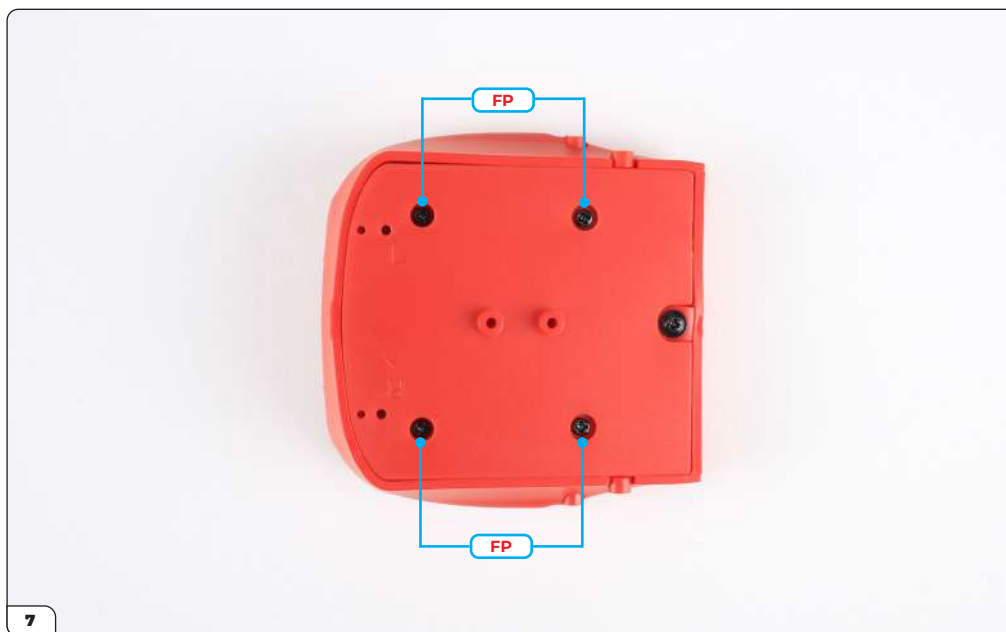

Bringen Sie die Abdeckung an und befestigen Sie sie mit 4 FP-Schrauben.



## Bauphase 63: Anbringen der Sitzpolsterbasis (I)

BAUPHASE ERLEDIGT



## Bauphase 64: Anbringen des Rückenlehnschaumstoffs (I)

In dieser Bauphase legen Sie den Schaumstoff in die Rückenlehne.



### BAUPHASE 64: TEILELISTE

#### Bezeichnung

Rückenlehne des Sitzes

Schaumstoff für die Rückenlehne des Sitzes



Rückenlehne des Sitzes



Schaumstoff für die Rückenlehne des Sitzes

## Bauphase 64: Anbringen des Rückenlehrenschaumstoffs (I)

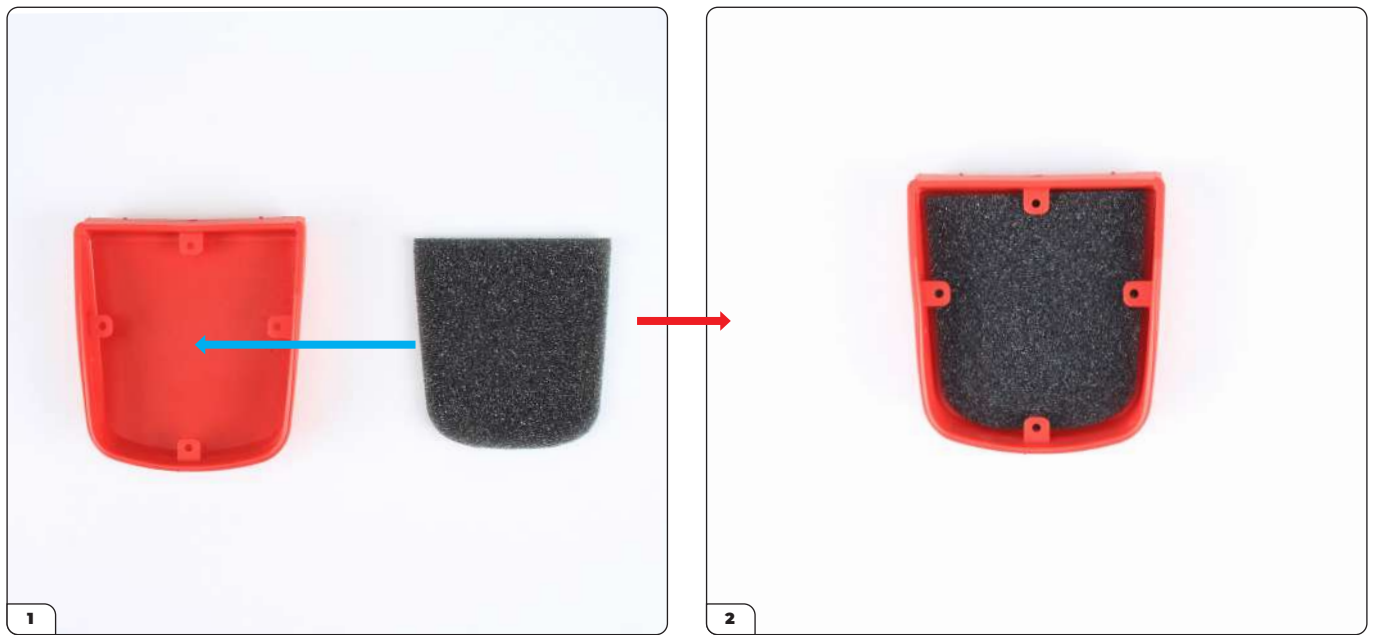

Legen Sie den Schaumstoff in die Rückenlehne des Sitzes.

**BAUPHASE ERLEDIGT**



# Bauphase 65: Anbringen der Basis und der Abdeckung für die Rückenlehne (I)

Jetzt fügen Sie die Basis und die Abdeckung für die Rückenlehne hinzu.



## BAUPHASE 65: TEILELISTE

### Bezeichnung

Basis für die Rückenlehne des Sitzes

Abdeckung für die Rückenlehne des Sitzes

5 PP-Schrauben



Basis für die Rückenlehne des Sitzes



Abdeckung für die Rückenlehne des Sitzes



5 PP-Schrauben

## Bauphase 65: Anbringen der Basis und der Abdeckung für die Rückenlehne (I)

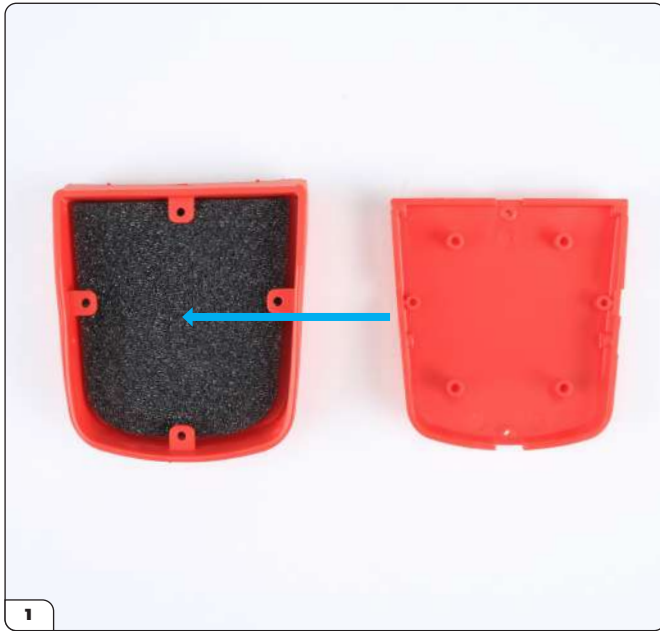

Nehmen Sie die Rückenlehne des Sitzes aus der vorherigen Bauphase und richten Sie die Basis für die Rückenlehne des Sitzes darauf aus.



Ziehen Sie die Rückenlehne um die Basis.

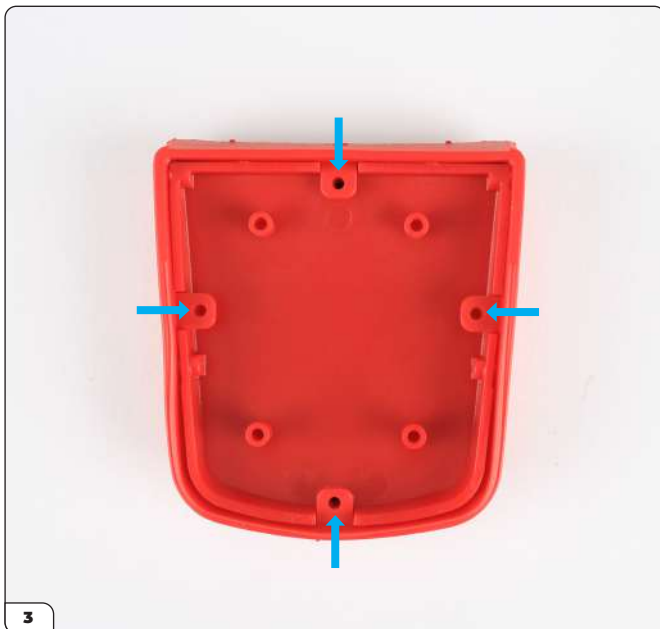

Arbeiten Sie um den Rand herum, bis die Basis innen liegt. Vergewissern Sie sich, dass alle Laschen am richtigen Platz sind.

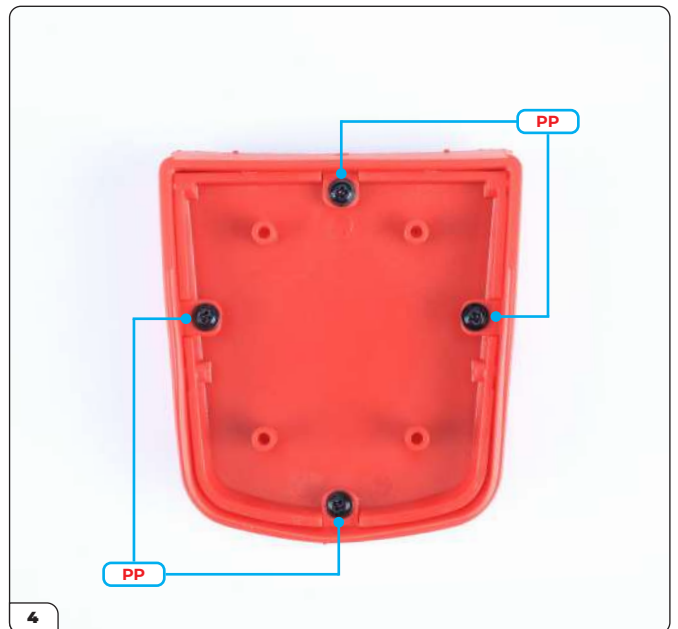

Befestigen Sie das Ganze mit 4 PP-Schrauben.

## Bauphase 65: Anbringen der Basis und der Abdeckung für die Rückenlehne (I)

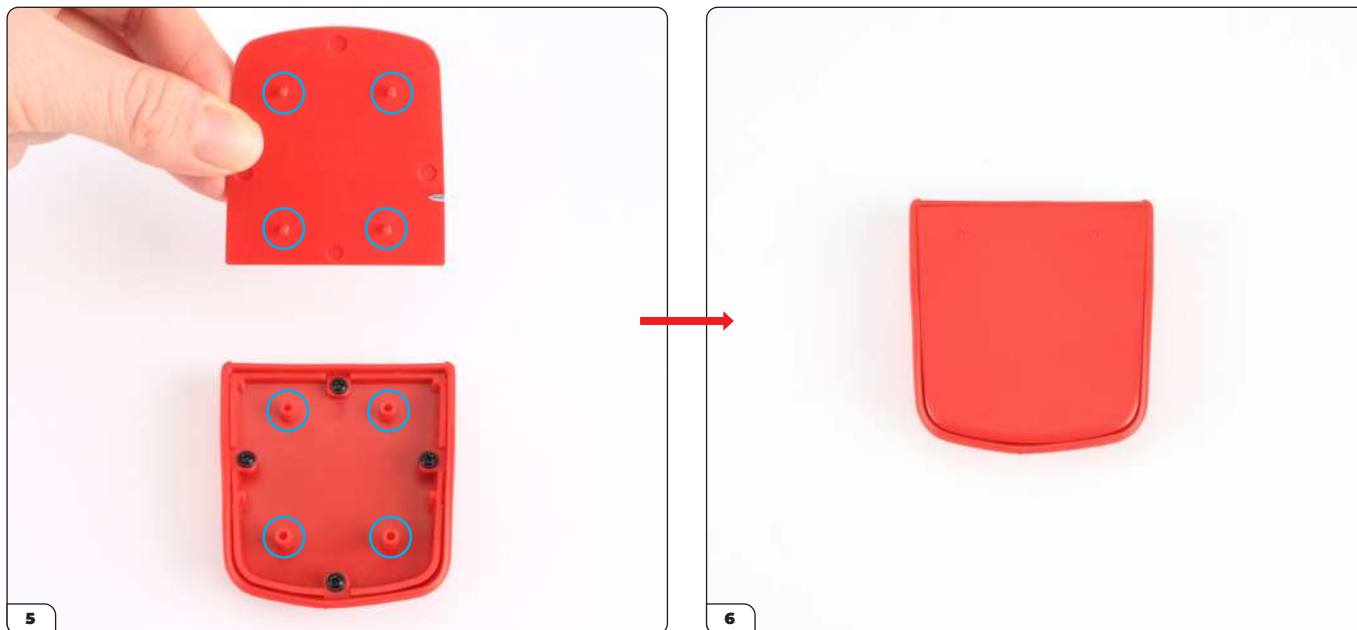

Bringen Sie die Abdeckung an der Basis an, indem Sie die vier Stifte fest hineindrücken.

**BAUPHASE ERLEDIGT**



## Bauphase 66: Anbringen des Sitzpolsterschaumstoffs (II)

Sie bauen jetzt den zweiten Sitz zusammen, indem Sie genau wie in den vorherigen Bauphasen vorgehen.



### BAUPHASE 66: TEILELISTE

Bezeichnung
Sitzpolster
Sitzpolsterschaumstoff



Sitzpolster



Sitzpolsterschaumstoff

## Bauphase 66: Anbringen des Sitzpolsterschaumstoffs (II)

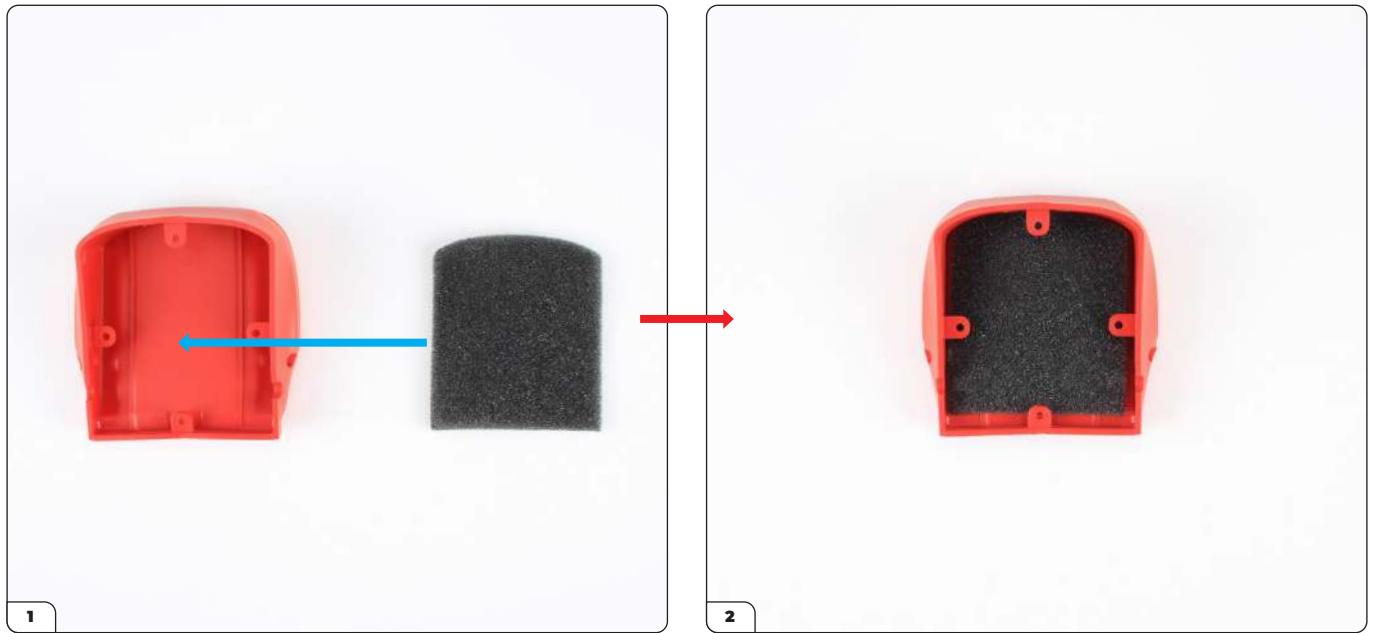

Legen Sie den Schaumstoff in das Sitzpolster.

**BAUPHASE ERLEDIGT**





## Bauphase 67: Anbringen der Sitzpolsterbasis (II)

In dieser Bauphase bringen Sie die zweite Sitzpolsterbasis und die Abdeckung an.



### BAUPHASE 67: TEILELISTE

Bezeichnung
Sitzpolsterbasis
Basisabdeckung
5 FP-Schrauben
5 PP-Schrauben



Sitzpolsterbasis



Basisabdeckung



5 FP-Schrauben



5 PP-Schrauben

## Bauphase 67: Anbringen der Sitzpolsterbasis (II)

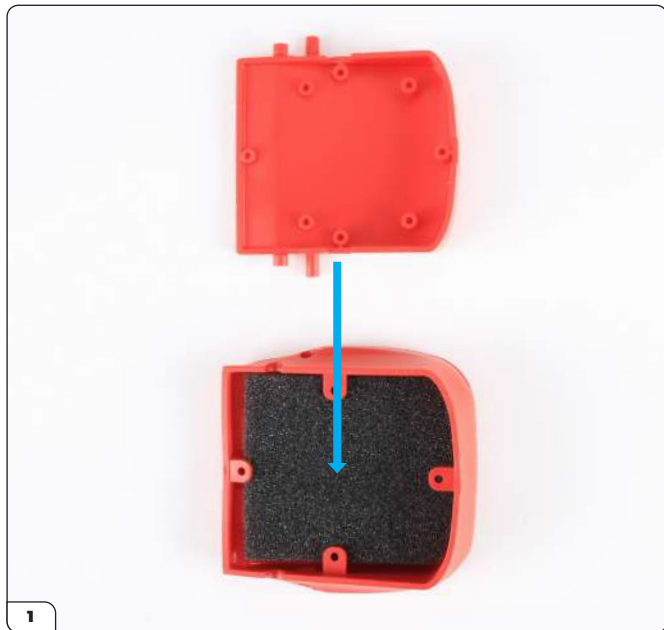

Nehmen Sie das Sitzpolster aus der vorherigen Bauphase und richten Sie die Sitzpolsterbasis darauf aus.



Legen Sie die Basis auf die gleiche Weise wie zuvor in das Polster.

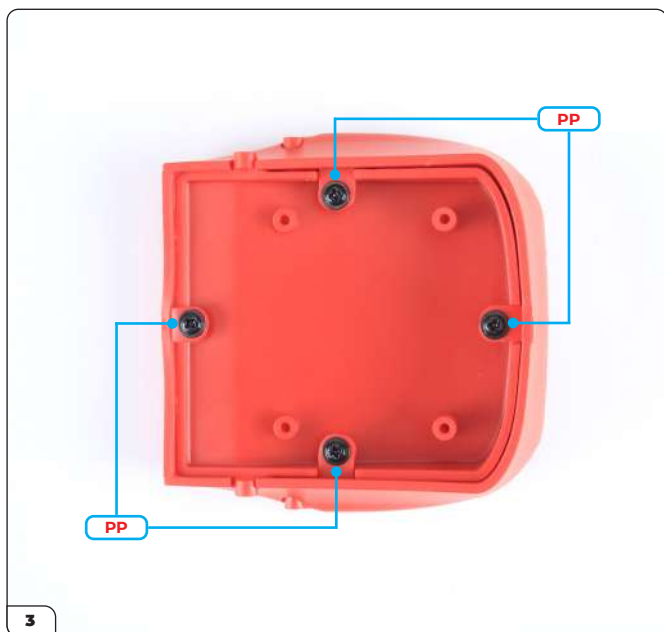

Befestigen Sie das Ganze mit 4 PP-Schrauben.

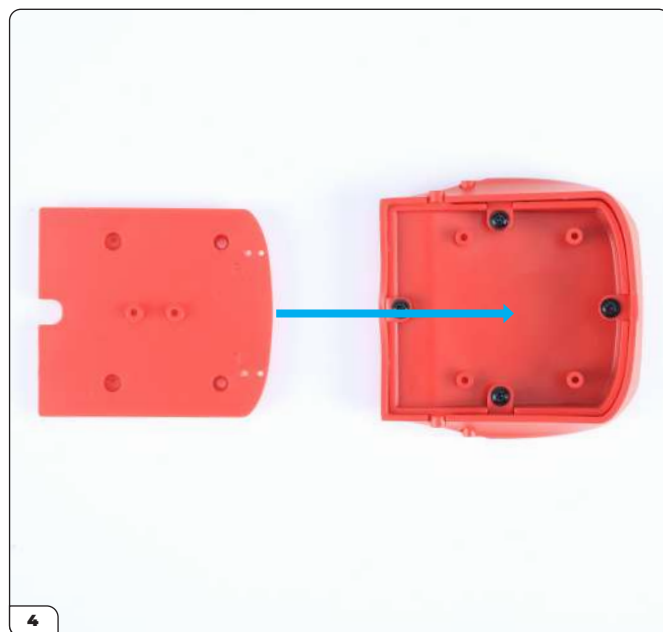

Richten Sie die Basisabdeckung wie gezeigt aus.

## Bauphase 67: Anbringen der Sitzpolsterbasis (II)

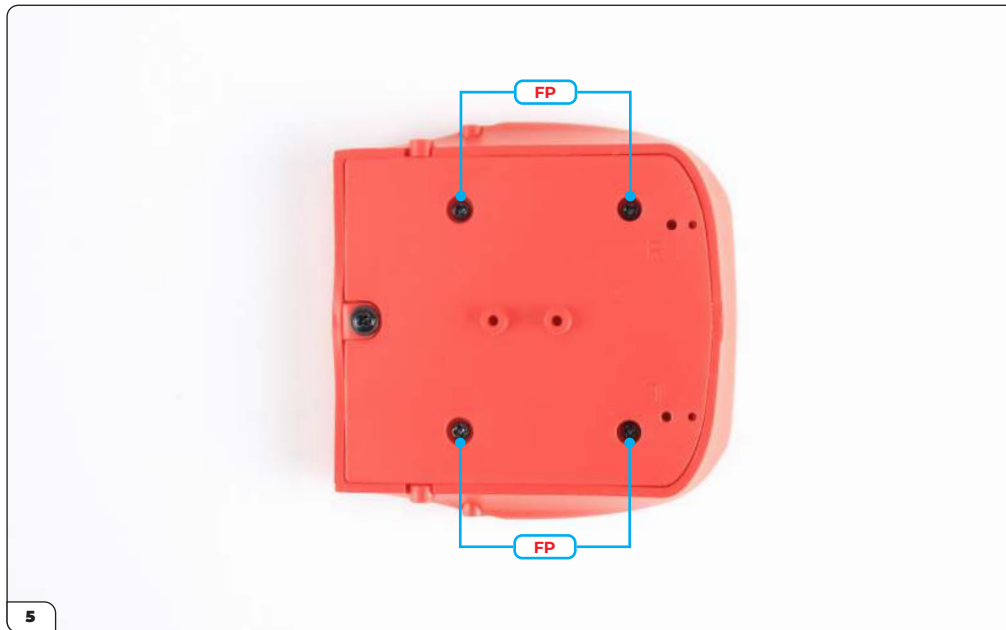

Bringen Sie die Abdeckung an und befestigen Sie sie mit 4 FP-Schrauben.

**BAUPHASE ERLEDIGT**



## Bauphase 68: Anbringen des Rückenlehnschaumstoffs (II)

In dieser Bauphase legen Sie den Schaumstoff in die zweite Rückenlehne.



### BAUPHASE 68: TEILELISTE

#### Bezeichnung

Rückenlehne des Sitzes

Schaumstoff für die Rückenlehne des Sitzes



Rückenlehne des Sitzes



Schaumstoff für die Rückenlehne des Sitzes

## Bauphase 68: Anbringen des Rückenlehrenschaumstoffs (II)

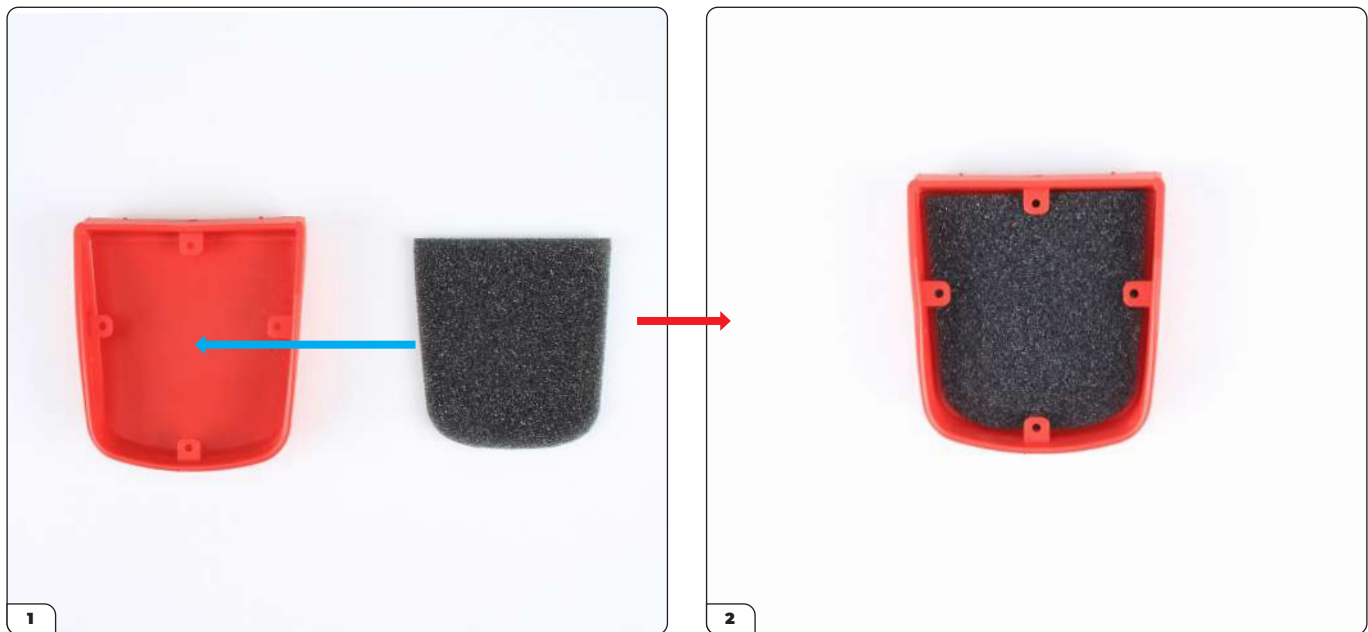

Legen Sie den Schaumstoff in die Rückenlehne des Sitzes.

**BAUPHASE ERLEDIGT**



## Bauphase 69: Anbringen der Basis und der Abdeckung für die Rückenlehne (II)

In dieser Bauphase fügen Sie die Basis und die Abdeckung für die zweite Rückenlehne hinzu.



### BAUPHASE 69: TEILELISTE

#### Bezeichnung

Basis für die Rückenlehne des Sitzes

Abdeckung für die Rückenlehne des Sitzes

5 PP-Schrauben



Basis für die Rückenlehne des Sitzes



Abdeckung für die Rückenlehne des Sitzes



5 PP-Schrauben

## Bauphase 69: Anbringen der Basis und der Abdeckung für die Rückenlehne (II)



Nehmen Sie die Rückenlehne des Sitzes aus der vorherigen Bauphase und richten Sie die Basis für die Rückenlehne des Sitzes darauf aus.



Legen Sie die Basis auf die gleiche Weise wie zuvor in die Rückenlehne.

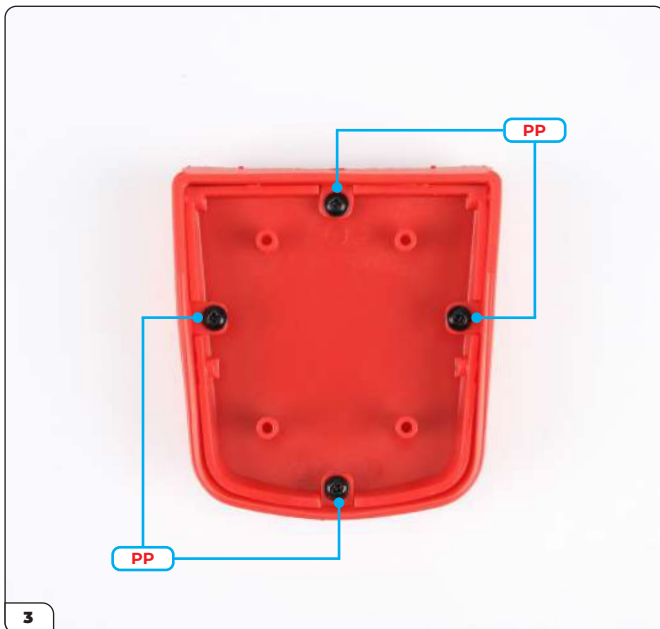

Befestigen Sie das Ganze mit 4 PP-Schrauben.



Bringen Sie die Abdeckung an der Basis an, indem Sie die vier Stifte fest hineindrücken.

## Bauphase 69: Anbringen der Basis und der Abdeckung für die Rückenlehne (II)

---

BAUPHASE ERLEDIGT





# Bauphase 70: Einbau der Sitze

In dieser Bauphase setzen Sie die beiden von Ihnen zusammengebauten Polster und Rückenlehnen zu zwei Sitzen zusammen und bauen die beiden Sitze anschließend ein.



## BAUPHASE 70: TEILELISTE

Bezeichnung
Linkes Sitzscharnier (L1 und L2)
Rechtes Sitzscharnier (R1 und R2)
Einstellhebel für den linken Sitz
Einstellhebel für den rechten Sitz
2 Sicherheitsgurte mit einer Schnalle
2 Sicherheitsgurte mit einer Zunge
10 QP-Schrauben
10 RP-Schrauben
5 SP-Schrauben

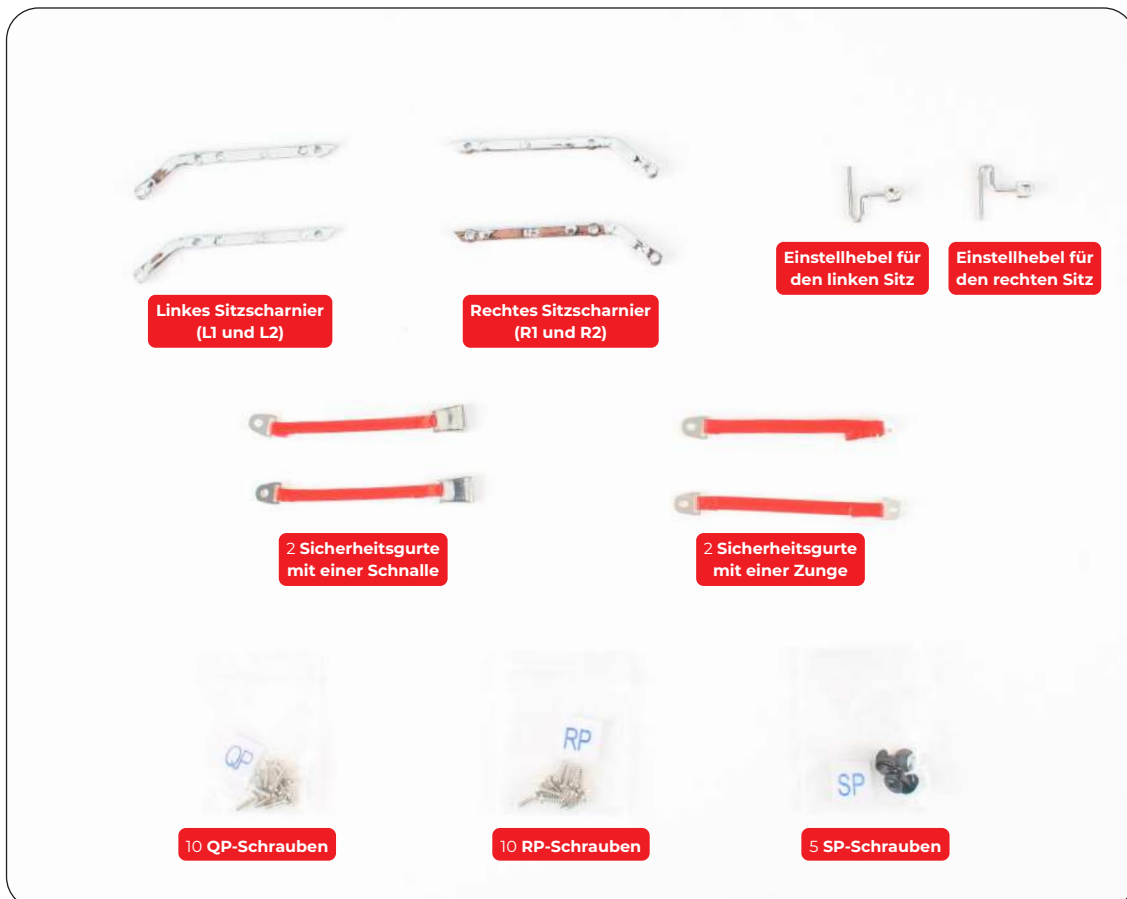

## Bauphase 70: Einbau der Sitze



Nehmen Sie eine der Rückenlehnen (aus Bauphase 65 oder 69) und richten Sie das linke Sitzscharnier, das mit „L1“ beschriftet ist (siehe kleines Bild), wie gezeigt auf die Rückenlehne aus.



Befestigen Sie das Scharnier mit 2 QP-Schrauben an der Rückenlehne.



Richten Sie das rechte Sitzscharnier, das mit „R1“ beschriftet ist (siehe kleines Bild), auf die andere Seite der Rückenlehne aus.



Befestigen Sie das Scharnier mit 2 QP-Schrauben.

## Bauphase 70: Einbau der Sitze



Nehmen Sie eines der Sitzpolster (aus Bauphase 63 oder 67) und positionieren Sie die Scharniere wie gezeigt über den Schraubzapfen.



Befestigen Sie das rechte Scharnier mit einer RP-Schraube.



Befestigen Sie das linke Scharnier auf der anderen Seite mit einer RP-Schraube.



Testen Sie, ob sich die Rückenlehne nach hinten und vorne bewegen lässt. Ziehen Sie die RP-Schrauben bei Bedarf etwas fester an bzw. lösen Sie sie etwas.

## Bauphase 70: Einbau der Sitze



Nehmen Sie einen der Sicherheitsgurte mit einer Zunge und richten Sie den Sicherheitsgurt wie gezeigt aus. Positionieren Sie das runde Loch des Sicherheitsgurts über dem Schraubzapfen.

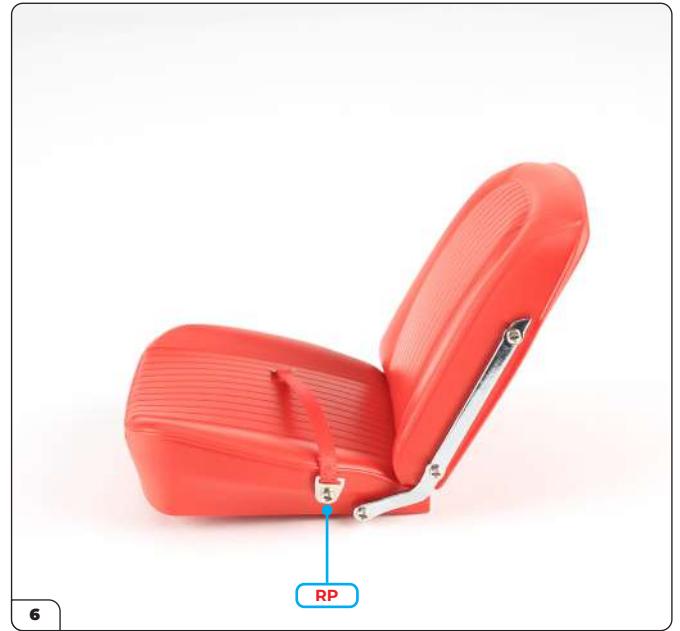

Befestigen Sie den Sicherheitsgurt mit einer RP-Schraube.



Nehmen Sie einen der Sicherheitsgurte mit einer Schnalle und positionieren Sie das runde Loch über dem Schraubzapfen auf der anderen Seite.

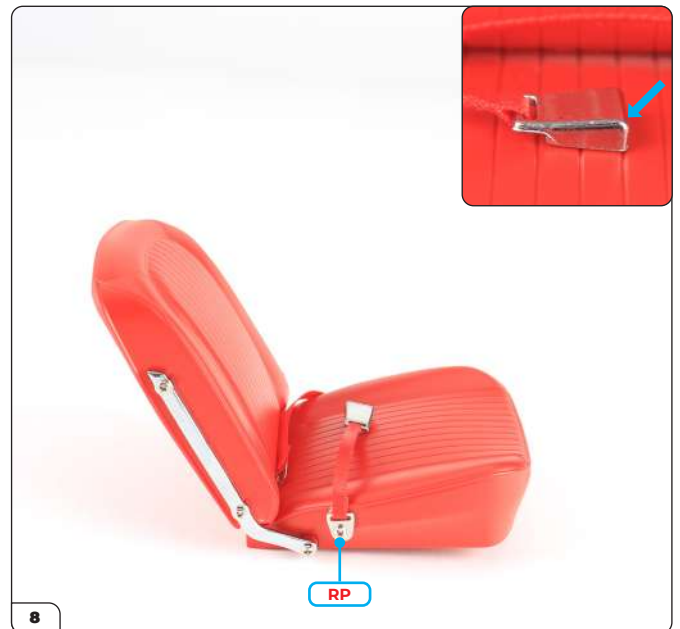

Befestigen Sie den Sicherheitsgurt mit einer RP-Schraube. Vergewissern Sie sich, dass die Schnalle richtig herum liegt: die abgerundete Ecke muss nach oben zeigen (siehe Pfeil im kleinen Bild).

## Bauphase 70: Einbau der Sitze



9 Nehmen Sie den Einstellhebel für den linken Sitz (mit „L“ beschriftet, siehe kleines Bild) und richten Sie ihn wie gezeigt auf die Unterseite des Sitzes aus.



10 Stecken Sie den Einstellhebel fest in die zwei Löcher.



11 Nehmen Sie die Boden-Baugruppe und richten Sie den Sitz wie gezeigt auf die linke Seite aus. Die Schraubzapfen an der Sitzbasis passen in die Öffnung.

## Bauphase 70: Einbau der Sitze



Stecken Sie den Sitz auf.

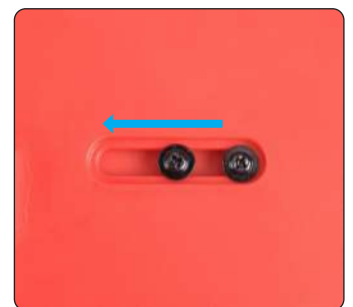
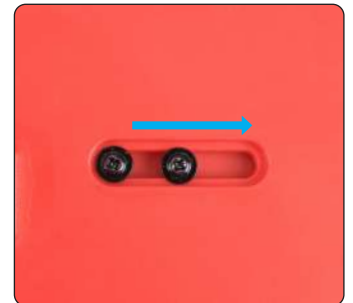
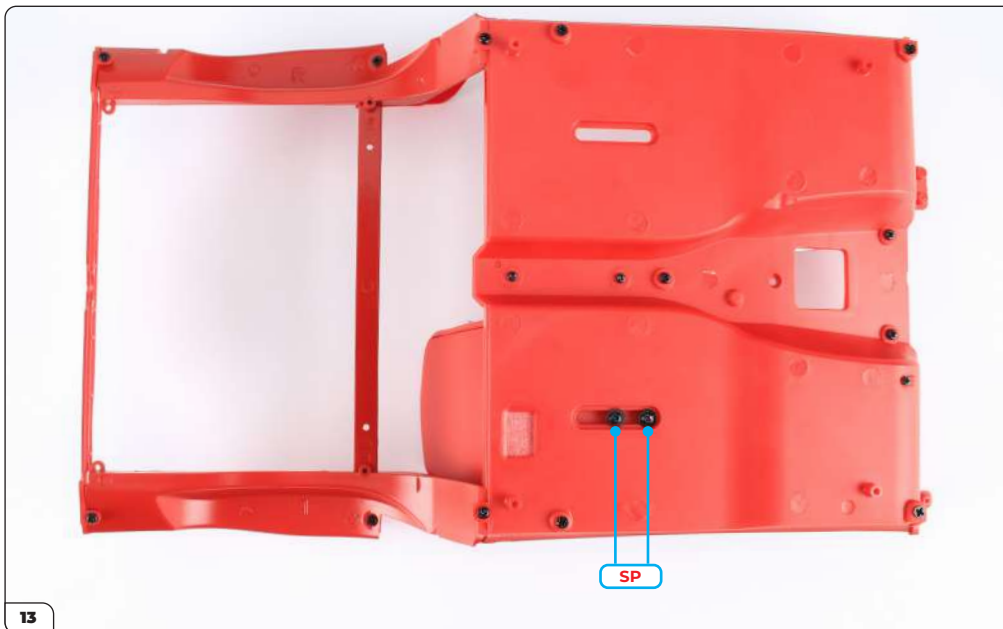

Halten Sie den Sitz fest, drehen Sie die Baugruppe um und befestigen Sie den Sitz mit zwei SP-Schrauben. Ziehen Sie die Schrauben nicht zu fest an, da sie sich nach hinten und vorne bewegen können (wie in den beiden Bildern rechts gezeigt).

## Bauphase 70: Einbau der Sitze

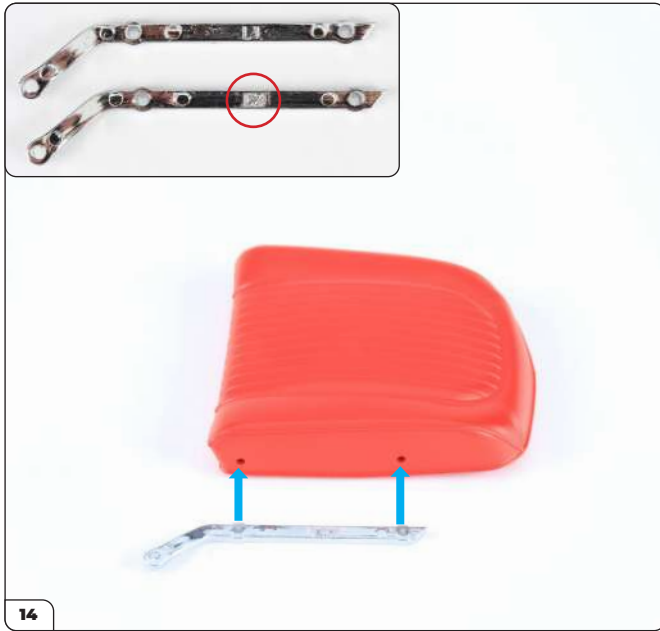

Sie wiederholen die vorherigen Schritte nun für den anderen Sitz. Nehmen Sie die noch übrige Rückenlehne (aus Bauphase 65 oder 69) und richten Sie das linke Sitzscharnier, das mit „L2“ beschriftet ist (siehe kleines Bild), wie gezeigt auf die Rückenlehne aus.

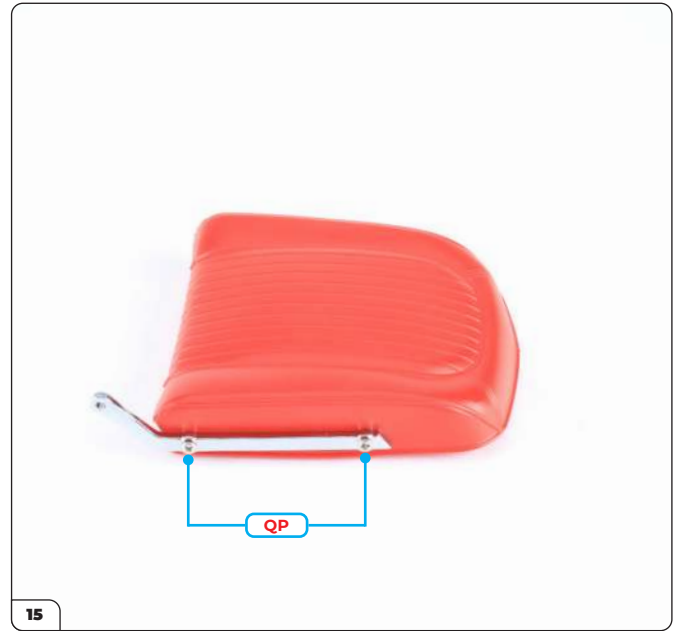

Befestigen Sie das Scharnier mit 2 QP-Schrauben.



Richten Sie das rechte Sitzscharnier, das mit „R2“ beschriftet ist (siehe kleines Bild), auf die andere Seite der Rückenlehne aus.

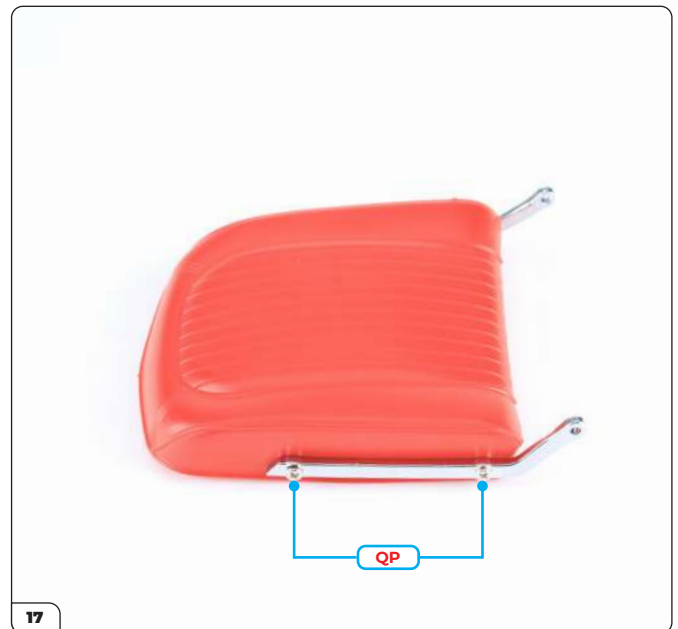

Befestigen Sie das Scharnier mit 2 QP-Schrauben.

## Bauphase 70: Einbau der Sitze

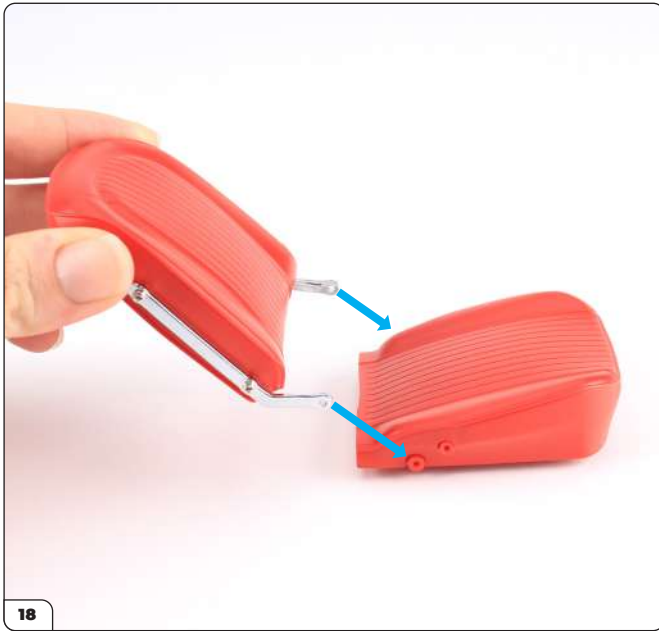

Nehmen Sie das noch übrige Sitzpolster (aus Bauphase 63 oder 67) und setzen Sie die Rückenlehne an.



Befestigen Sie das rechte Scharnier mit einer RP-Schraube.



Befestigen Sie das linke Scharnier mit einer RP-Schraube.



Testen Sie, ob sich die Rückenlehne bewegen lässt. Ziehen Sie die RP-Schrauben bei Bedarf etwas fester an bzw. lösen Sie sie etwas.



## Bauphase 70: Einbau der Sitze



Nehmen Sie den noch übrigen Sicherheitsgurt mit einer Schnalle und positionieren Sie das runde Loch über dem Schraubzapfen.



Befestigen Sie den Sicherheitsgurt mit einer RP-Schraube. Vergewissern Sie sich, dass die Schnalle richtig herum liegt: die abgerundete Ecke muss nach oben zeigen (siehe Pfeil im kleinen Bild).



Nehmen Sie den noch übrigen Sicherheitsgurt mit einer Zunge und positionieren Sie ihn über dem Schraubzapfen.



Befestigen Sie den Sicherheitsgurt mit einer RP-Schraube.

## Bauphase 70: Einbau der Sitze

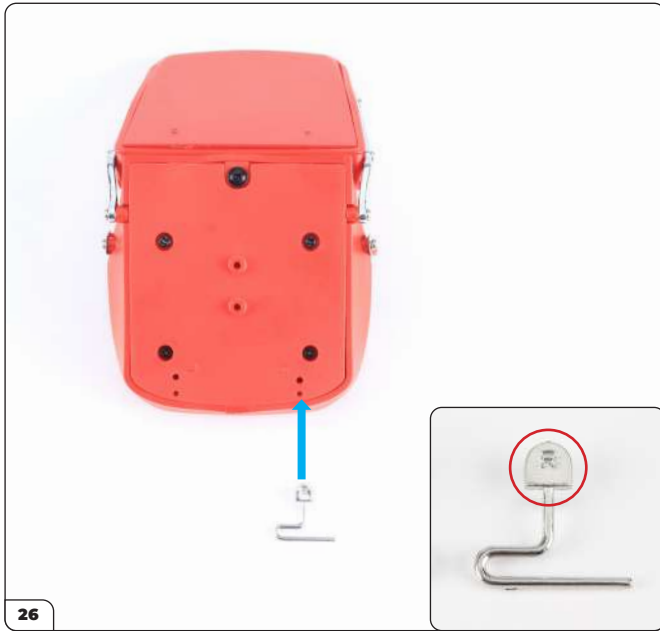

26 Nehmen Sie den Einstellhebel für den rechten Sitz (mit „R“ beschriftet, siehe kleines Bild) und richten Sie ihn wie gezeigt auf die Unterseite des Sitzes aus.



27 Stecken Sie den Einstellhebel fest in die zwei Löcher.

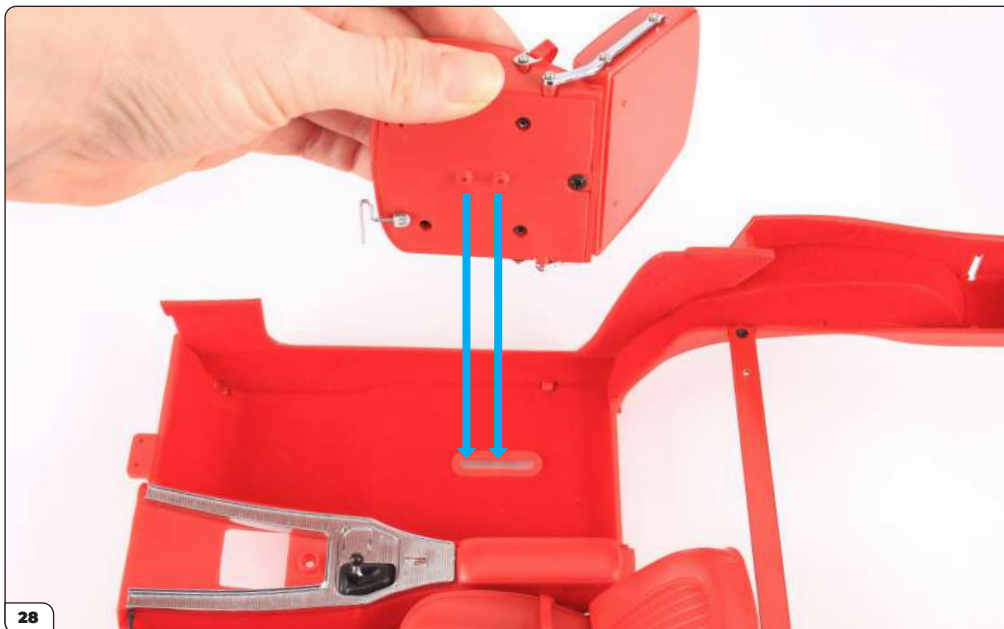

28 Richten Sie den Sitz wie gezeigt auf die rechte Seite der Boden-Baugruppe aus.

## Bauphase 70: Einbau der Sitze



Setzen Sie den Sitz ein.

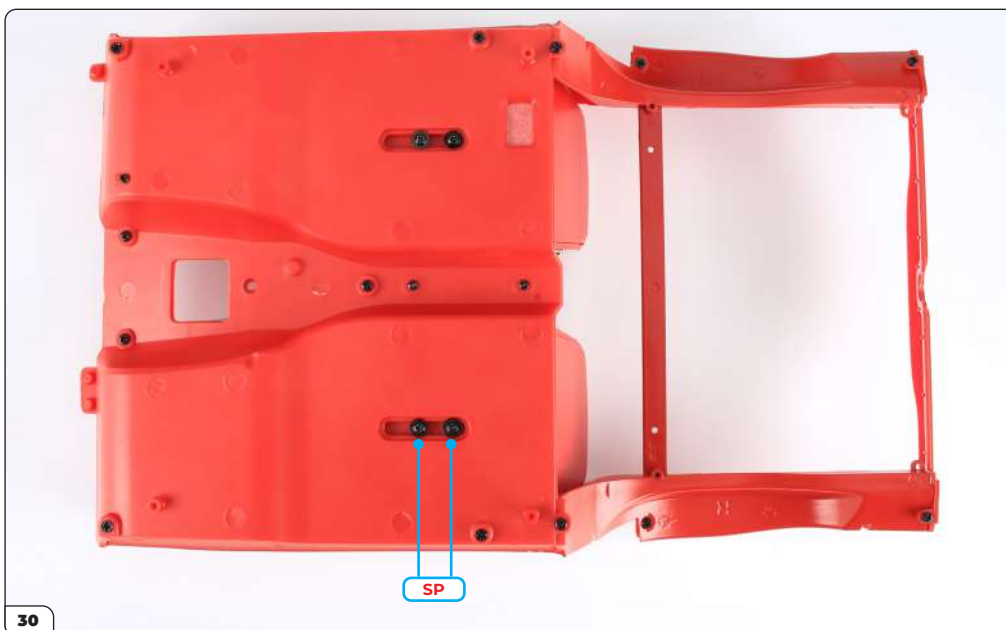

Halten Sie den Sitz fest und drehen Sie die Baugruppe um. Befestigen Sie den Sitz mit 2 SP-Schrauben. Ziehen Sie auch hier wieder die Schrauben nicht zu fest an.

## Bauphase 70: Einbau der Sitze

BAUPHASE ERLEDIGT



Die Sicherheitsgurte sind richtig eingebaut, wenn sich die Schnallen an der Innenseite neben der Mittelkonsole befinden. Das Zungenteil muss sich an der Außenseite neben der Tür befinden. Im obigen Bild ist der Sicherheitsgurt auf der rechten Seite (Beifahrerseite) falsch eingebaut, was anschließend berichtigt wurde!

# Bauphase 71: Zusammenbau der Tankabdeckung

In dieser Bauphase verkleiden Sie die Tankabdeckung mit Teppich und bauen sie anschließend in die Cockpit-Baugruppe ein. Außerdem fügen Sie den Wagenheber und einige detaillierte Warnsticker hinzu.



## BAUPHASE 71: TEILELISTE

Bezeichnung	Bezeichnung
Tankabdeckung	Teppichstück 3
Wagenheber (Teil 1)	Teppichstück 4
Wagenheber (Teil 2)	Teppichstück 5
Feder	Sticker mit Anleitung für den Wagenheber (1 Ersatzsticker)
Teppichstück 1	Warn-Sticker (1 Ersatzsticker)
Teppichstück 2	2 LP-Schrauben

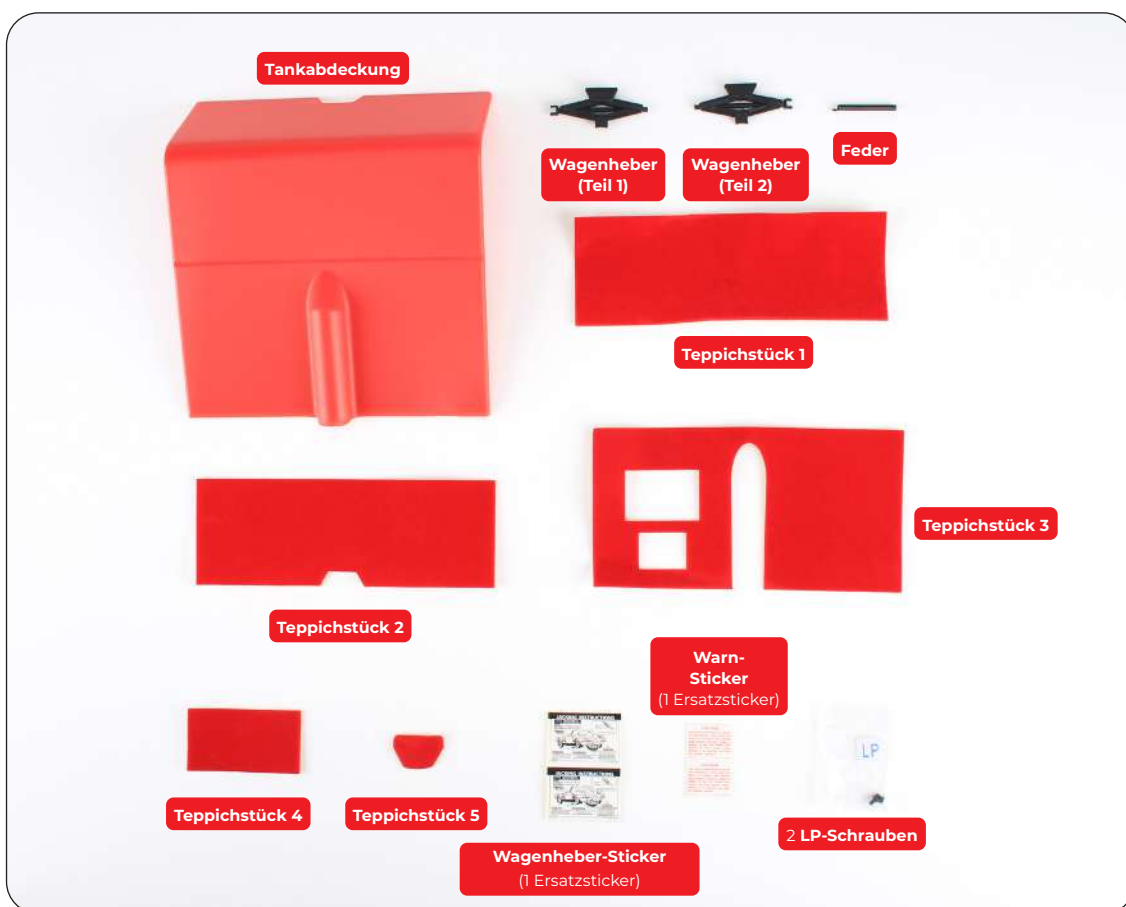

## Bauphase 71: Zusammenbau der Tankabdeckung

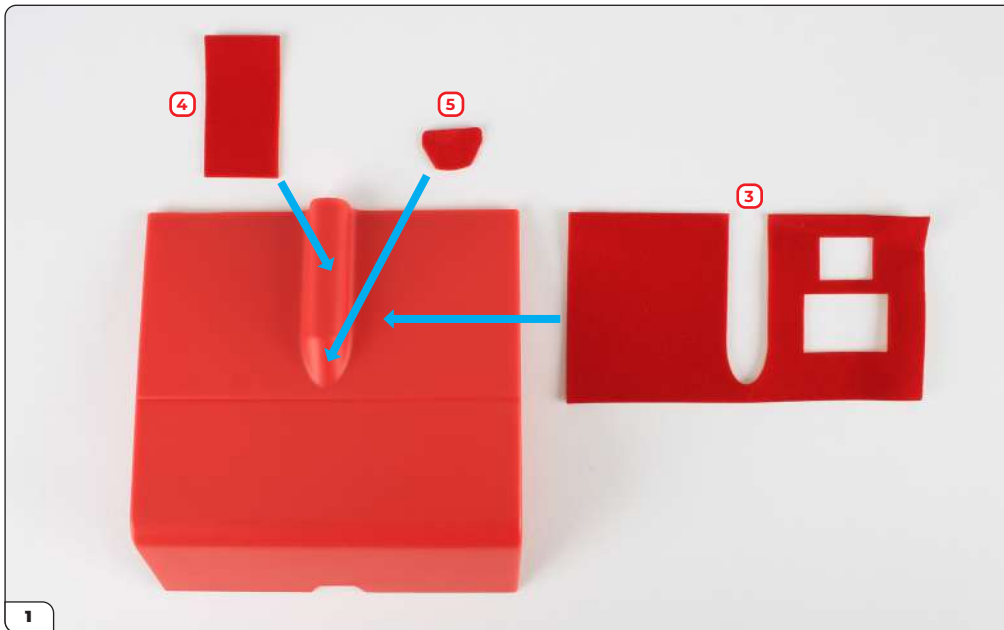

Legen Sie die Teppichstücke probeweise auf die Tankabdeckung, bevor Sie sie ankleben. Nehmen Sie die Abdeckung und die Teppichstücke 3, 4 und 5.



Legen Sie die Teppichstücke 4 und 5 probeweise auf. Die Kanten müssen bündig abschließen.



Legen Sie Teppichstück 3 auf. Halten Sie dabei die anderen Teppichstücke fest. Prüfen Sie, wie groß die Lücke sein muss, damit Sie dieses Teppichstück später unter die Teppichstücke 4 und 5 schieben können.

## Bauphase 71: Zusammenbau der Tankabdeckung

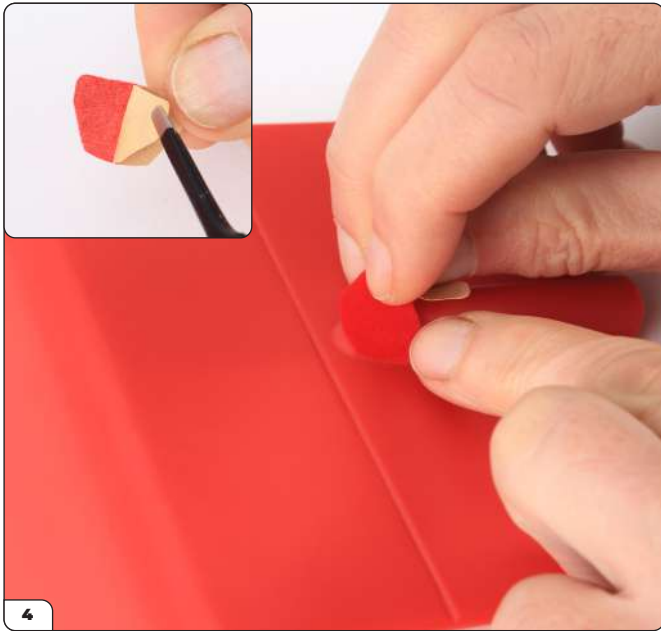

Ziehen Sie die Schutzschicht von Teppichstück 5 zur Hälfte ab (siehe kleines Bild) und kleben Sie das Teppichstück auf die Tankabdeckung.



Ziehen Sie die restliche Schutzschicht ab und kleben Sie das Teppichstück glatt über den Bereich. Lassen Sie ein kleines Stückchen frei (siehe Pfeil), um Teppichstück 3 anzubringen.



Ziehen Sie die Schutzschicht von Teppichstück 4 zur Hälfte ab (siehe kleines Bild) und richten Sie seine Kante wie gezeigt an Teppichstück 5 aus.

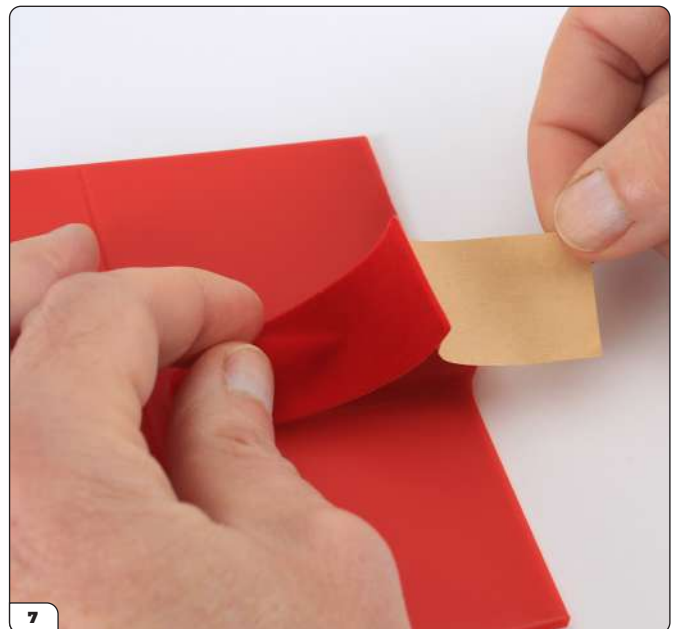

Ziehen Sie die restliche Schutzschicht ab und kleben Sie Teppichstück 4 mittig glatt über die Tankabdeckung.

## Bauphase 71: Zusammenbau der Tankabdeckung



Drücken Sie die Kanten an beiden Seiten nach unten.



Die beiden Teppichstücke überlappen eventuell. Sie können Teile von Teppichstück 5 mit einem Hobbymesser wegschneiden. Schneiden Sie mit dem Messer entlang der Kante des Teppichstücks, um einen sauberen Übergang zu erhalten.



Drücken Sie die Teppichstücke fest nach unten und glätten Sie die Kanten an den Übergängen.

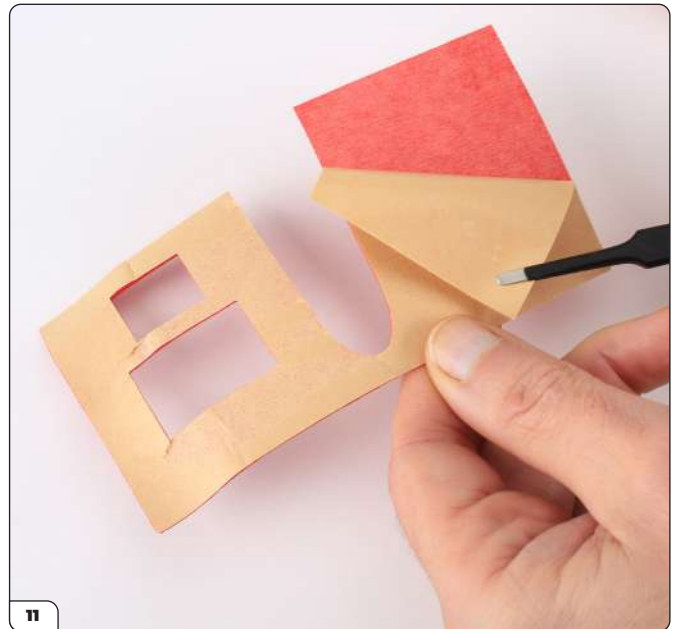

Ziehen Sie die Schutzschicht von der rechten Hälfte von Teppichstück 3 ab.



## Bauphase 71: Zusammenbau der Tankabdeckung

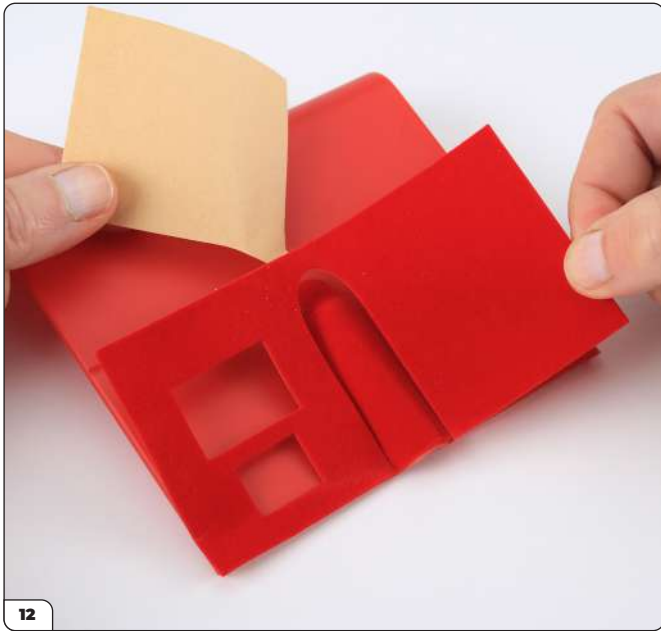

Richten Sie das Teppichstück auf die Tankabdeckung aus und kleben Sie die erste Hälfte fest. Schieben Sie dabei die Kanten unter den frei gelassenen Bereich der Teppichstücke 4 und 5.



Schieben Sie die Kante in den frei gelassenen Bereich und drücken Sie sie fest an.

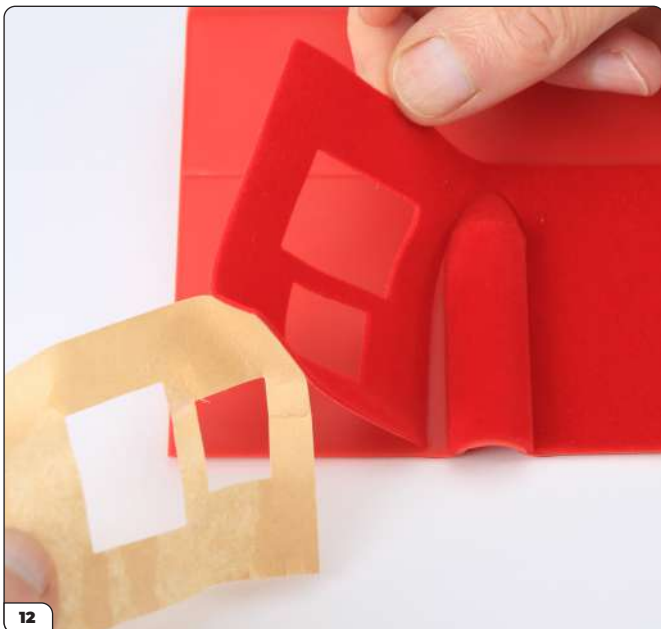

Ziehen Sie die restliche Schutzschicht ab.

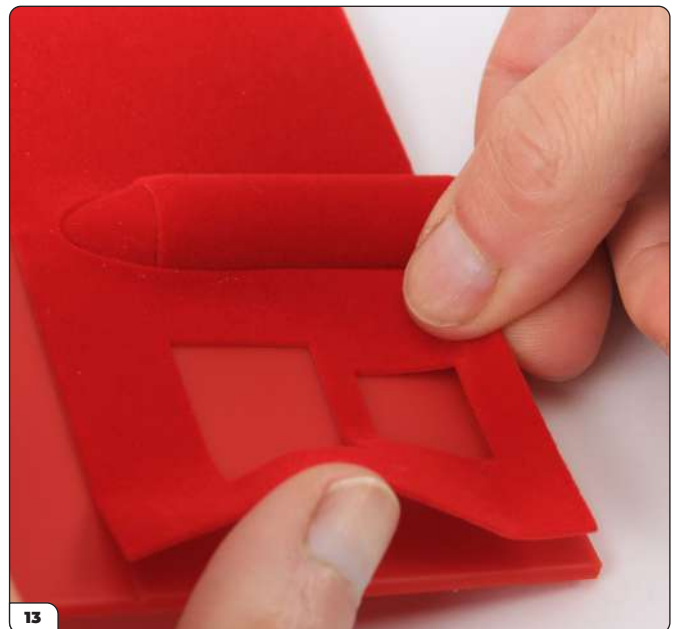

Kleben Sie das Teppichstück sorgfältig fest. Achten Sie dabei darauf, dass die rechteckigen Aussparungen gerade sind.

## Bauphase 71: Zusammenbau der Tankabdeckung



Drücken Sie das Teppichstück fest an und prüfen Sie, ob alle Kanten glatt anliegen.



Ziehen Sie die Schutzschicht von einer der langen Kanten von Teppichstück 1 ab.

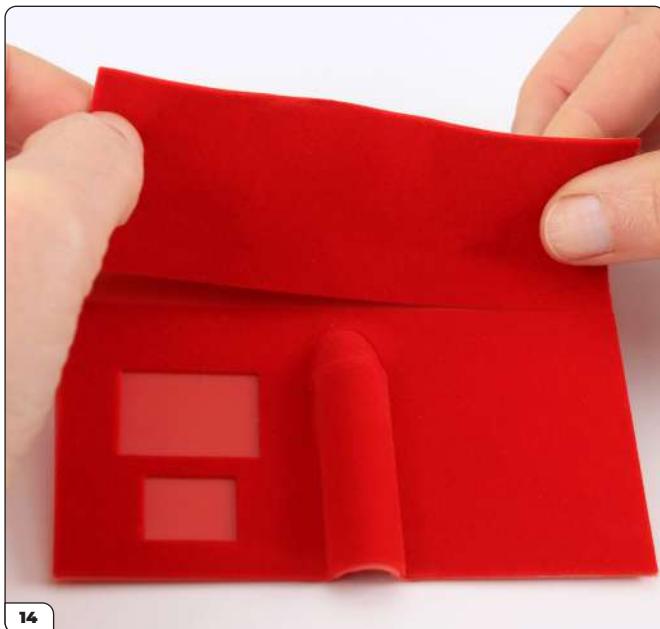

Richten Sie die lange Kante wie gezeigt auf Teppichstück 3 aus.

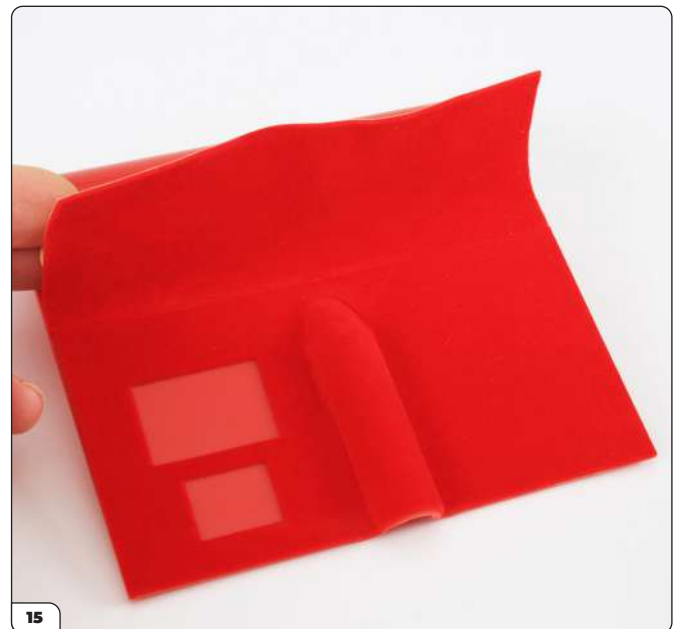

Kleben Sie die Kante glatt an die Tankabdeckung.

## Bauphase 71: Zusammenbau der Tankabdeckung



Ziehen Sie die restliche Schutzschicht ab und kleben Sie das Teppichstück glatt an.



Ziehen Sie die Schutzschicht von der langen geraden Kante von Teppichstück 2 ab und kleben Sie das Teppichstück wie gezeigt an.



Ziehen Sie die restliche Schutzschicht ab und kleben Sie das restliche Teppichstück glatt an.

## Bauphase 71: Zusammenbau der Tankabdeckung



Prüfen Sie alle Übergänge der Teppichstücke und schieben Sie sie fest zusammen. Sie können die Übergänge unsichtbar machen, indem Sie vorsichtig mit einem flachen Gegenstand, z. B. mit einer Pinzette, über die Übergänge reiben.

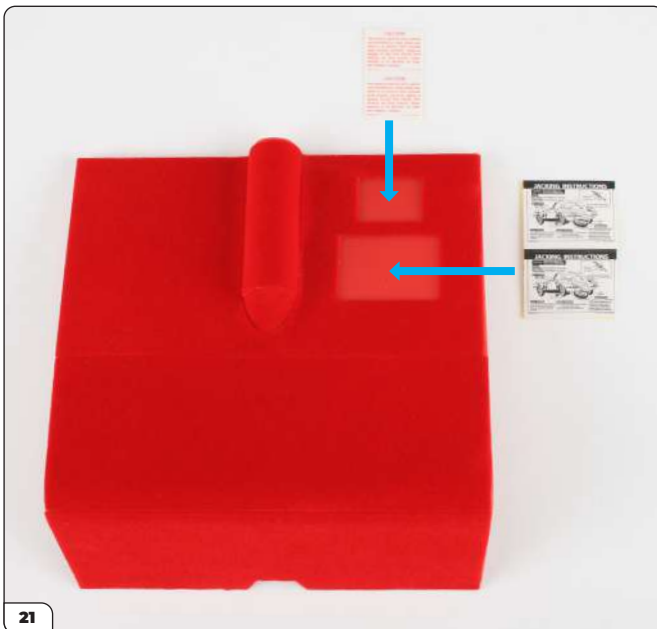

Nehmen Sie den Wagenheber- und den Warn-Sticker. Die Sticker passen in der gezeigten Ausrichtung in die rechteckigen Aussparungen. Für jeden Sticker wird ein Ersatzsticker mitgeliefert.



Ziehen Sie vorsichtig einen der Wagenheber-Sticker ab und kleben Sie ihn in die größere Aussparung.

## Bauphase 71: Zusammenbau der Tankabdeckung



Ziehen Sie vorsichtig einen der Warn-Sticker ab und kleben Sie ihn in die kleinere Aussparung.

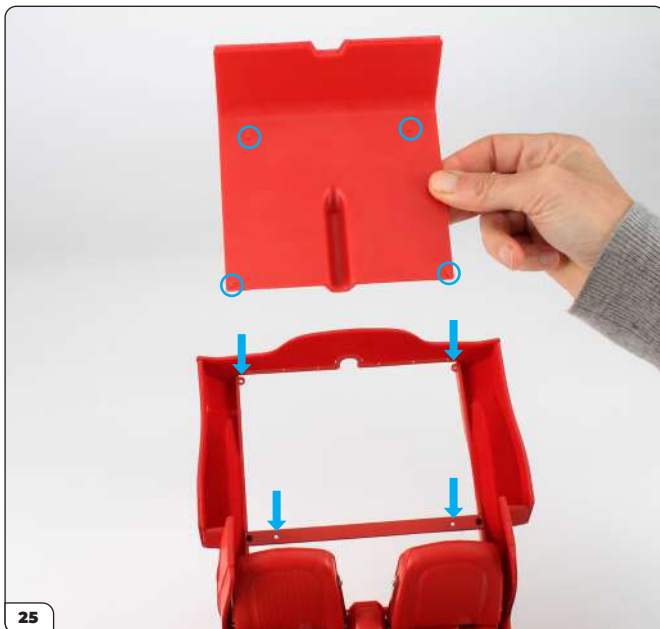

Unter der Tankabdeckung befinden sich vier Stifte (eingekreist), die in die Löcher in der Cockpit-Baugruppe (siehe Pfeile) passen.



Bringen Sie die Abdeckung an der Baugruppe an und stecken Sie sie fest auf.

## Bauphase 71: Zusammenbau der Tankabdeckung

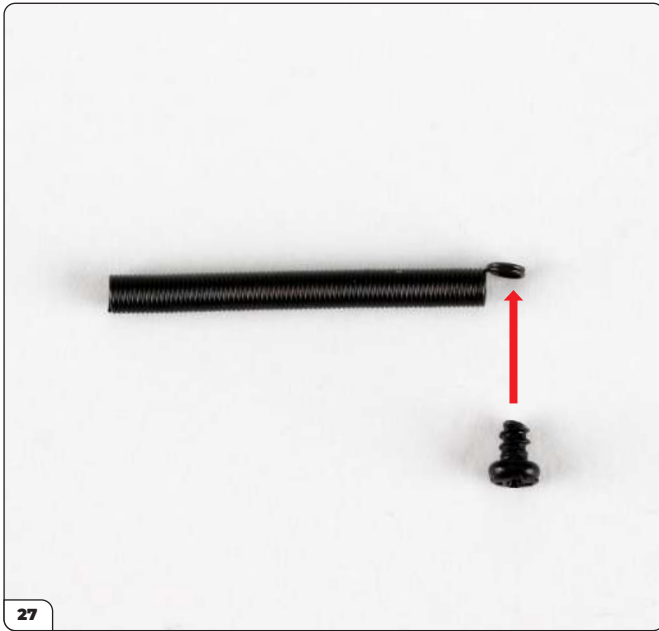

Richten Sie eine LP-Schraube wie gezeigt auf die Feder aus.



Drehen Sie die Schraube durch den Ring am Ende der Feder.



Suchen Sie den Stift in der Öffnung an der rechten Heckseite der Cockpit-Baugruppe.



Stecken Sie das Ende der Feder auf den Stift.

## Bauphase 71: Zusammenbau der Tankabdeckung



Suchen Sie das Schraubloch neben der Tankabdeckung.

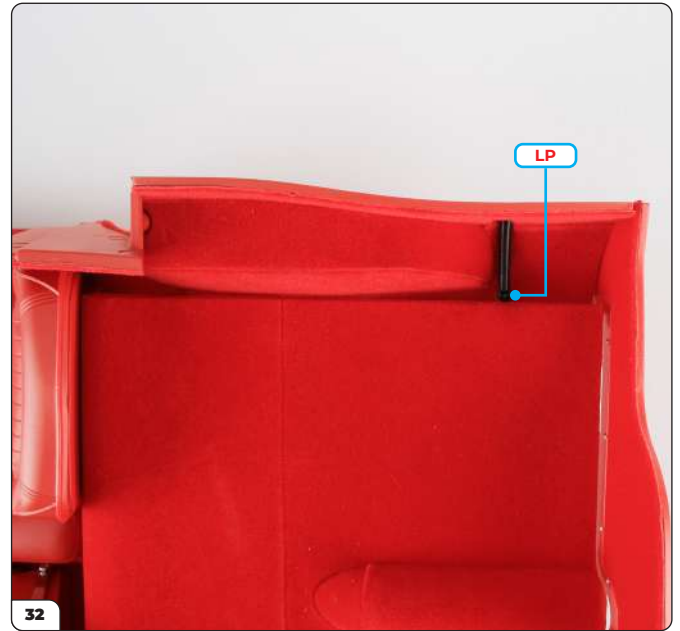

Befestigen Sie die LP-Schraube im Loch.



Nehmen Sie die beiden Teile des Wagenhebers und bauen Sie sie zusammen, indem Sie die Stifte in die Löcher stecken.



## Bauphase 71: Zusammenbau der Tankabdeckung



Heben Sie die Feder an und bauen Sie den Wagenheber unter ihr ein.



Die Feder hält den Wagenheber an seinem Platz.

**BAUPHASE ERLEDIGT**





# Bauphase 72: Bau der Spritzwand und der Kupplungsumlenkhebel-Baugruppe

In der letzten Bauphase dieses Pakets beginnen Sie mit dem Zusammenbau der Spritzwand, indem Sie den Scheibenwischermotor, den Spannungsregler, die Motorhaubenscharniere und die Motorhaubendämpfer einbauen. Sie verbinden außerdem die Querwelle und die Schubstange, um die Kupplungsumlenkhebel-Baugruppe zu bauen.



## BAUPHASE 72: TEILELISTE

Bezeichnung	Bezeichnung
Spritzwand	Halterung
2 Motorhaubenscharniere	Schubstange
2 Motorhaubendämpfer	Querwelle
Scheibenwischermotor	2 EP-Schrauben
Spannungsregler	8 FP-Schrauben



## Bauphase 72: Bau der Spritzwand und der Kupplungsumlenkhebel-Baugruppe

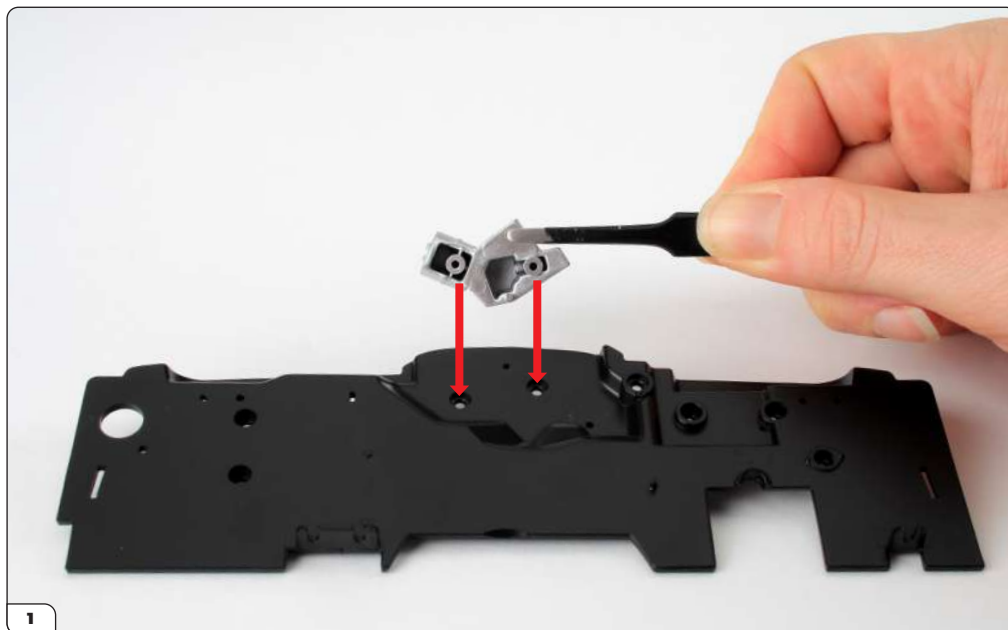

Nehmen Sie den Scheibenwischermotor und richten Sie ihn wie gezeigt auf die Spritzwand aus.



Bringen Sie den Scheibenwischermotor an.

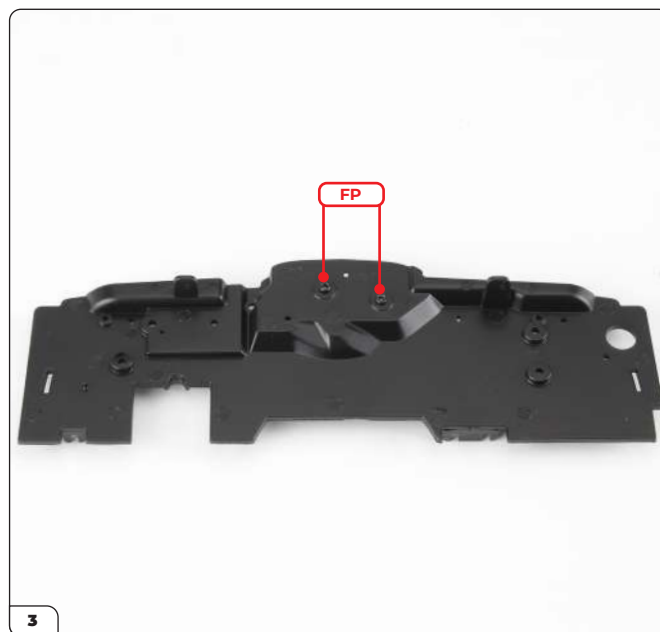

Drehen Sie die Spritzwand um und befestigen Sie den Motor mit 2 FP-Schrauben.

## Bauphase 72: Bau der Spritzwand und der Kupplungsumlenkhebel-Baugruppe

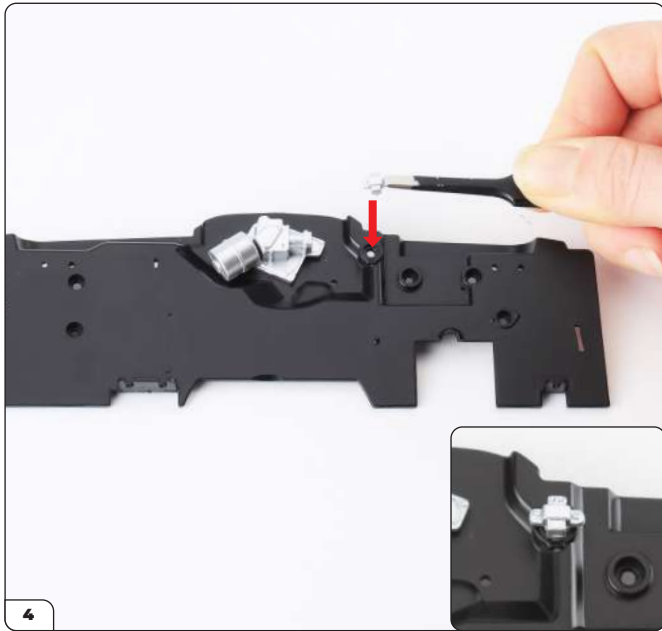

Stecken Sie den Spannungsregler in das geformte Loch.

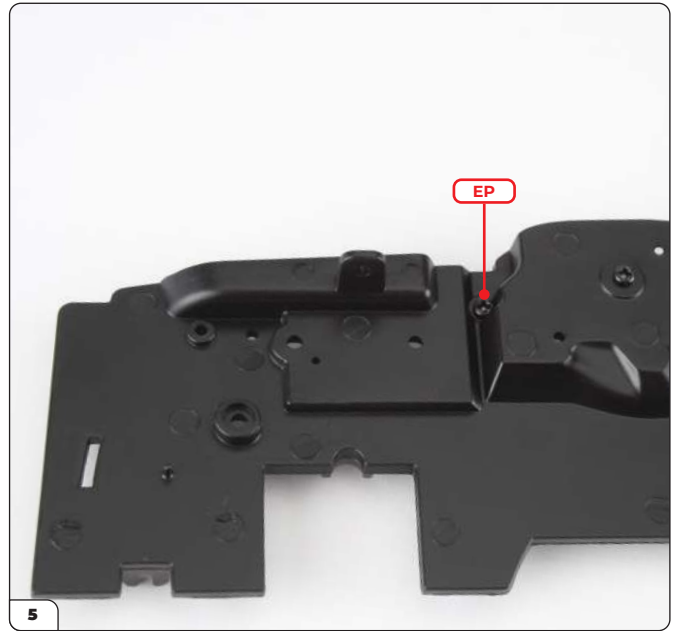

Drehen Sie die Spritzwand um und befestigen Sie den Spannungsregler mit einer EP-Schraube.

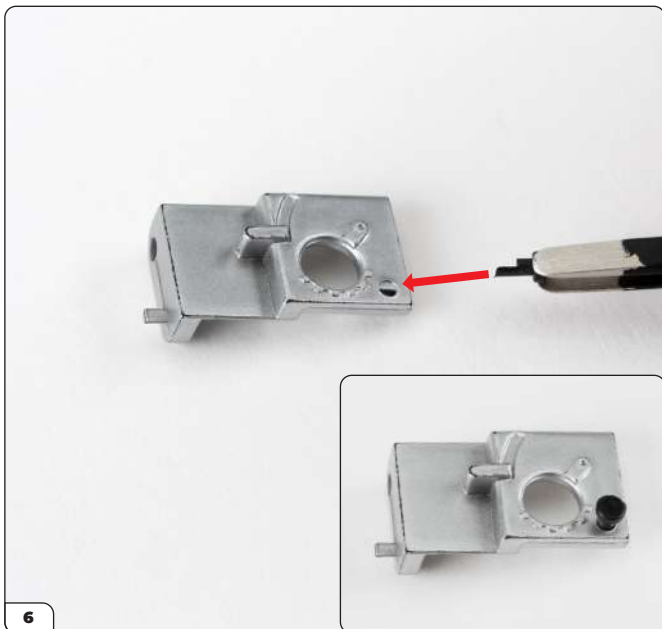

Stecken Sie einen der Motorhaubendämpfer mit Hilfe des geformten Stifts in ein Motorhaubenscharnier.



Bringen Sie den noch übrigen Motorhaubendämpfer auf die gleiche Weise an dem noch übrigen Scharnier an.

## Bauphase 72: Bau der Spritzwand und der Kupplungsumlenkhebel-Baugruppe

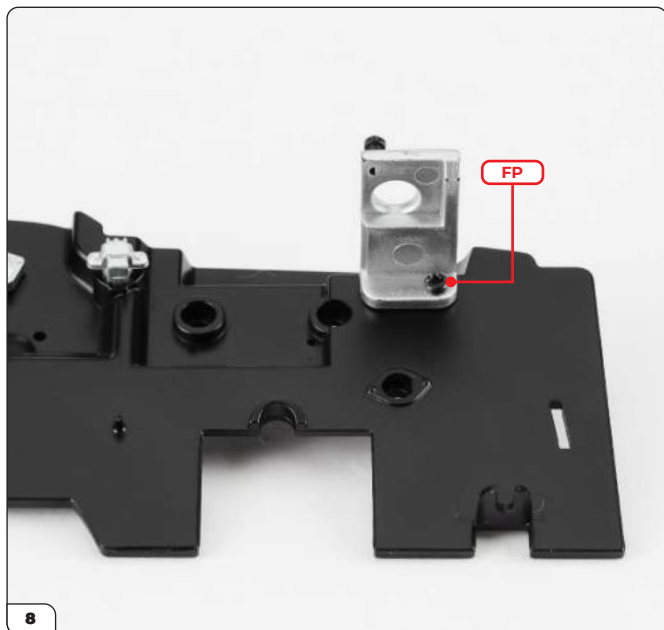

Bringen Sie eines der Scharniere an der Spritzwand an und befestigen Sie es mit einer FP-Schraube.

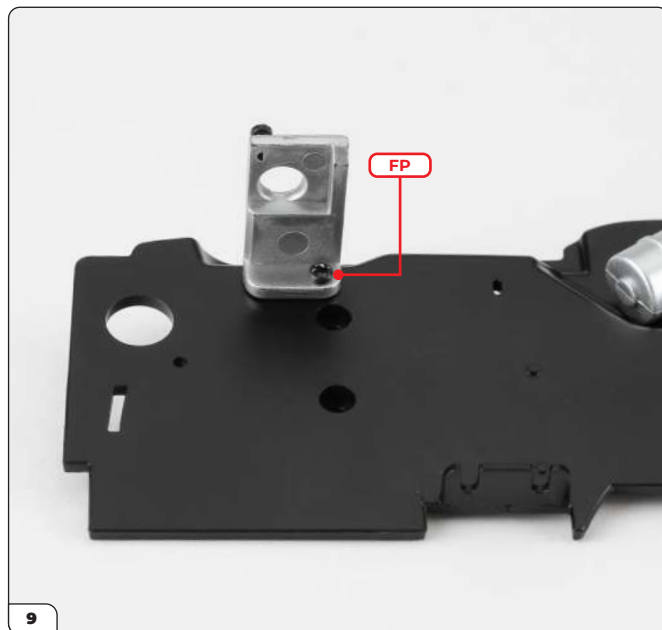

Befestigen Sie das noch übrige Scharnier auf der anderen Seite mit einer FP-Schraube.



Verbinden Sie die Schubstange und die Querwelle mit einer FP-Schraube. Beachten Sie die Ausrichtung der Schubstange (eingekreist). Ziehen Sie die Schraube nicht zu fest an.



Befestigen Sie die Halterung mit einer FP-Schraube an der Querwelle.

## Bauphase 72: Bau der Spritzwand und der Kupplungsumlenkhebel-Baugruppe

BAUPHASE ERLEDIGT

