

**THE
SPY WHO
LOVED
ME™**

LOTUS
esprit



Pakket 02

BOUWINSTRUCTIES

**FASE 007: HET PLAATSEN
VAN DE BEKLEDING VAN DE
RUGLEUNING**

**FASE 008: HET PLAATSEN
VAN HET ZITKUSSEN EN
DECRUGLEUNING**

**FASE 009: HET PLAATSEN VAN
DE STOELHOES**

FASE 010: HET BEVESTIGEN

VAN DE EERSTE CARBURATEUR

**FASE 011: HET MONTEREN VAN
DE CARBURATEURS EN HET
INLAATSPRUITSTUK**

**FASE 012: HET BOUWEN
VAN DE RECHTER
VERSNELLINGSBAK**

**FASE 013: HET BOUWEN VAN
DE LINKER VERSNELLINGSBAK**

**FASE 014: HET ASSEMBLEREN
VAN DE VERSNELLINGSBAK**

**FASE 015: HET MONTEREN VAN
HET KOPPELINGSHUIS**

**FASE 016: HET MONTEREN
VAN DE STARTMOTOR EN
DE AFDEKKING VAN HET
KOPPELINGSHUIS**

THE SPY WHO LOVED ME © Danjaq, LLC and Metro-Goldwyn-Mayer Studios Inc. THE SPY WHO LOVED ME, **007™** and related James Bond Indicia © 1962-2024 Danjaq, LLC and Metro-Goldwyn-Mayer Studios Inc. THE SPY WHO LOVED ME, **007™** and related James Bond Trademarks are trademarks of Danjaq, LLC. All Rights Reserved.
Produced under licence from Group Lotus LTD. LOTUS, the Lotus Roundel, car names and all associated logos and distinctive designs are trade marks of Group Lotus LTD.

Advies van de experts

Reserveschroeven worden bij elk onderdeel meegeleverd. Soms krijgt u de instructie om reserve- of niet-gebruikte schroeven te bewaren voor een latere fase. Bewaar deze reserves op een veilige plaats en label ze correct.

Let erop dat u de schroeven niet verwisselt. Ze lijken sterk op elkaar, maar de schroefdraad kan iets verschillen. Als u de verkeerde schroef gebruikt, kunt u onderdelen beschadigen.

Wanneer u onderdelen met meerdere schroeven vastzet, draait u alle schroeven eerst losjes in, zodat alles goed uitgelijnd is. Draai ze daarna stevig, maar niet te strak aan, in dezelfde volgorde waarin u ze hebt geplaatst.

De schroevendraaier kan gemagnetiseerd worden door hem langs een magneet (zoals een koelkastmagneet) te wrijven. Hierdoor blijft de schroef eraan kleven, wat de montage vergemakkelijkt.

Als een schroef moeilijk in een metalen onderdeel gaat, forceer deze dan niet – de kop kan afbreken. Verwijder de schroef en breng een klein beetje vaseline, zeep of lichte olie aan op de schroefdraad. Dat werkt als smeermiddel en maakt het eenvoudiger om de schroef in te draaien.

Tijdens deze bouw ontvangt u veel onderdelen die u direct monteert volgens de instructies van de betreffende fase. Andere onderdelen bewaart u voorlopig, om ze later in toekomstige fasen te gebruiken.

Links en rechts! Bij het bouwen van uw *The Spy Who Loved Me* Lotus Esprit verwijzen links en rechts naar de zijdes alsof u in de auto zit.



WAARSCHUWING: Sommige onderdelen worden met magneten gemonteerd. Deze magneten kunnen ernstig letsel veroorzaken als ze worden ingeslikt. Buiten het bereik van kinderen houden. Vermoedt u dat een magneet is ingeslikt, neem dan onmiddellijk contact op met een arts.

Fase 007: Het plaatsen van de bekleding van de rugleuning

In deze fase begint u met het bouwen van de eerste stoel, te beginnen met de rugleuning en het zitkussen.

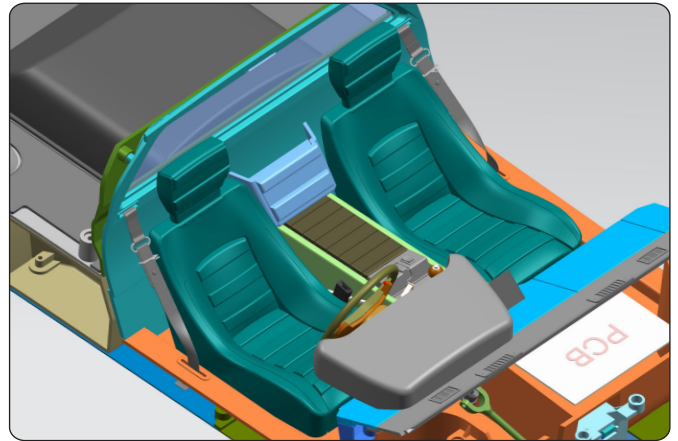

FASE 007 ONDERDELENLIJST

Naam

7-A Rugleuning

7-B Zitkussen van de rugleuning

7-C Dubbelzijdige tape



Fase 007: Het plaatsen van de bekleding van de rugleuning

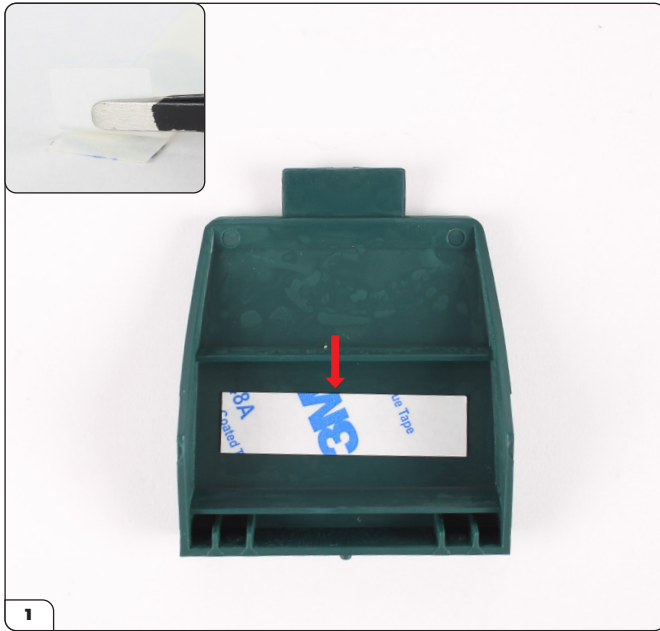

Neem de dubbelzijdige tape (7-C) en pel één kant van het achterpapier eraf. Plak het op de rugleuning (7-A) zoals getoond.

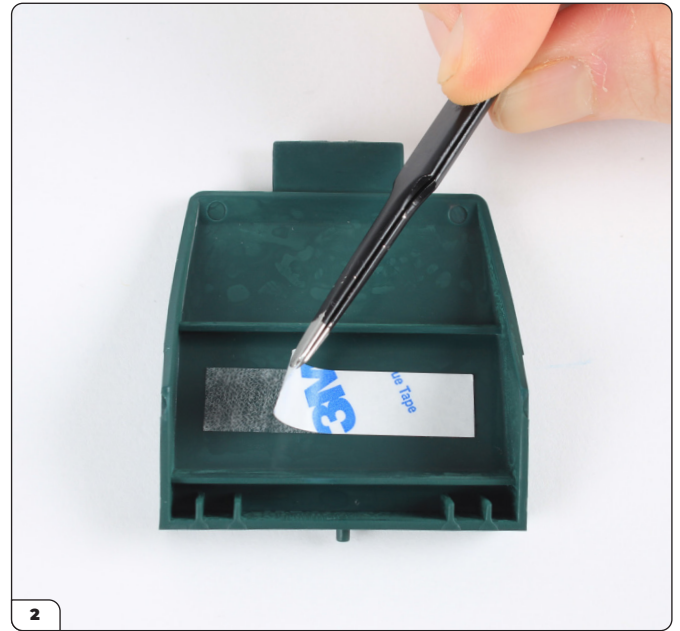

Verwijder de andere kant van het achterpapier.

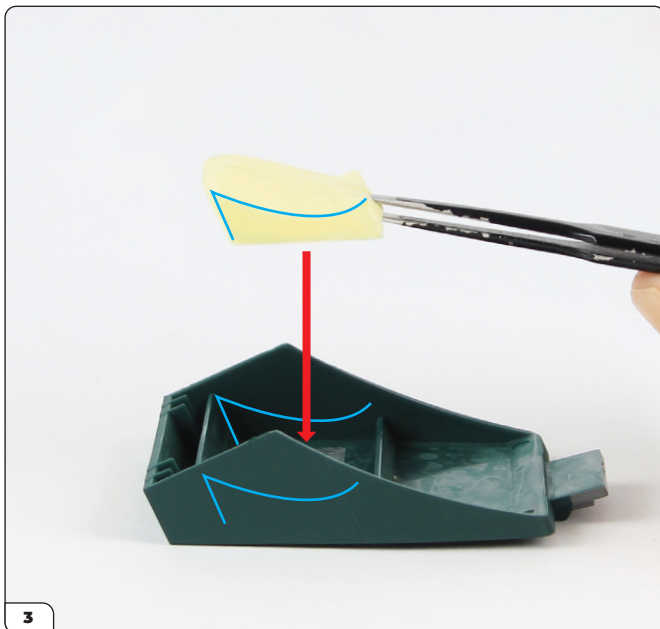

Lijn het zitkussen van de rugleuning (7-B) uit zodat de vorm overeenkomt met de kromming van de rugleuning.



Druk het zitkussen stevig op zijn plaats.

Fase 007: Het plaatsen van de bekleding van de rugleuning

FASE VOLTOOID

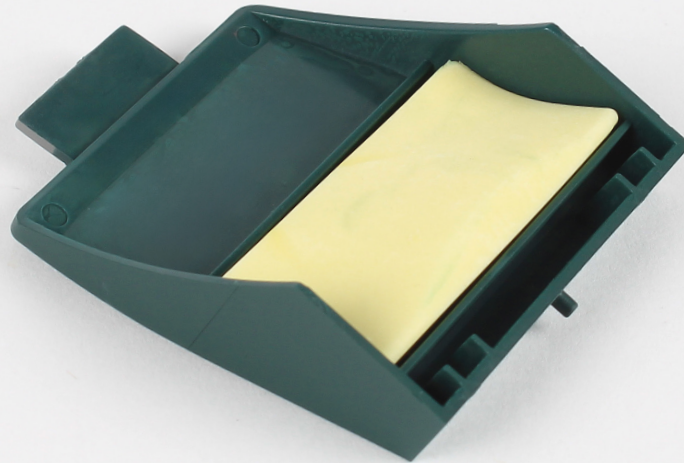

Fase 008: Het plaatsen van het zitkussen en de rugleuning

Ga door met het bouwen van de stoel door het zitkussen op de stoel te plaatsen en de rugleuning te plaatsen en de rugleuning te bevestigen.

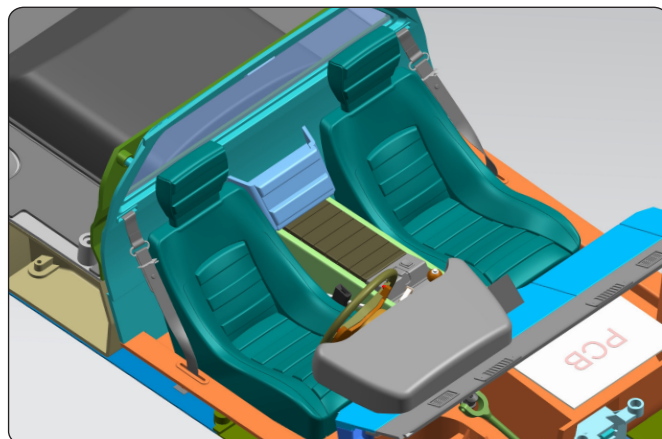

FASE 008 ONDERDELENLIJST

Naam

8-A Stoel

8-B Zitkussen

8-C Dubbelzijdige tape

PS05 schroeven x3

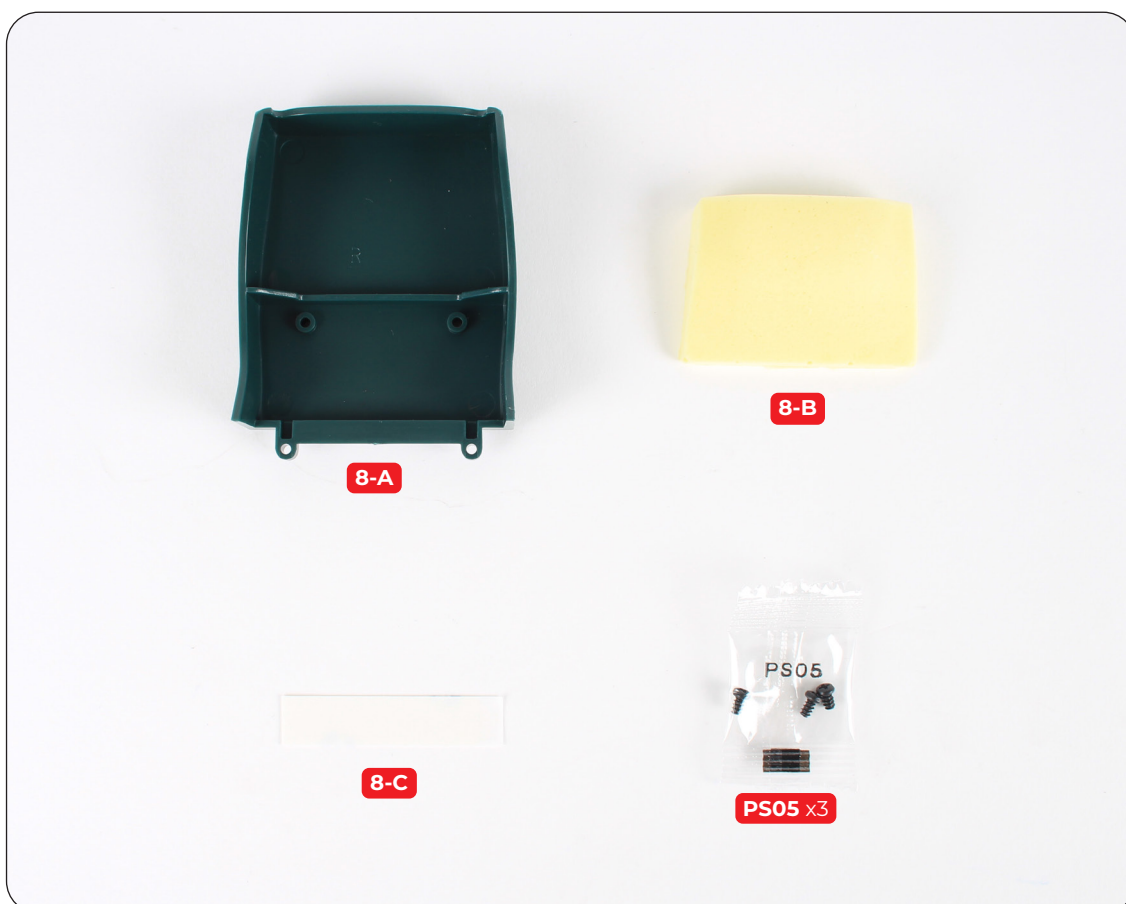

Fase 008: Het plaatsen van het zitkussen en de rugleuning



Neem de dubbelzijdige tape (8-C), verwijder één kant van het achterpapier en plak het op de stoel (8-A).



Pel het resterende achterpapier weg.

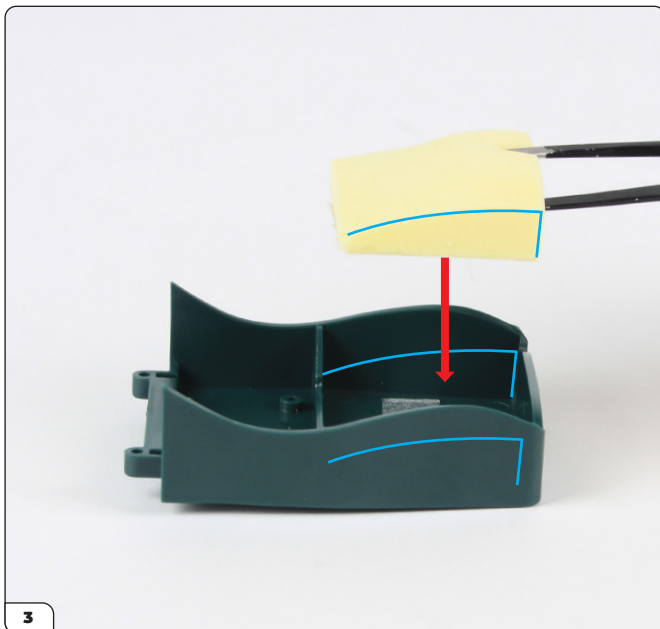

Lijn het zitkussen (8-B) uit zodat de vorm overeenkomt met de ronding van de stoel.



Druk het kussen stevig op zijn plaats.

Fase 008: Het plaatsen van het zitkussen en de rugleuning

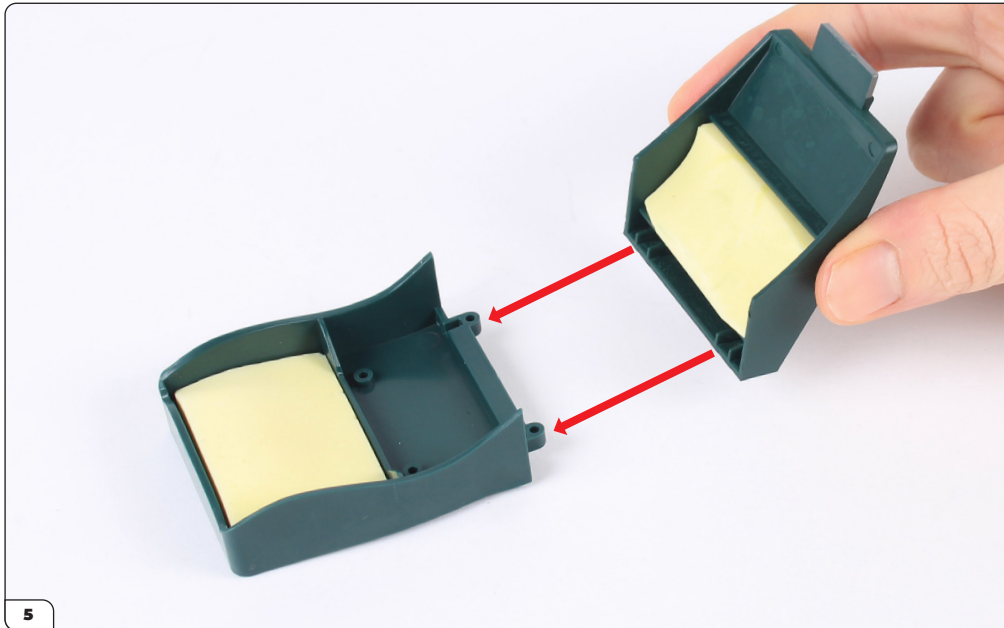

Lijn de rugleuningmontage (fase 007) uit met de stoel zoals getoond.



Bevestig de rugleuning en zet deze van onderaf vast met 2x PS05 schroeven.

Fase 008: Het plaatsen van het zitkussen en de rugleuning

FASE VOLTOOID



Fase 009: Het plaatsen van de stoelhoes

In deze fase voltooi je de eerste stoel door de bekleding te plaatsen.

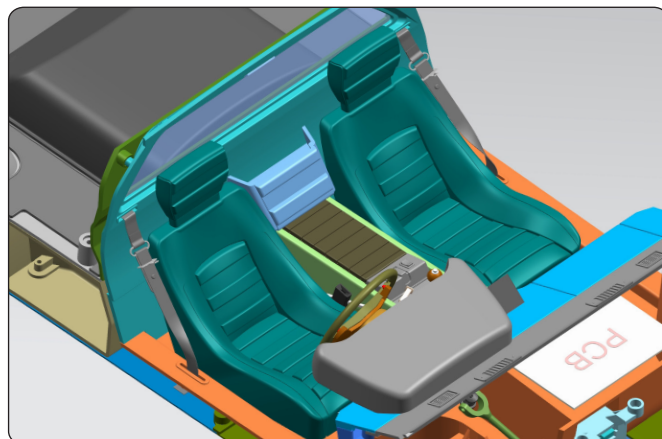

FASE 009 ONDERDELENLIJST

Naam

9-A Stoelhoes



9-A

Fase 009: Het plaatsen van de stoelhoes



Lijn de stoelbekleding (9-A) uit met de stoelmontage (fase 008).



Plaats de cover op de stoel.

FASE VOLTOOID



Fase 010: Het bevestigen van de eerste carburateur

In deze fase bouwt u de achterste carburateur en monteert u deze op het inlaatspruitstuk.

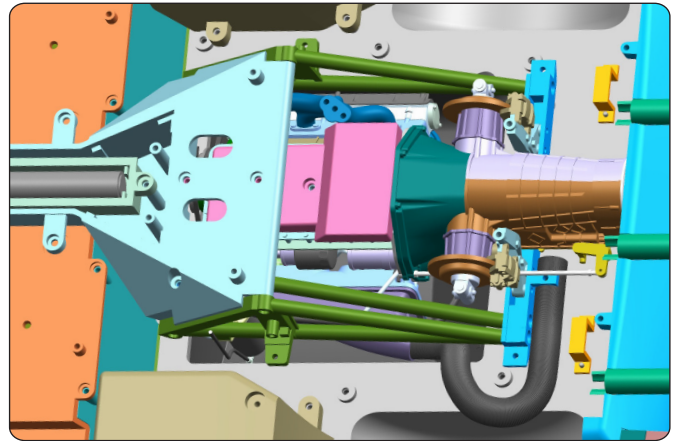

FASE 010 ONDERDELENLIJST

Naam
10-A Carburateurlichaam (achter)
10-B Inlaatspruitstuk
10-C Carburatordetail
10-D Snelheidsstapel x2
PS01 schroeven x4



Fase 010: Het bevestigen van de eerste carburateur

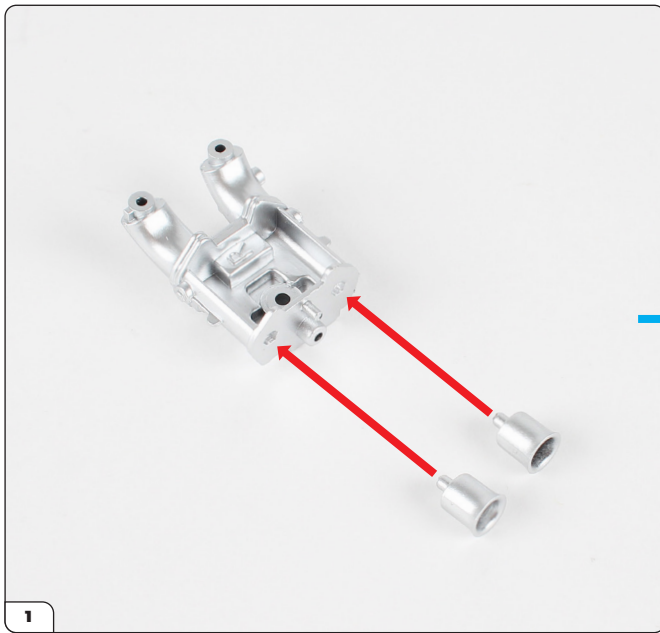

Neem de snelheidsstapels (10-D) en druk ze in de zeshoekige gaten in het carburateurlichaam (10-A) zoals getoond.

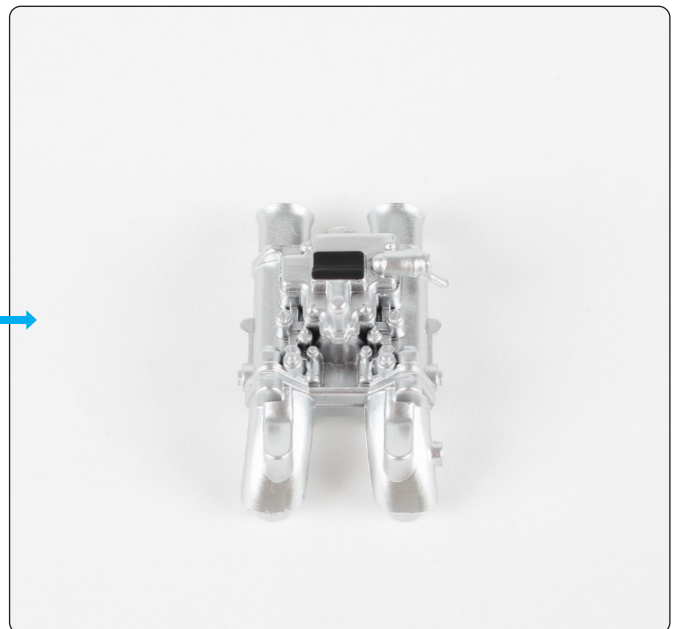
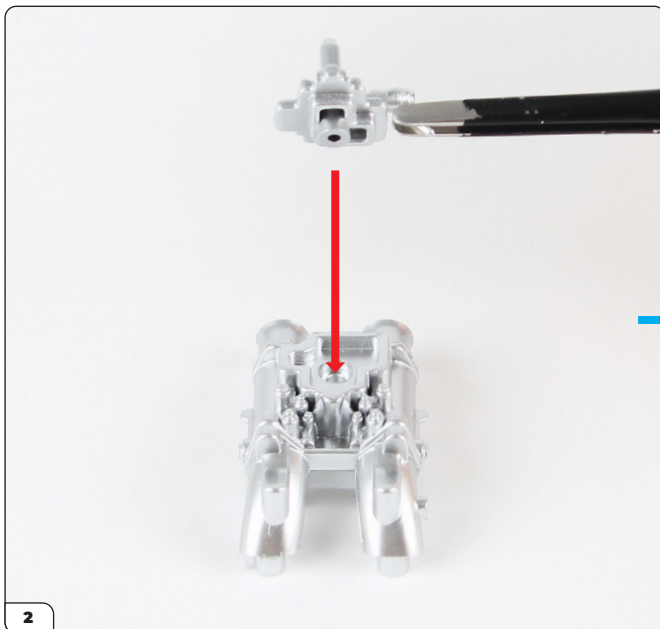

Plaats het carburateurdetail (10-C) in het carburateurlichaam, waarbij de gevormde uitsparing als leidraad wordt gebruikt.

Fase 010: Het bevestigen van de eerste carburateur

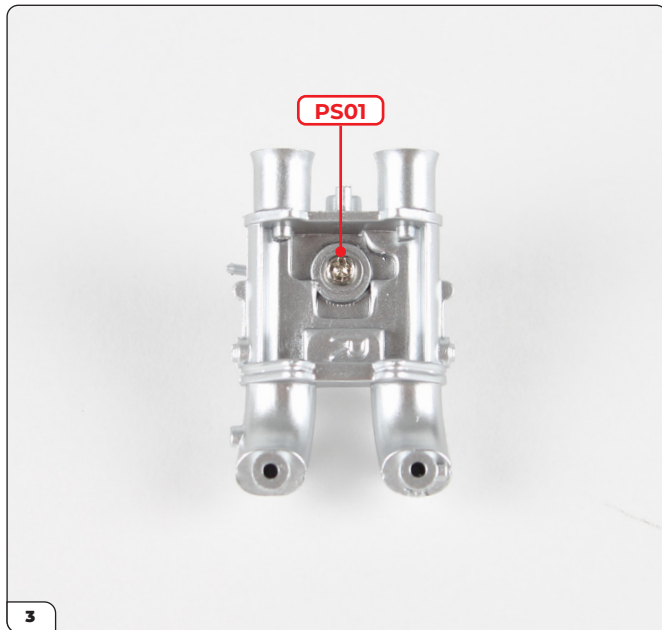

Bevestig van onderaf met een PS01 schroef.

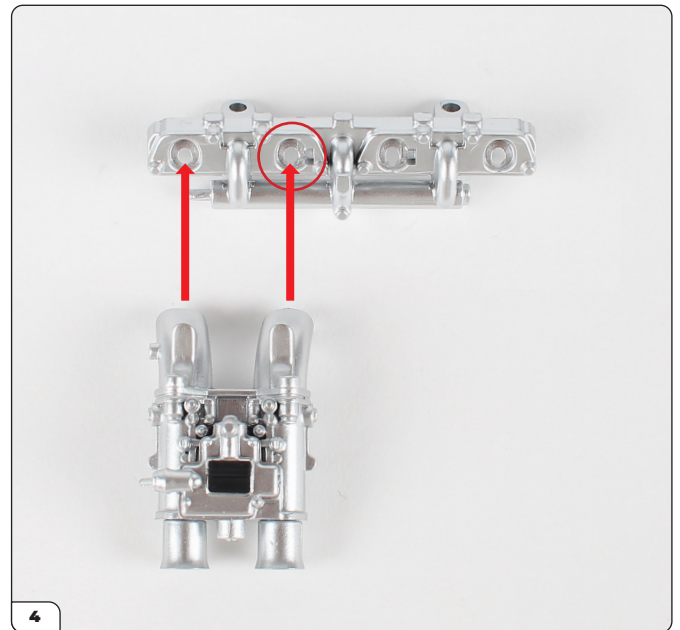

Lijn de carburateur uit met het inlaatspruitstuk (10-B) zoals getoond. De fittingen zijn gevormd om ervoor te zorgen dat de onderdelen correct gepositioneerd zijn (omcirkeld).

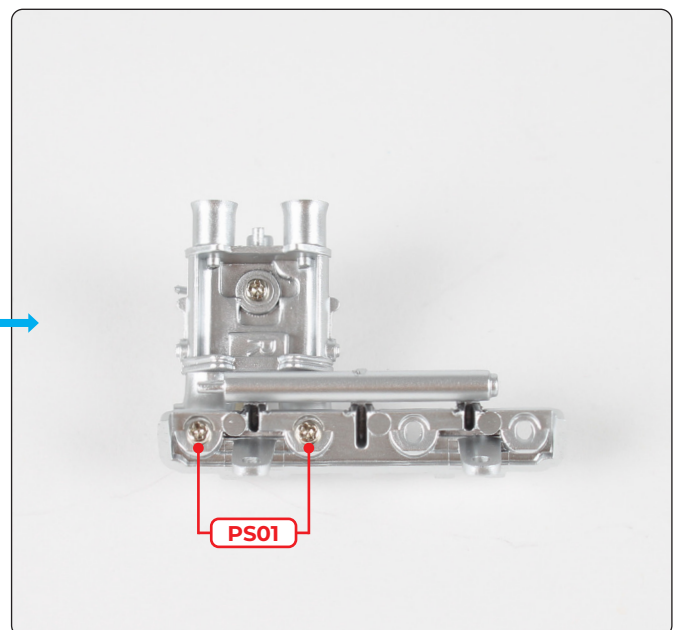

Plaats de carburateur en bevestig hem vervolgens van onderen met 2x PS01 schroeven.

Fase 010: Het bevestigen van de eerste carburateur

FASE VOLTOOID

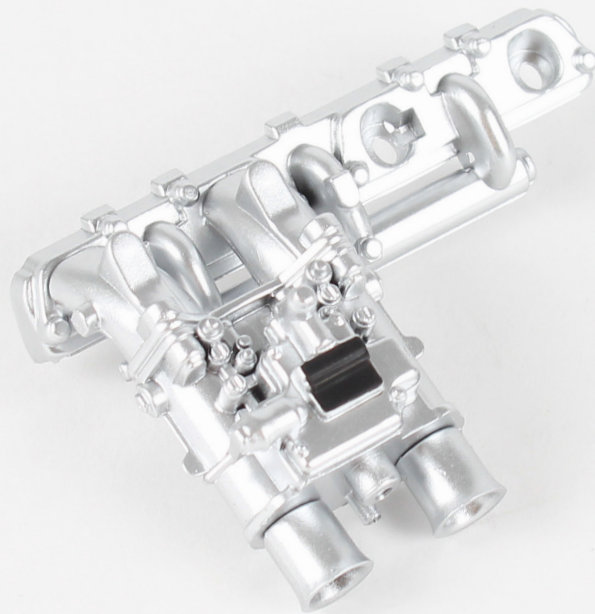

Fase 011: Het monteren van de carburateurs en het inlaatspruitstuk

In deze fase zet je de voorste carburateur op het inlaatspruitstuk en monteert je deze vervolgens op de cilinderkop van de motor.

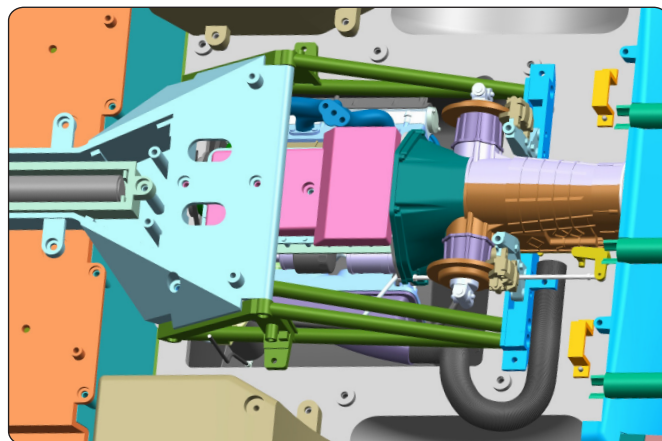

FASE 011 ONDERDELENLIJST

Naam

11-A Carburateurlichaam (voorste)

11-B Bevestiging

11-C Carburateurdetail

11-D Luchtinlaatkelk x2

PS01 schroeven x4

PS02 schroeven x5



Fase 011: Het monteren van de carburateurs en het inlaatspruitstuk

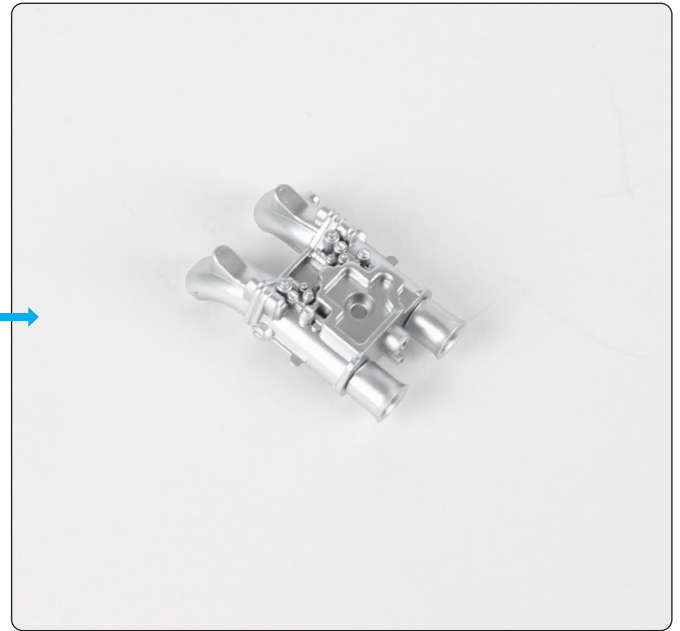
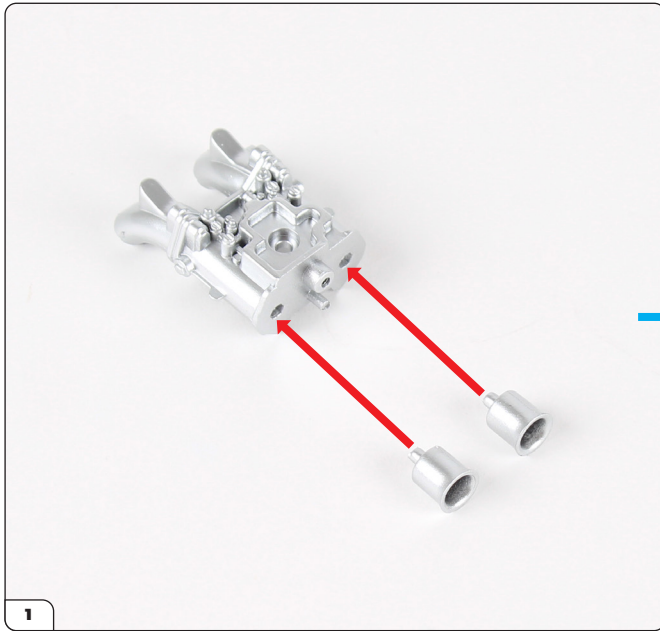

Druk de luchtinlaatkelken (11-D) in het carburateurlichaam (11-A)

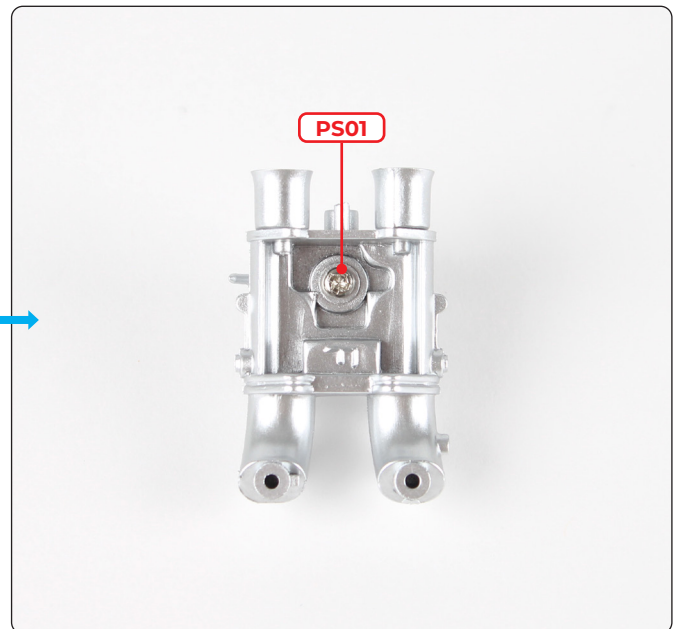
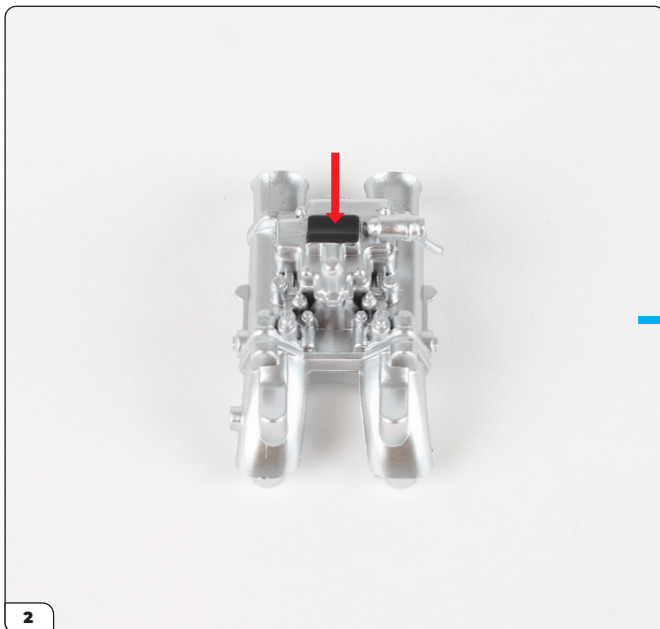

Plaats het carburateurdetail (11-C) en zet het vast met een PS01 schroef.

Fase 011: Het monteren van de carburateurs en het inlaatspruitstuk

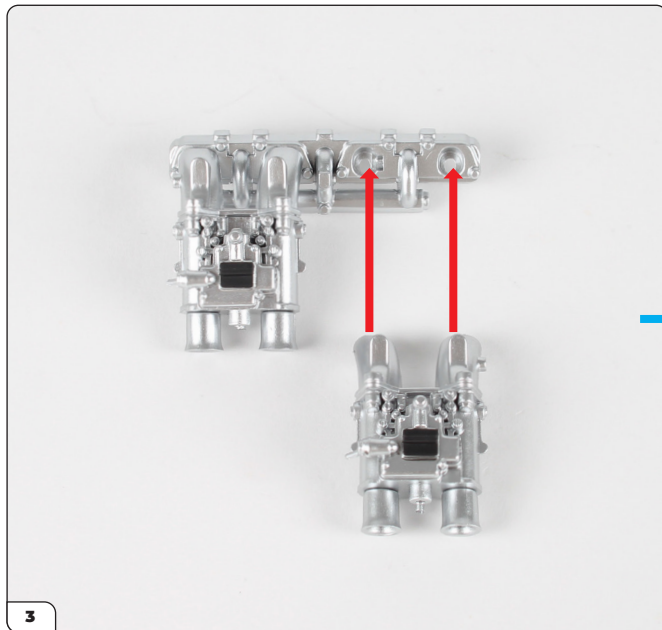

Plaats de carburateur in de inlaatspruitstukconstructie (fase 010) zoals afgebeeld.

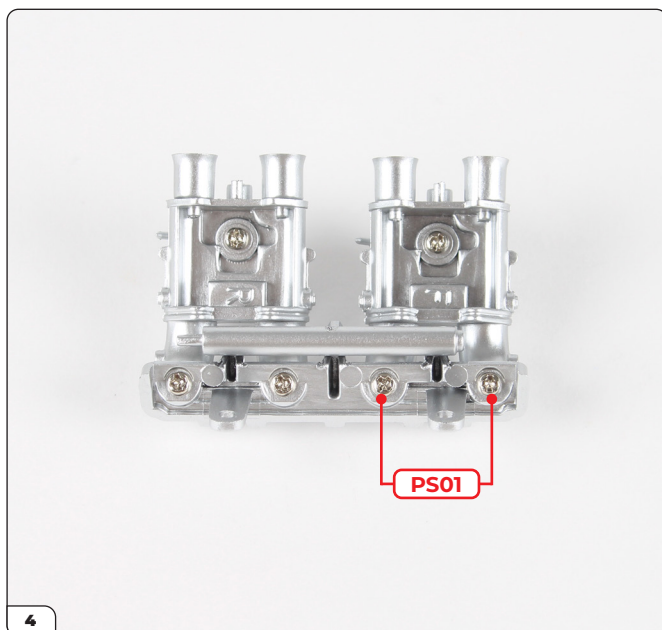

Zet hem van onderaf vast met 2x PS01 schroeven.

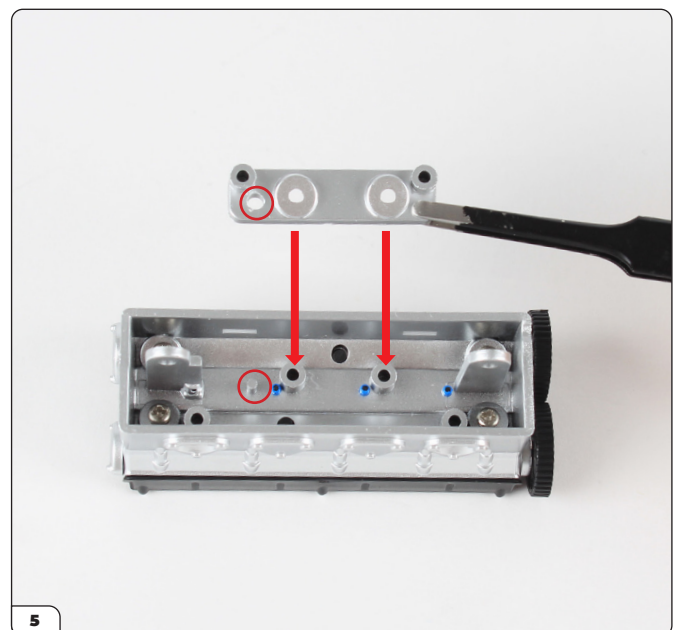

Neem de bevestiging (11-B) en lijn deze uit met de cilinderkopconstructie van de motor (fase 003), met behulp van de pen en het gat als geleiding (omcirkeld).

Fase 011: Het monteren van de carburateurs en het inlaatspruitstuk



Plaats de bevestiging en zet deze vast met 2x PS02 schroeven.

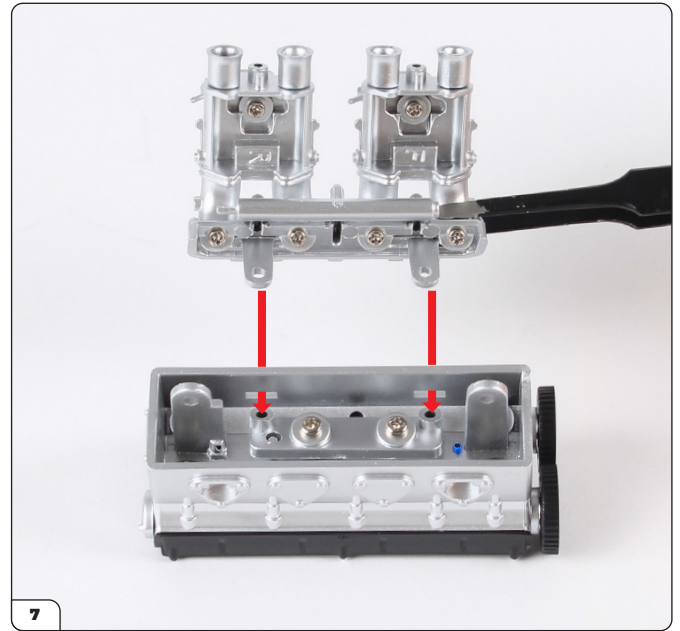

Lijn het inlaatspruitstuk uit met de constructie zoals afgebeeld. De lipjes passen door de openingen en op de bevestiging.

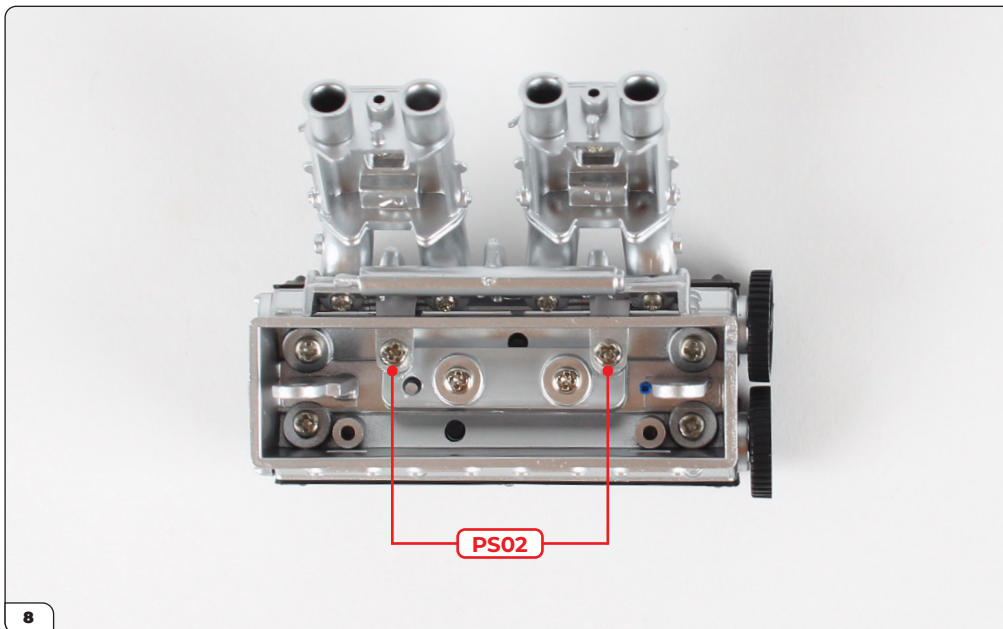

Plaats het inlaatspruitstuk en zet het vast met 2x PS02 schroeven.

Fase 01: Het monteren van de carburateurs en het inlaatspruitstuk

FASE VOLTOOID



Fase 012: Het bouwen van de rechter versnellingsbak

In deze fase begin je met het bouwen van de versnellingsbak, te beginnen met de rechterhelft.

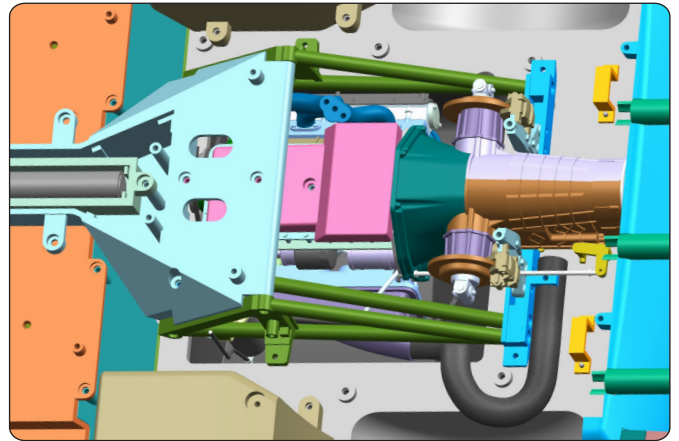

FASE 012 ONDERDELENLIJST

Naam

12-A Versnellingsbak (rechts)

12-B Aandrijfasbehuizing

12-C Remschijf

12-D Aandrijfjas

PS01 schroeven x2

PS23 schroeven x2



Fase 012: Het bouwen van de rechter versnellingsbak

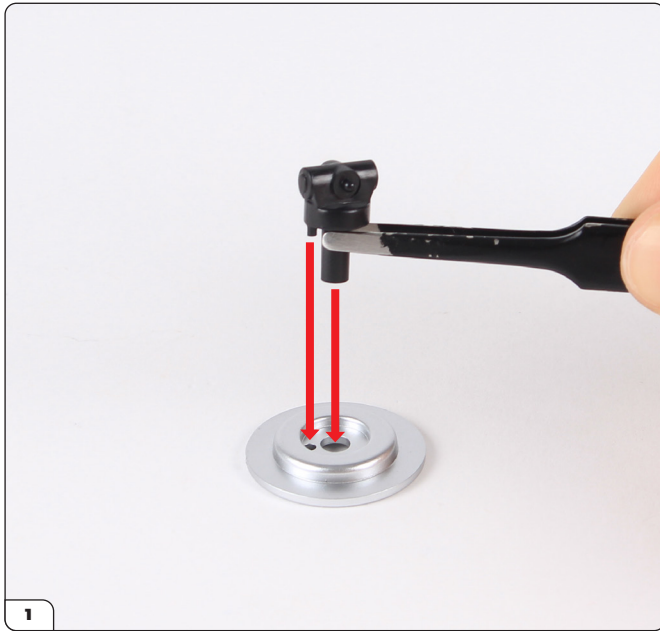

Plaats de aandrijfas (12-D) in de remschijf (12-C) en gebruik de pen om deze correct uit te lijnen.



Steek het schroefgat van de aandrijfas in de aandrijfasbehuizing (12-B).



Zet het van binnenuit de aandrijfasbehuizing vast met een PS23 schroef.

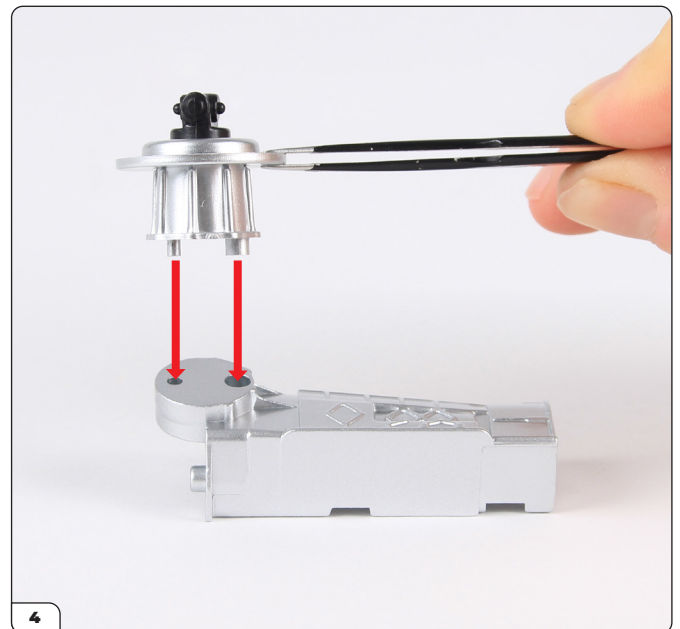

Neem de rechterhelft van de versnellingsbak (12-A) en plaats de schroefgaten van de aandrijfasbehuizing in de overeenkomstige openingen.

Fase 012: Het bouwen van de rechter versnellingsbak

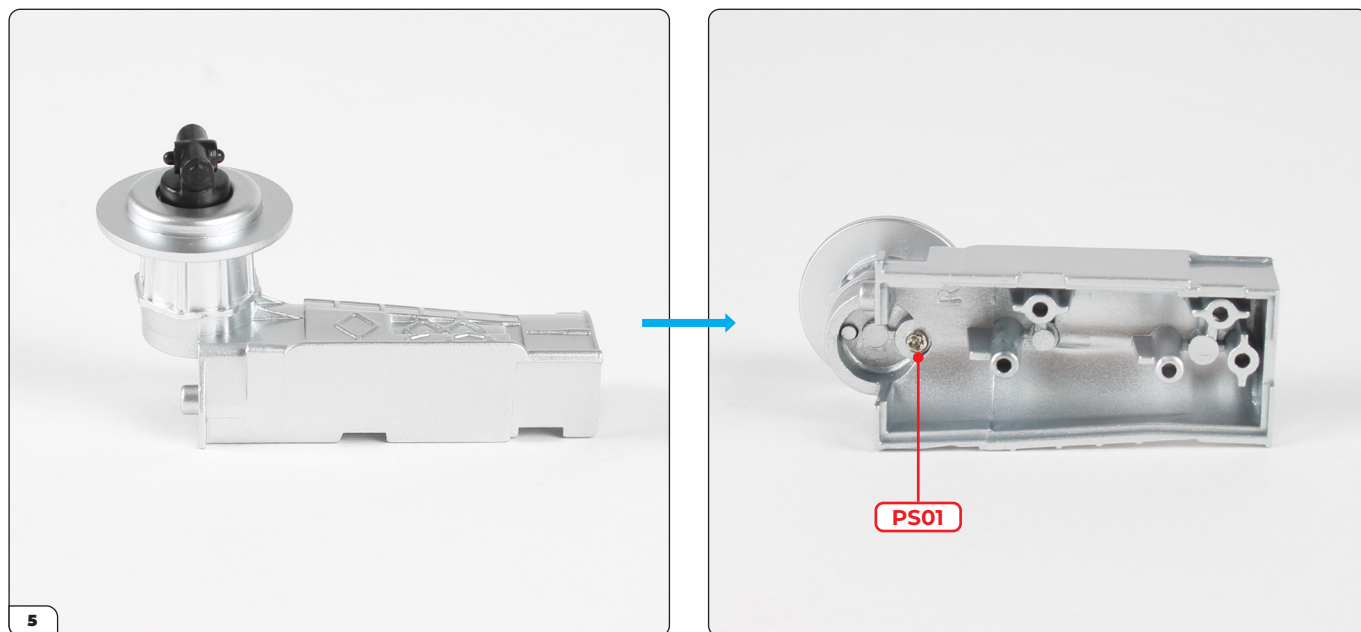

Zet de behuizing van binnenuit de versnellingsbak vast met een PS01 schroef.

FASE VOLTOOID

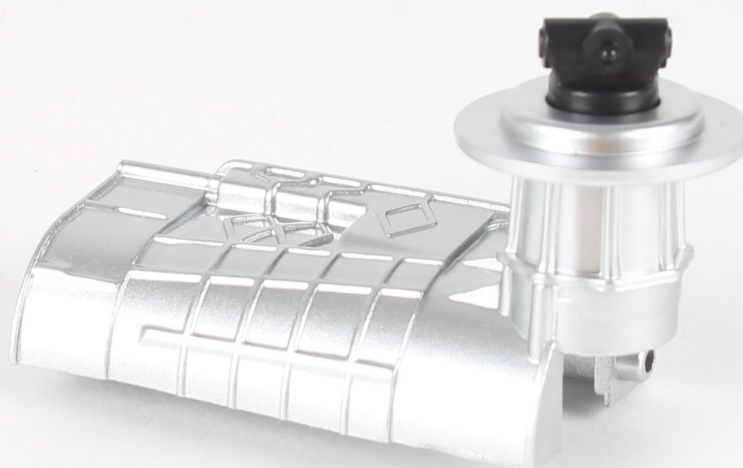

Fase 013: Het bouwen van de linker versnellingsbak

Vervolgens bouw je de linker versnellingsbak volgens dezelfde stappen als in de vorige fase.

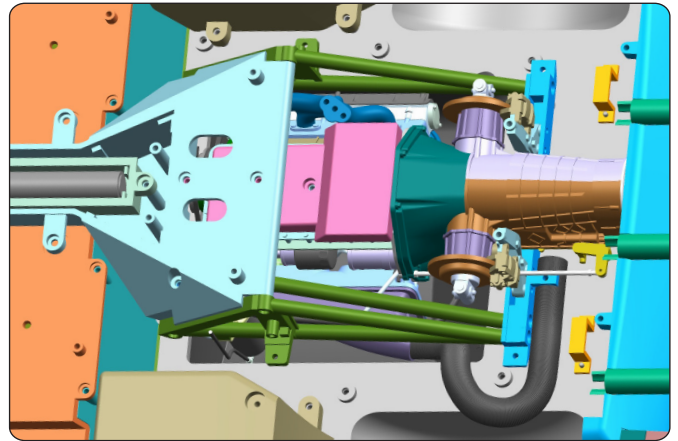

FASE 013 ONDERDELENLIJST

Naam
13-A Versnellingsbak (links)
13-B Aandrijfjasbehuizing
13-C Remschijf
13-D Aandrijfjas
PS01 schroeven x2
PS23 schroeven x2



Fase 013: Het bouwen van de linker versnellingsbak



Plaats de aandrijfas (13-D) in de remschijf (13-C) en gebruik de pen om deze correct uit te lijnen.



Steek het schroefgat van de aandrijfas in de aandrijfasbehuizing (13-B).



Zet het van binnenuit de aandrijfasbehuizing vast met een PS23 schroef.

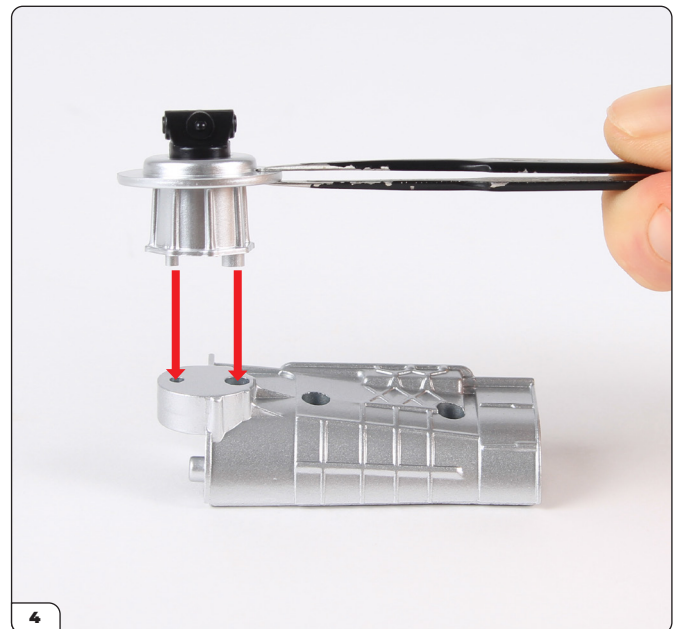

Neem de linker versnellingsbak (13-A) en plaats de schroefgaten van de aandrijfasbehuizing in de overeenkomstige openingen.

Fase 013: Het bouwen van de linker versnellingsbak

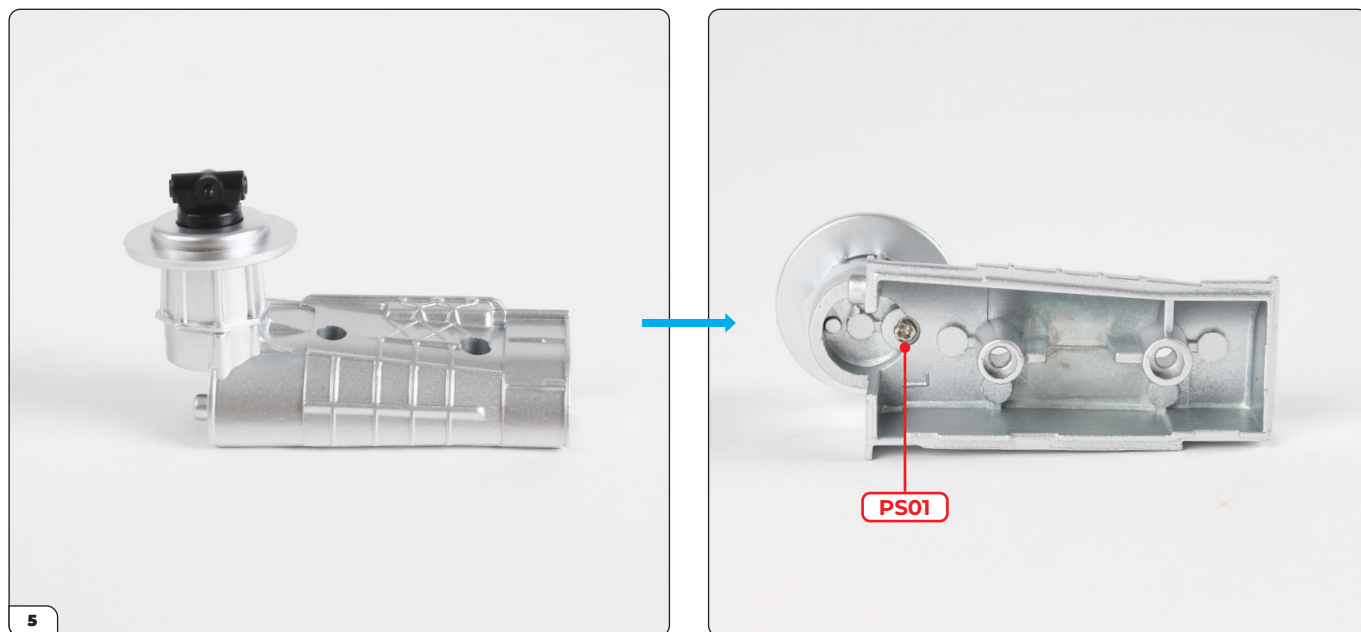

Zet de behuizing van binnenuit de versnellingsbak vast met een PS01 schroef.

FASE VOLTOOID



Fase 014: Het assembleren van de versnellingsbak

In deze fase plaats je de versnellingsbakdeksel en plaat, en zet je de twee delen van de versnellingsbak aan elkaar vast.

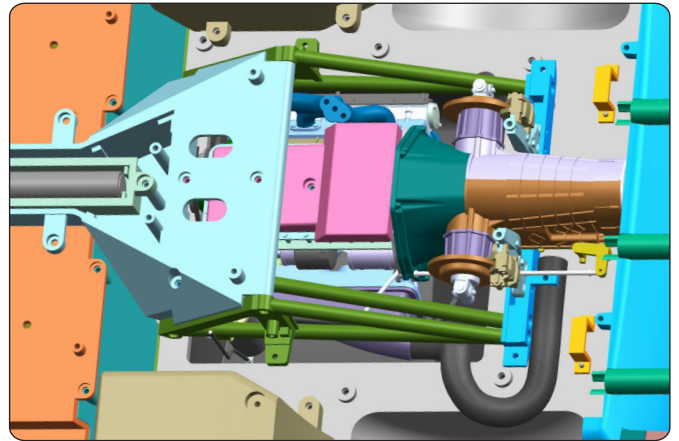

FASE 014 ONDERDELENLIJST

Naam
14-A Versnellingsbakdeksel
14-B Versnellingsbakplaat
DS01 schroeven x3
DS25 schroeven x4



Fase 014: Het assembleren van de versnellingsbak



Neem de linker- en rechterassemblage van de versnellingsbak (fases 012 en 013), die gemarkeerd zijn met 'L' en 'R' (omcirkeld).

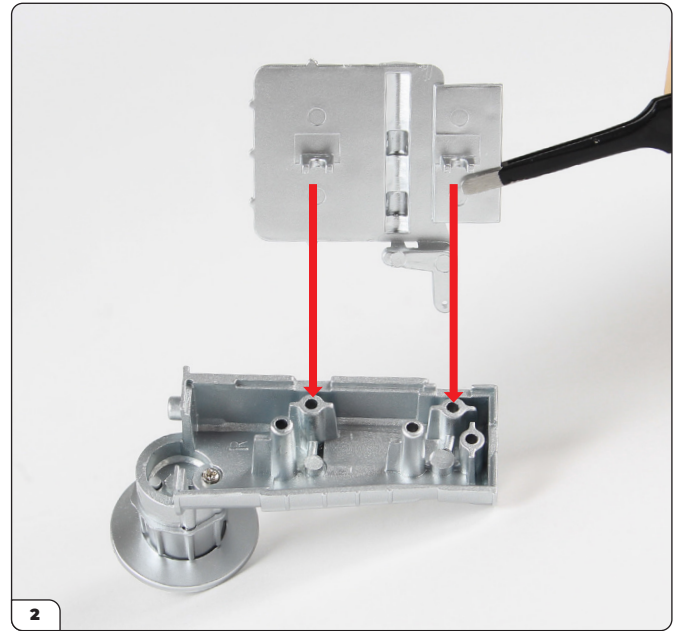

Lijn de versnellingsbakdeksel (14-A) uit met de rechter versnellingsbak (gemarkeerd met 'R').

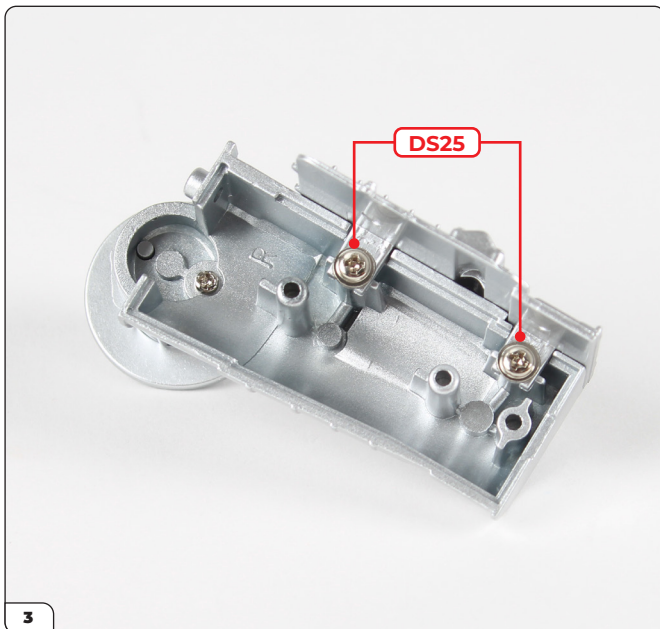

Plaats de versnellingsbakdeksel en zet deze vast met 2x DS25 schroeven.

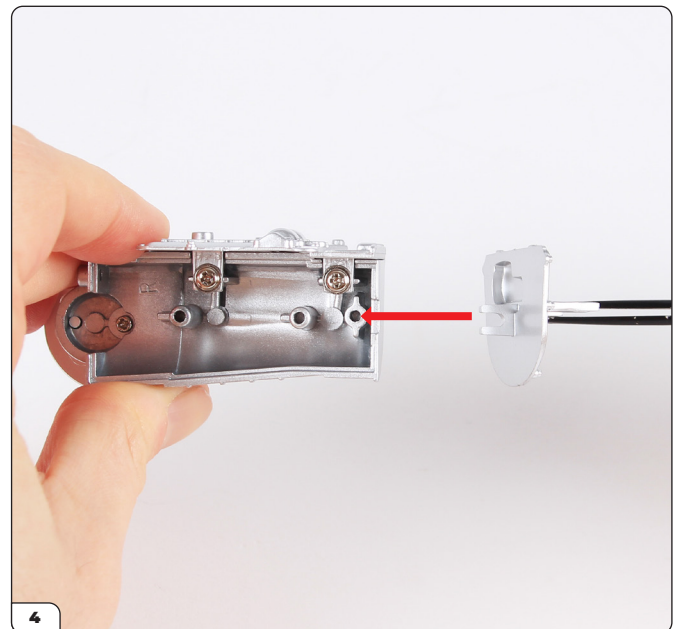

Plaats de versnellingsbakplaat (14-B) op de versnellingsbak en zorg ervoor dat deze is uitgelijnd zoals afgebeeld.

Fase 014: Het assembleren van de versnellingsbak

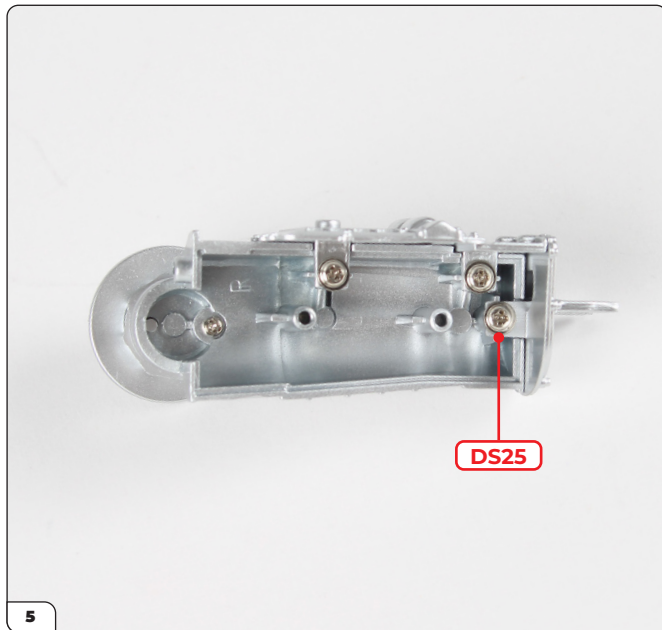

Zet vast met 1x DS25 schroef.

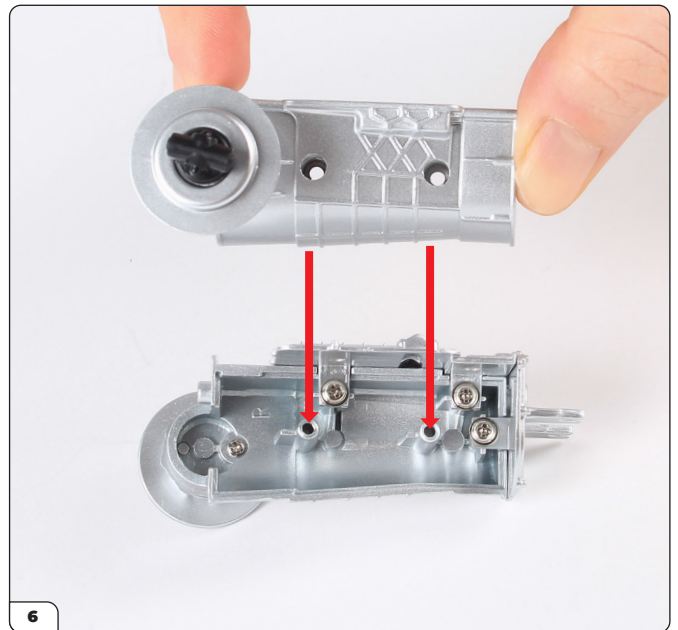

Lijn de linkerassemblege van de versnellingsbak (gemarkeerd met 'L') uit zoals afgebeeld.



Plaats de twee onderdelen in elkaar en zet ze vast met 2x DS01 schroeven.

Fase 014: Het assembleren van de versnellingsbak

FASE VOLTOOID

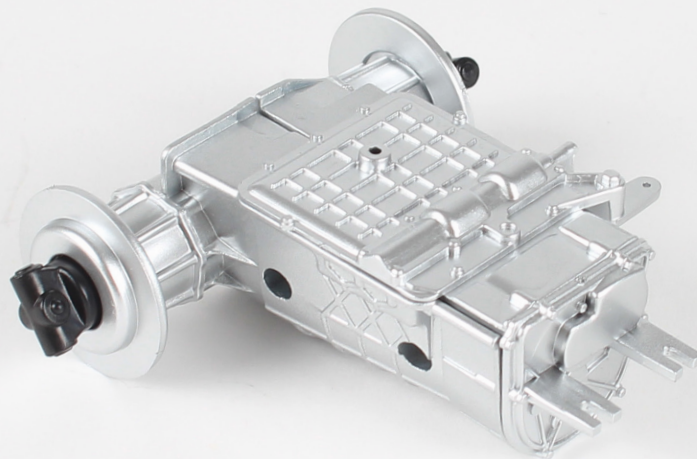

Fase 015: Het monteren van het koppelingshuis

In deze fase bevestigt u de koppelingscilinder aan het koppelingshuis en monteert u de onderdelen op de versnellingsbak.

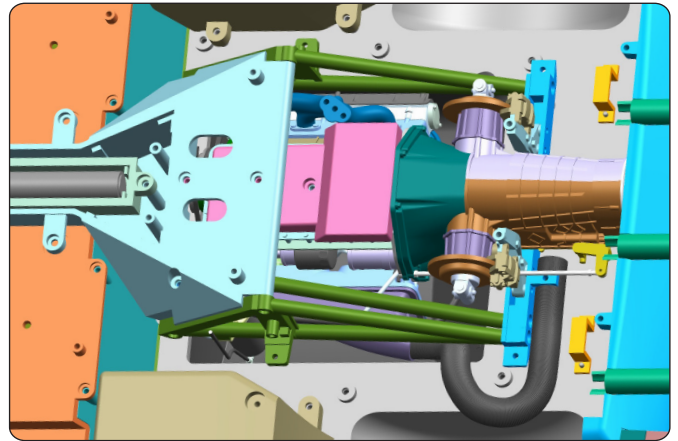

FASE 015 ONDERDELENLIJST

Naam
15-A Koppelingshuis
15-B Koppelingscilinder
DS01 schroeven x3
PS01 schroeven x2



Fase 015: Het monteren van het koppelingshuis

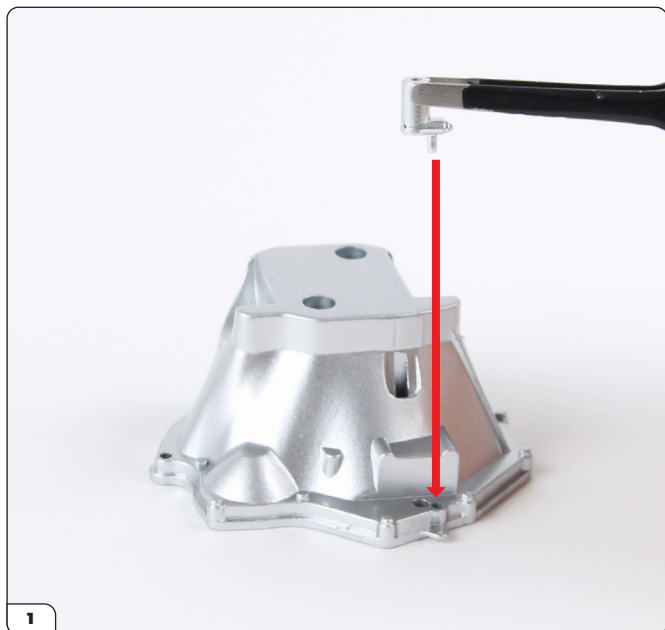

Neem het koppelingshuis (15-A) en lijn de koppelingcilinder (15-B) uit zoals afgebeeld.



Plaats de pen in het kleinere gat.

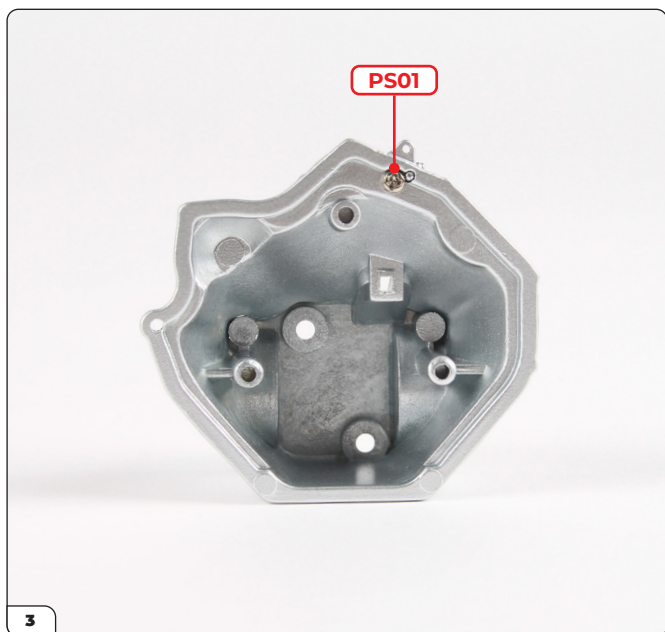

Zet vast met een PS01 schroef.

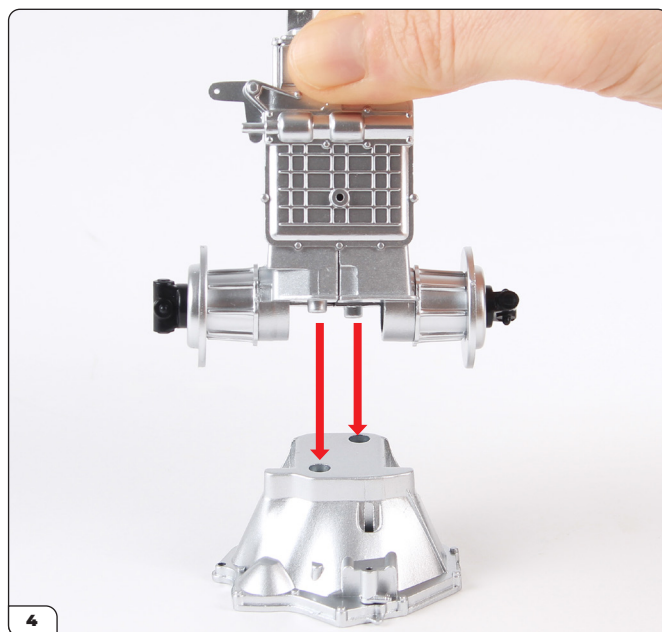

Neem de versnellingsbakassemblage (fase 014) en lijn deze uit met het koppelingshuis.

Fase 015: Het monteren van het koppelingshuis

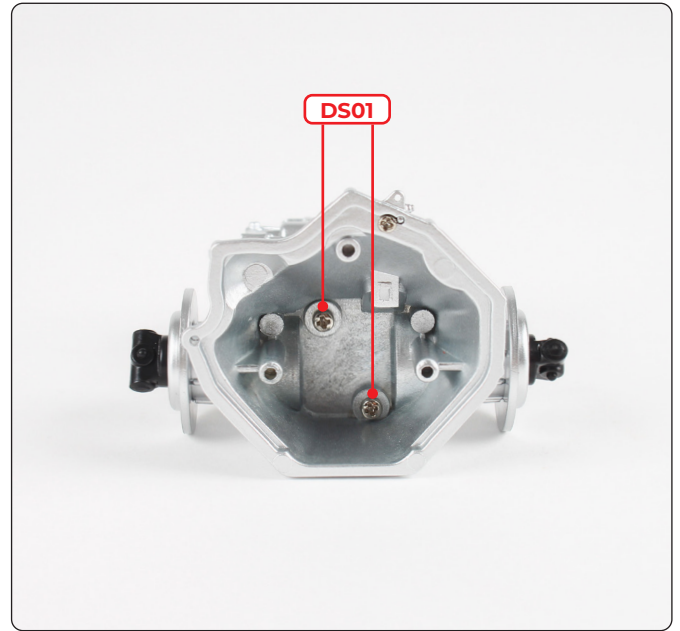
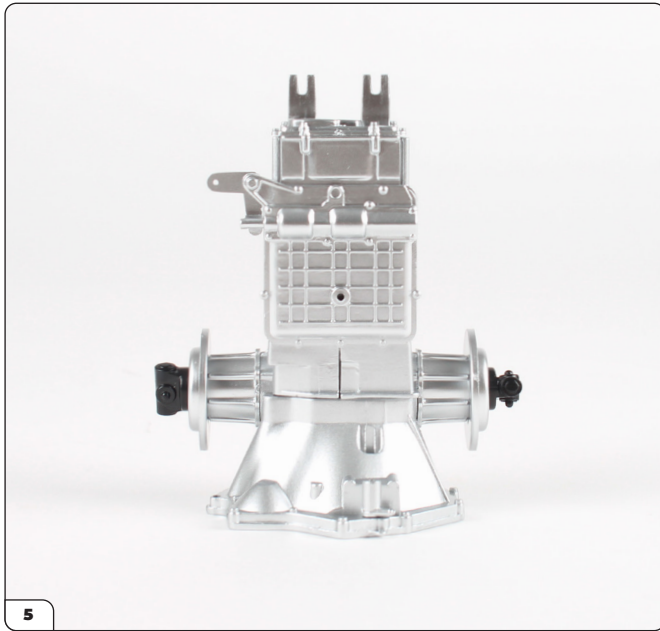

Plaats de versnellingsbak op het koppelingshuis en zet de onderdelen aan elkaar vast met 2x DS01 schroeven.

FASE VOLTOOID

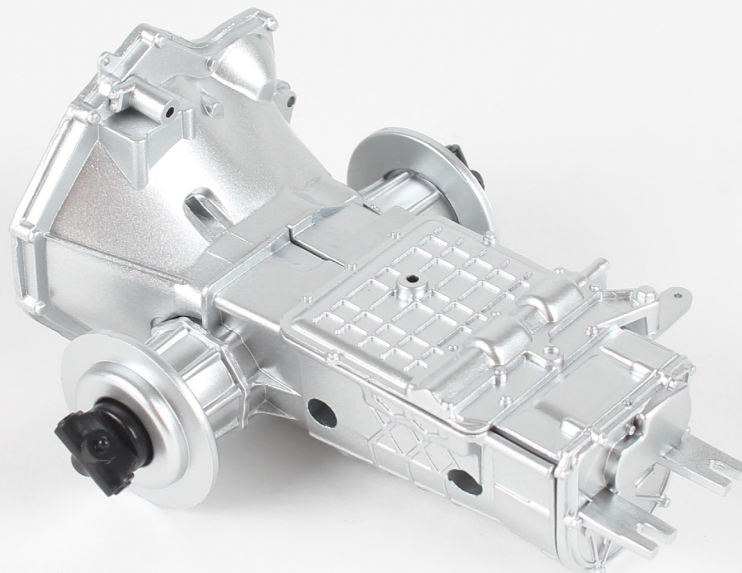

Fase 016: Het monteren van de startmotor en de afdekking van het koppelingshuis

U bevestigt nu de startmotor op de afdekking van het koppelingshuis en monteert deze vervolgens op de koppelingshuisassemblage.

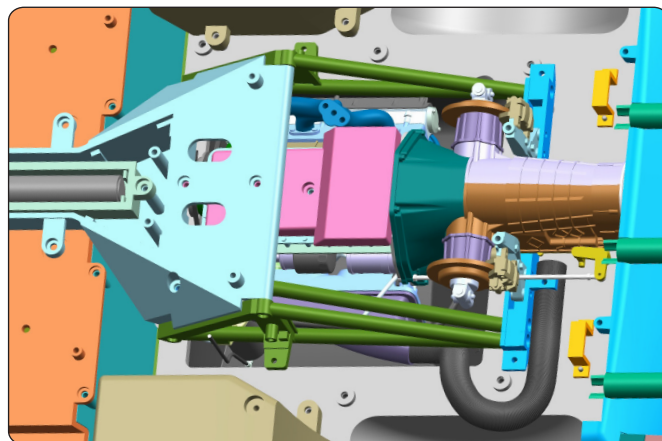

FASE 016 ONDERDELENLIJST

Naam
16-A Afdekking van het koppelingshuis
16-B Startmotor
16-C Startmotordetail
DS01 schroeven x4
PS02 schroeven x2



Fase 016: Het monteren van de startmotor en de afdekking van het koppelingshuis



Neem de startmotor (16-B) en het startmotordetail (16-C). De onderdelen hebben een gevormde pen en een bijpassend gat (omcirkeld).



Plaats het detail in het gat.

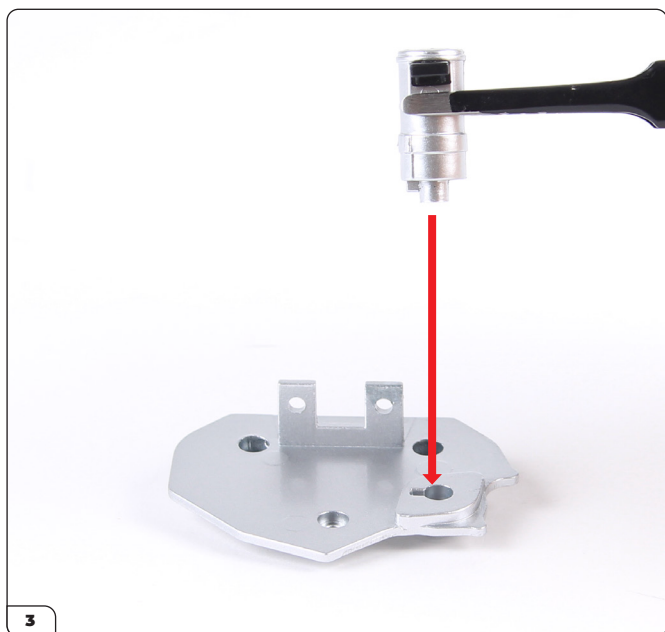

Lijn de startmotor uit met de afdekking van het koppelingshuis (16-A), die een gevormd gat heeft.



Plaats de startmotor op zijn plek.

Fase 016: Het monteren van de startmotor en de afdekking van het koppelingshuis



Zet vast met een PS02-schroef.

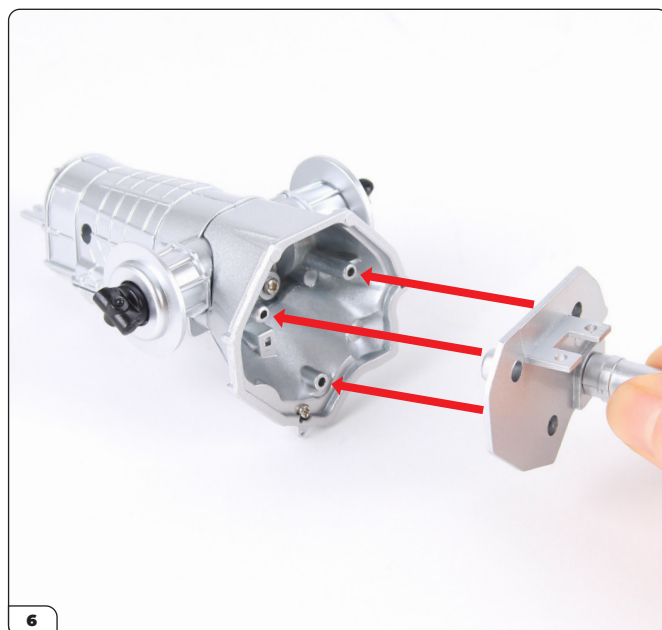

Lijn de afdekking van het koppelingshuis uit met de versnellingsbakassemblage (fase 015).

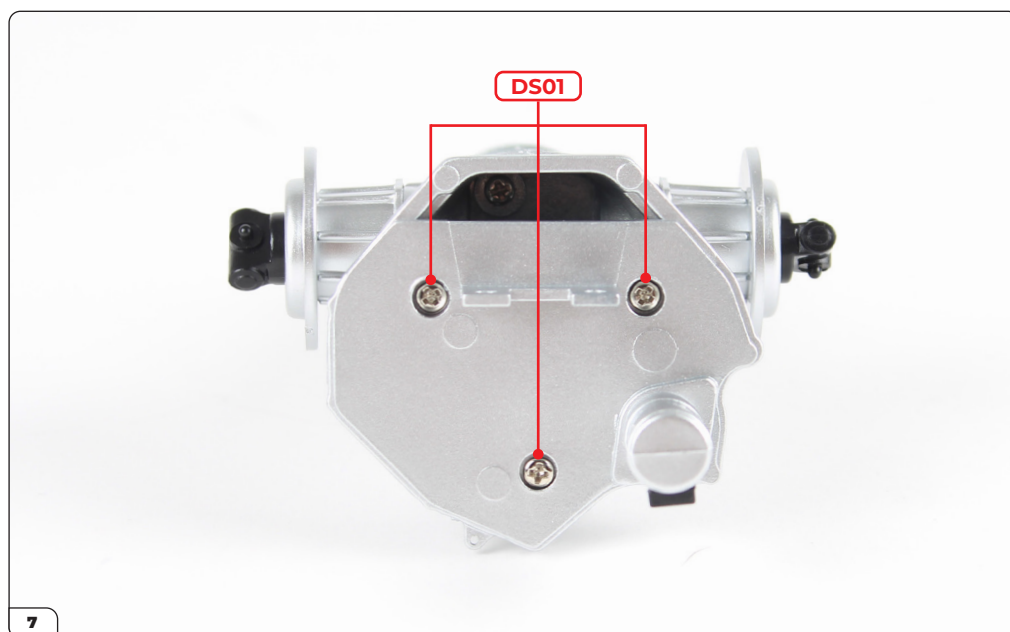

Plaats de afdekking en zet deze vast met 3x DS01 schroeven.

Fase 016: Het monteren van de startmotor en de afdekking van het koppelingshuis

FASE VOLTOOID

