

**THE
SPY WHO
LOVED
ME™**

LOTUS
esprit



Pakket 03

BOUWINSTRUCTIES

**FASE 017: HET VOORBEREIDEN VAN HET
MOTORBLOK**

**FASE 022: HET BEVESTIGEN VAN DE
LUCHTFILTERKAST**

**FASE 018: HET MONTEREN VAN HET
MOTORBLOK EN HET UITLAATSPRUITSTUK**

**FASE 023: HET MONTEREN VAN DE
ACHTERPLAAT EN DE VERSNELLINGSBAK**

FASE 019: HET BEVESTIGEN VAN DE POELIES

**FASE 024: HET BEVESTIGEN VAN HET
OLIECARTER**

**FASE 020: HET MONTEREN VAN DE OLIEPOMP,
DE VERDELER EN DE BOUGIEKABELS**

**FASE 025: HET PLAATSEN VAN HET
MOTORBLOK OP HET CHASSIS**

**FASE 021: HET MONTEREN VAN DE DYNAMO EN
DE RIEMEN**

THE SPY WHO LOVED ME © Danjaq, LLC and Metro-Goldwyn-Mayer Studios Inc. THE SPY WHO LOVED ME, **007™** and related James Bond Indicia © 1962-2024 Danjaq, LLC and Metro-Goldwyn-Mayer Studios Inc. THE SPY WHO LOVED ME, **007™** and related James Bond Trademarks are trademarks of Danjaq, LLC. All Rights Reserved. Produced under licence from Group Lotus LTD. LOTUS, the Lotus Roundel, car names and all associated logos and distinctive designs are trade marks of Group Lotus LTD.

Advies van de experts

Reserveschroeven worden bij elk onderdeel meegeleverd. Soms krijgt u de instructie om reserve- of niet-gebruikte schroeven te bewaren voor een latere fase. Bewaar deze reserves op een veilige plaats en label ze correct.

Let erop dat u de schroeven niet verwisselt. Ze lijken sterk op elkaar, maar de schroefdraad kan iets verschillen. Als u de verkeerde schroef gebruikt, kunt u onderdelen beschadigen.

Wanneer u onderdelen met meerdere schroeven vastzet, draait u alle schroeven eerst losjes in, zodat alles goed uitgelijnd is. Draai ze daarna stevig, maar niet te strak aan, in dezelfde volgorde waarin u ze hebt geplaatst.

De schroevendraaier kan gemagnetiseerd worden door hem langs een magneet (zoals een koelkastmagneet) te wrijven. Hierdoor blijft de schroef eraan kleven, wat de montage vergemakkelijkt.

Als een schroef moeilijk in een metalen onderdeel gaat, forceer deze dan niet – de kop kan afbreken. Verwijder de schroef en breng een klein beetje vaseline, zeep of lichte olie aan op de schroefdraad. Dat werkt als smeermiddel en maakt het eenvoudiger om de schroef in te draaien.

Tijdens deze bouw ontvangt u veel onderdelen die u direct monteert volgens de instructies van de betreffende fase. Andere onderdelen bewaart u voorlopig, om ze later in toekomstige fasen te gebruiken.

Links en rechts! Bij het bouwen van uw *The Spy Who Loved Me* Lotus Esprit verwijzen links en rechts naar de zijdes alsof u in de auto zit.



WAARSCHUWING: Sommige onderdelen worden met magneten gemonteerd. Deze magneten kunnen ernstig letsel veroorzaken als ze worden ingeslikt. Buiten het bereik van kinderen houden. Vermoedt u dat een magneet is ingeslikt, neem dan onmiddellijk contact op met een arts.

Fase 017: Het voorbereiden van het motorblok

In deze fase bereidt u het motorblok voor door een bevestigingsbeugel en een ontluchtungspijp te monteren.

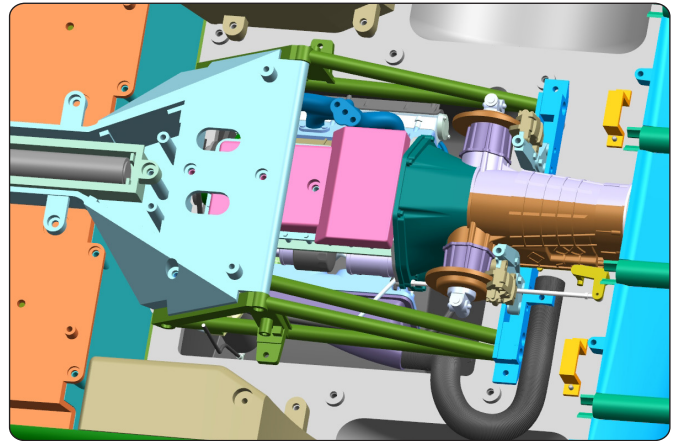

FASE 017 ONDERDELENLIJST

Naam
17-A Motorblok
17-B Beugel
17-C Ontluchtungspijp
DS05 schroeven x5

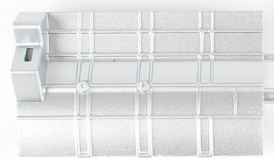

17-A



17-B



17-C

DS05

DS05 x3

Fase 017: Het voorbereiden van het motorblok

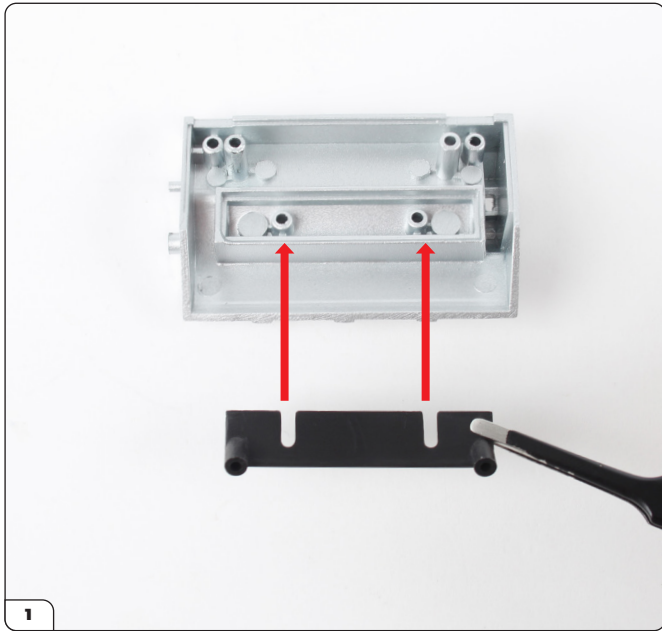

Neem de beugel (17-B) en plaats deze op het motorblok (17-A).

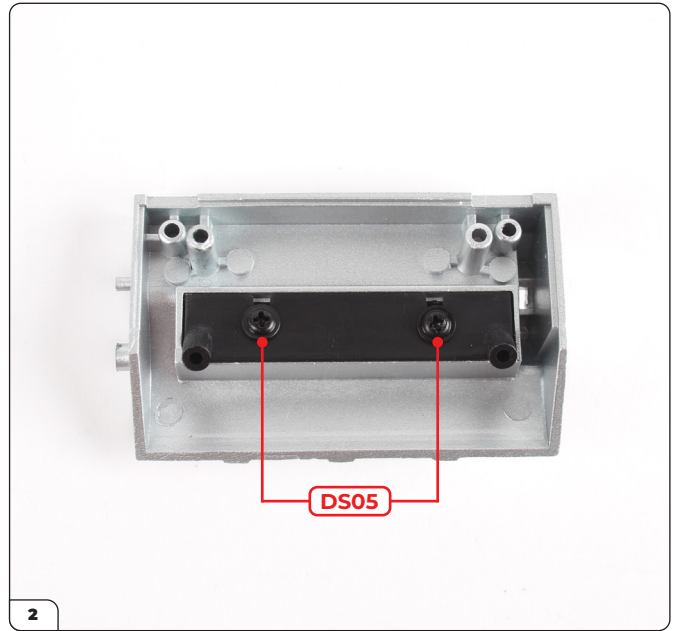

Bevestig de beugel met 2x DS05 schroeven.



Plaats de ontluichtingspijp (17-C) in de opening, in de weergegeven stand.

Fase 017: Het voorbereiden van het motorblok

FASE VOLTOOID



Fase 018: Het monteren van het motorblok en het uitlaatspruitstuk

U gaat verder met het motorblok door het uitlaatspruitstuk te bevestigen en vervolgens het motorblok in elkaar te zetten.

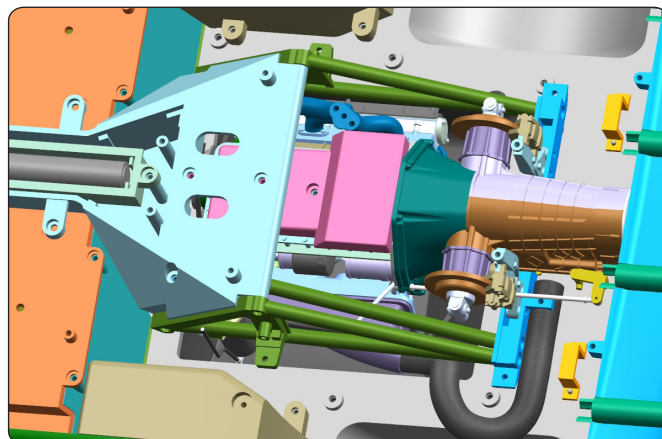

FASE 018 ONDERDELENLIJST

Naam
18-A Motorblok
18-B Uitlaatspruitstuk
DS01 schroeven x5
PS02 schroeven x3

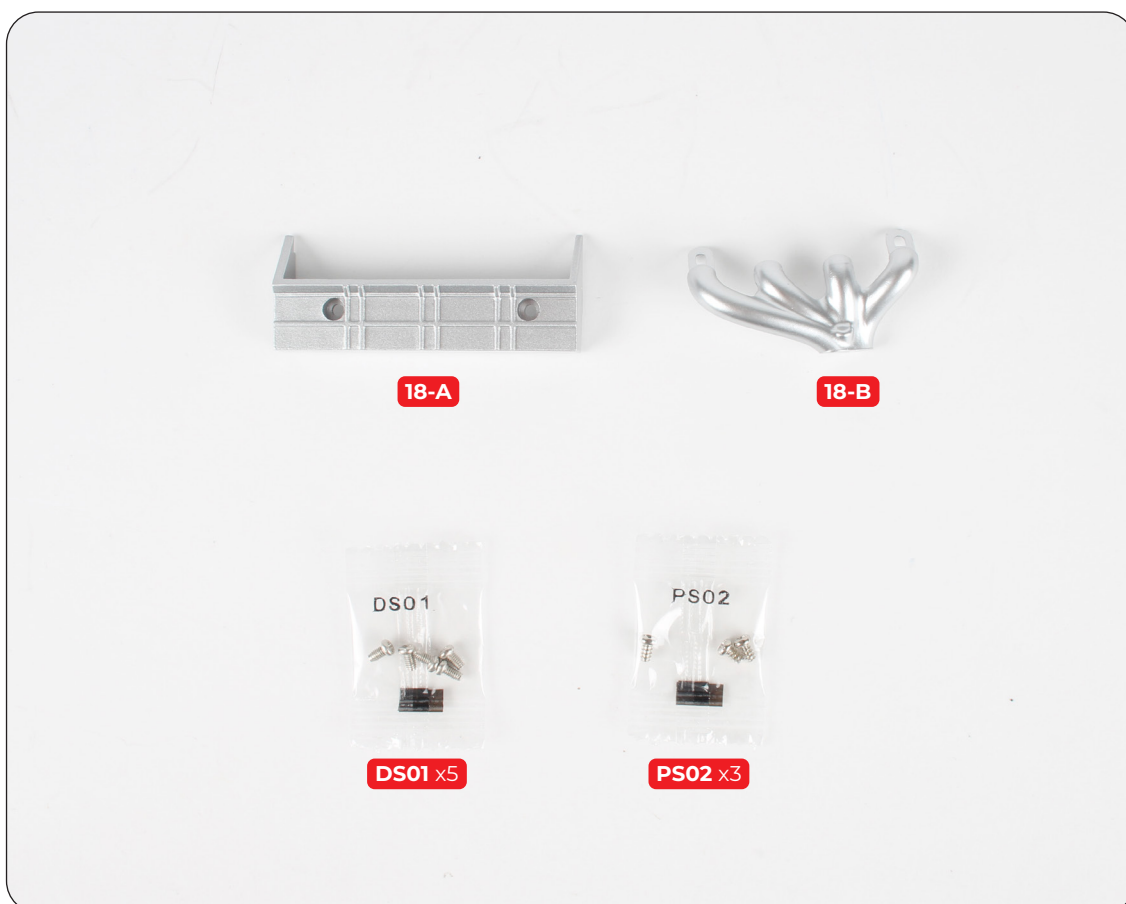

Fase 018: Het monteren van het motorblok en het uitlaatspruitstuk

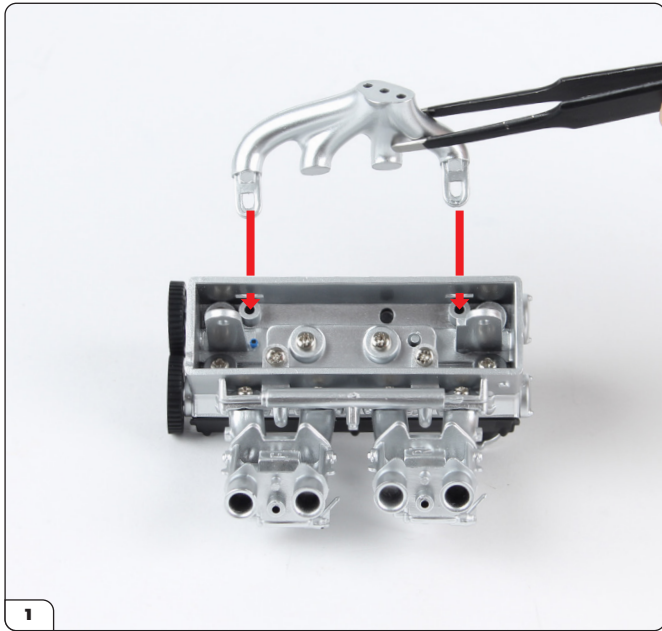

Neem de cilinderkopassemblage (fase 011) en lijn het uitlaatspruitstuk (18-B) uit zoals getoond.

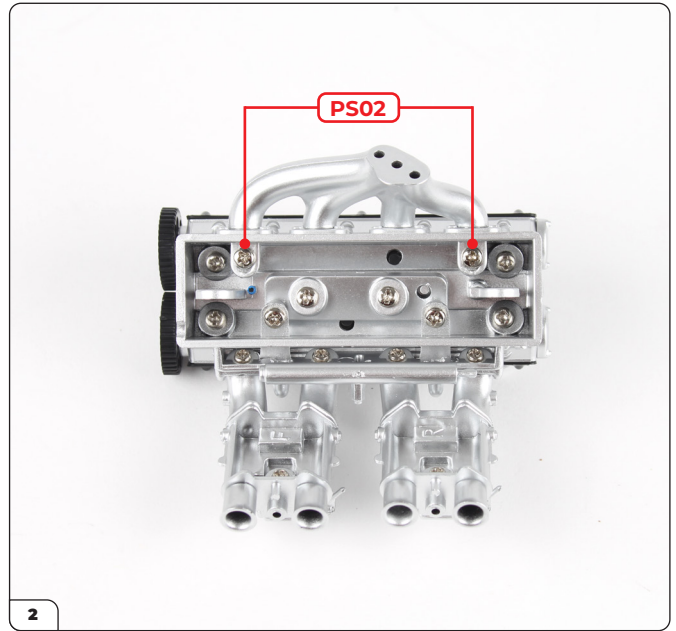

Plaats het uitlaatspruitstuk door de openingen en op de schroefpenen. Bevestig het met 2x PS02 schroeven.

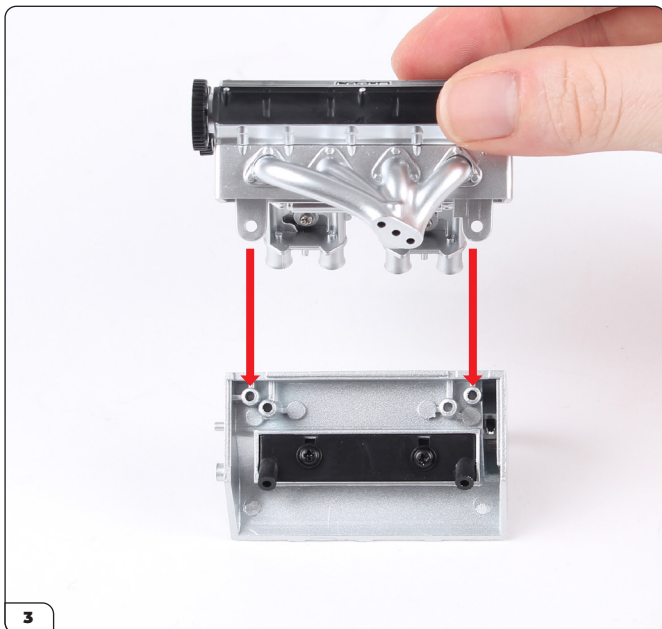

Lijn de assemblage uit met het motorblok (fase 017).

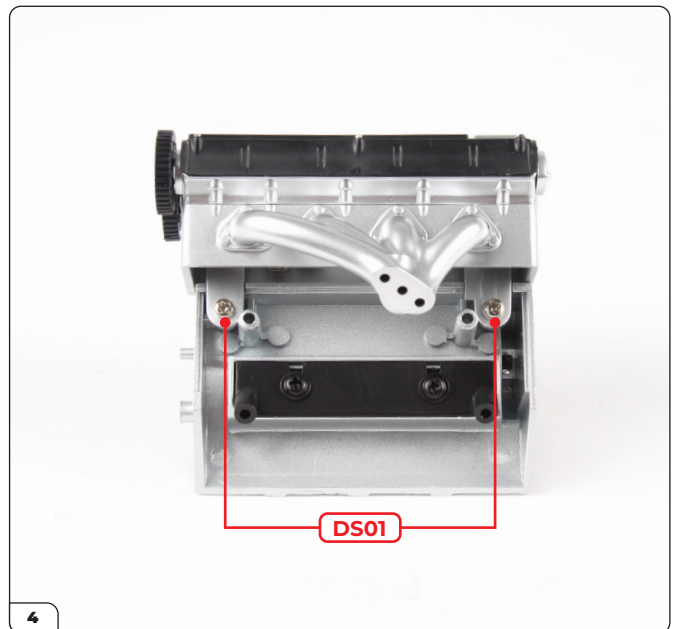

Monteer de onderdelen en zet ze vast met 2x DS01 schroeven.

Fase 018: Het monteren van het motorblok en het uitlaatspruitstuk

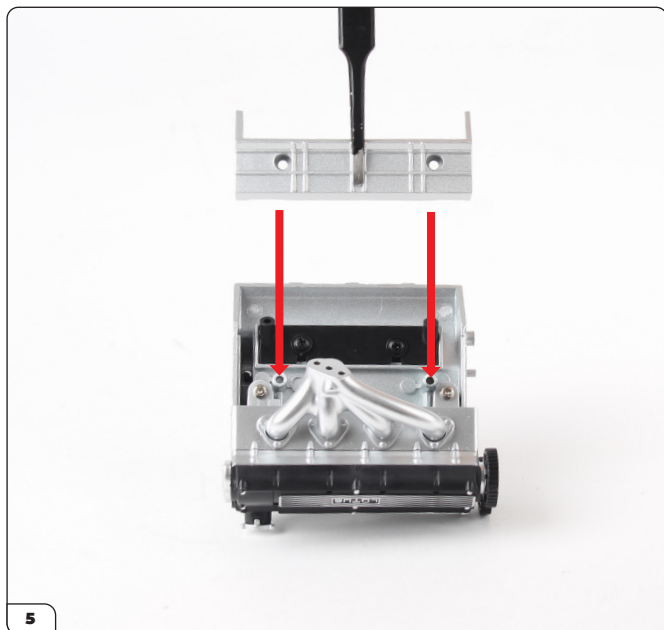

Plaats het motorblok (18-A) op de assemblage.

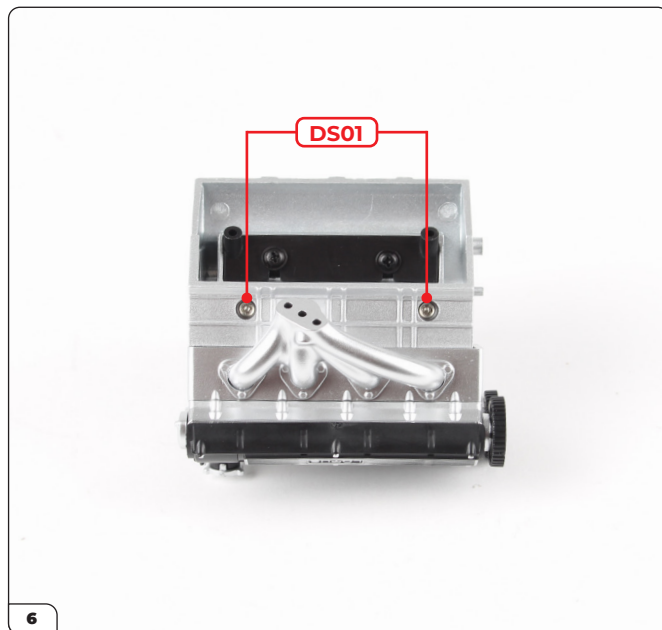

Bevestig het met 2x DS01 schroeven.

FASE VOLTOOID

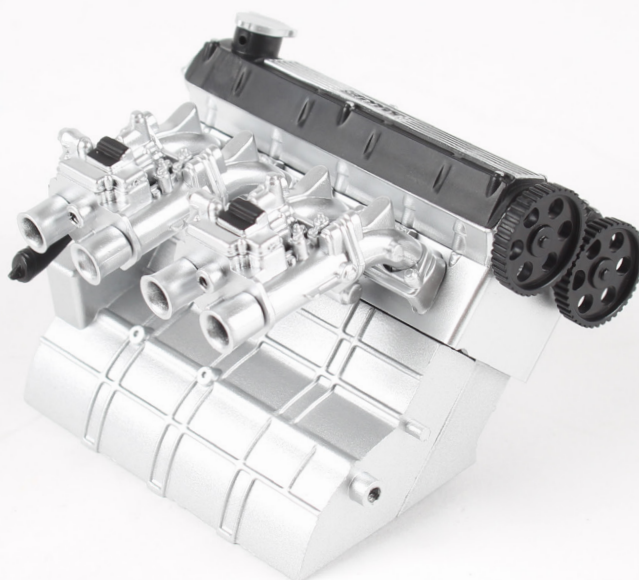

Fase 019: Het bevestigen van de poelies

In deze fase bevestigt u de poelies aan hun steunbeugel en monteert u ze op het motorblok.

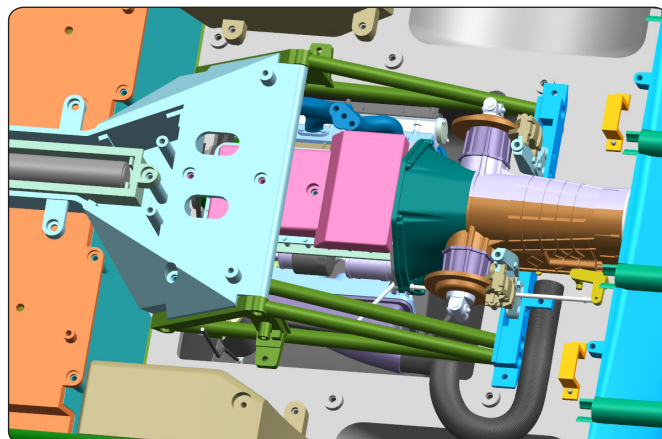

FASE 019 ONDERDELENLIJST

Naam
19-A Steunbeugel
19-B Grote poelie (A)
19-C Grote poelie (B)
19-D Kleine poelie
DS01 schroeven x2
PS02 schroeven x3

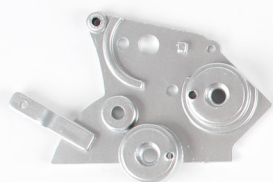

19-A



19-B



19-C



19-D



DS01 x2



PS02 x3

Fase 019: Het bevestigen van de poelies



Neem de onderdelen A en B van de grote poelie. Steek de pen en het schroefgat door de gaten (in de inset).



Plaats de grote poelie op de steunbeugel (19-A) waarbij je de pen en het schroefgat als geleiding gebruikt.



Plaats de kleine poelie (19-D) op de andere bevestiging met behulp van de pen en het schroefgat

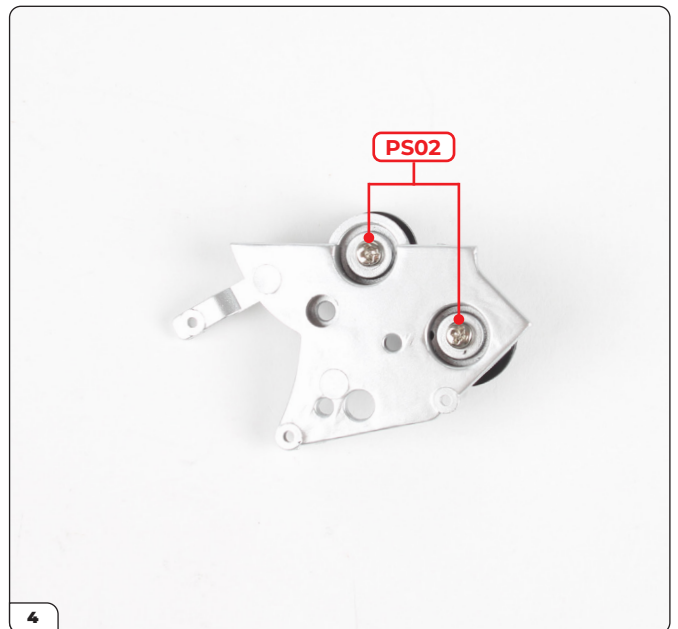

Bevestig de poelies van onderaf met 2x PS02 schroeven.

Fase 019: Het bevestigen van de poelies

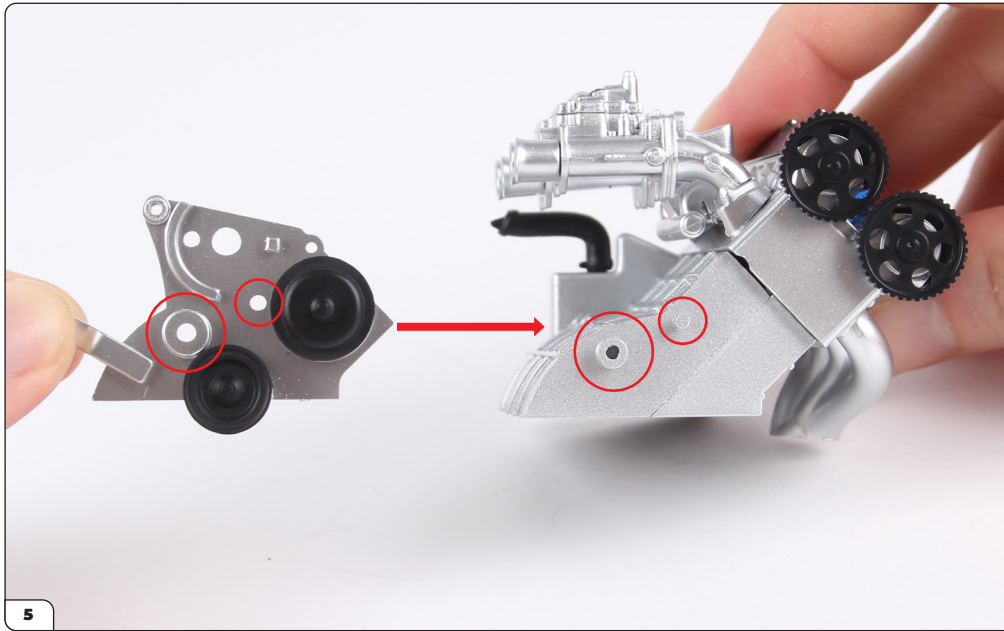

Lijn de steunbeugel uit met de motorblokassenblage (fase 018). De rode cirkels geven de bevestigingspunten van de twee onderdelen aan.

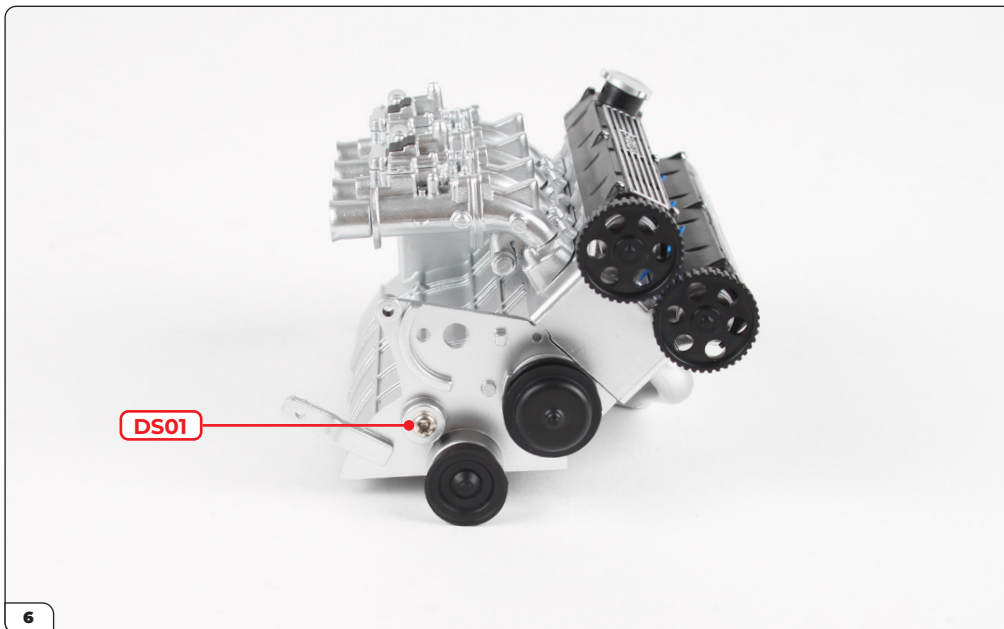

Zet vast met 1x DS01 schroef.

Fase 019: Het bevestigen van de poelies

FASE VOLTOOID

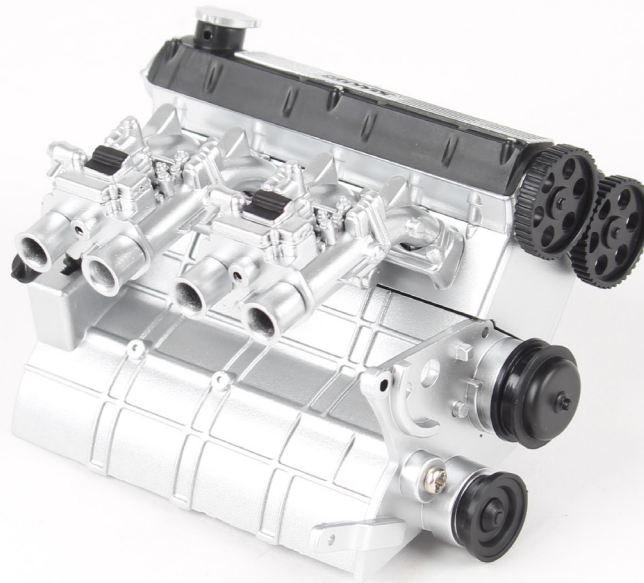

Fase 020: Het monteren van de oliepomp, de verdeler en de bougiekabels

In deze fase verbindt u de bougiekabels en de verdeler, en monteert u vervolgens de oliepomp om deze op het motorblok te plaatsen.

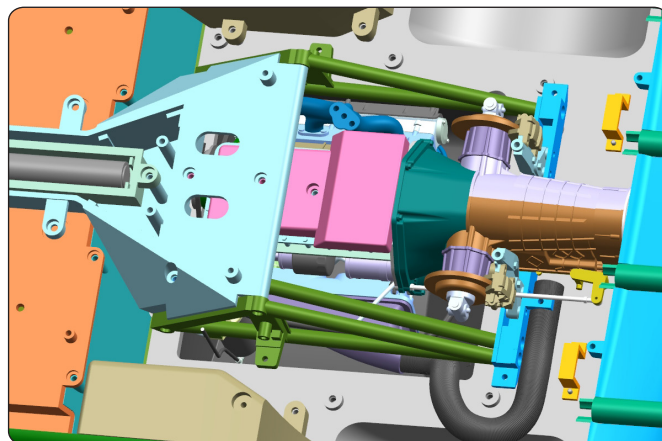

FASE 020 ONDERDELENLIJST

Naam

- 20-A Oliepomp
- 20-B Oliefilter
- 20-C Verdelerkap
- 20-D Verdeler
- 20-E Bougiekabel (kort)
- 20-F Bougiekabel (middel) x2
- 20-G Bougiekabel (lang) x2



Fase 020: Het monteren van de oliepomp, de verdeler en de bougiekabels

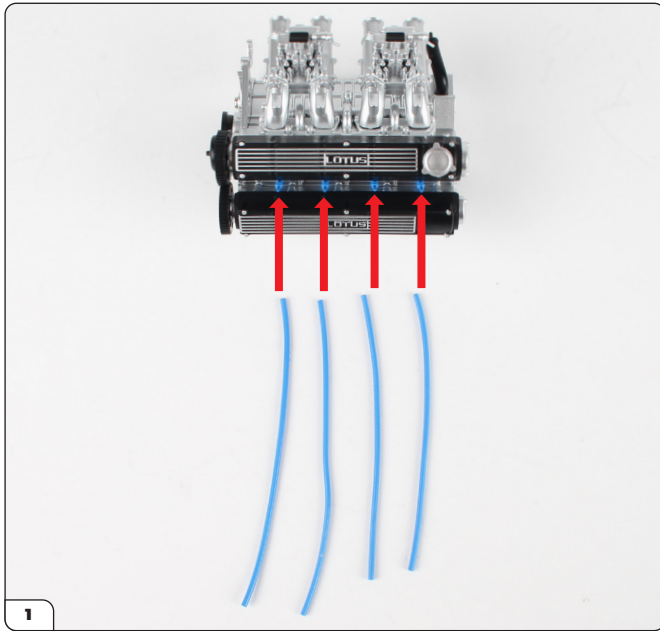

Neem de motorblokassenblage (fase 019) en lijn de twee lange (20-G) en twee middelgrote (20-F) bougiekabels uit zoals aangegeven.

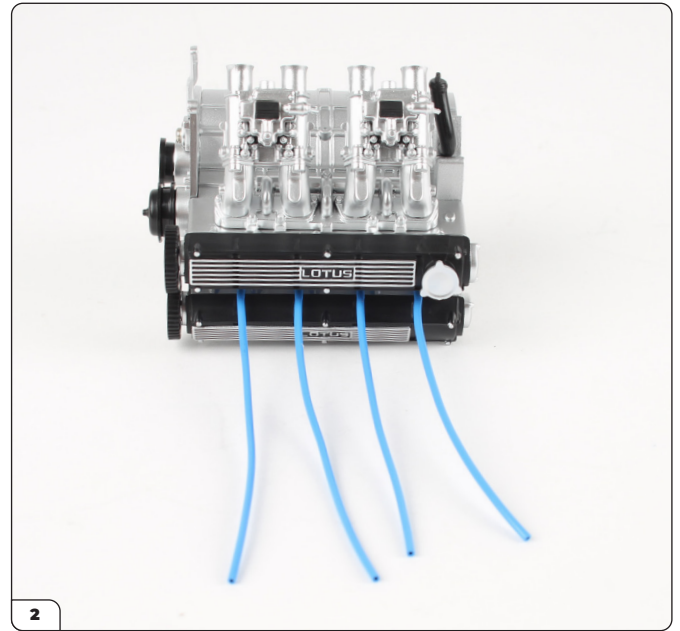

Plaats de kabels op de blauwe bougies.

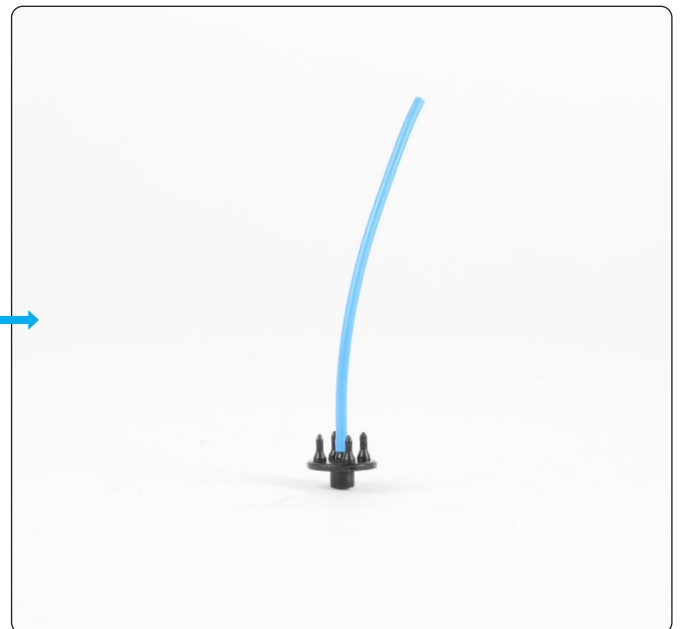
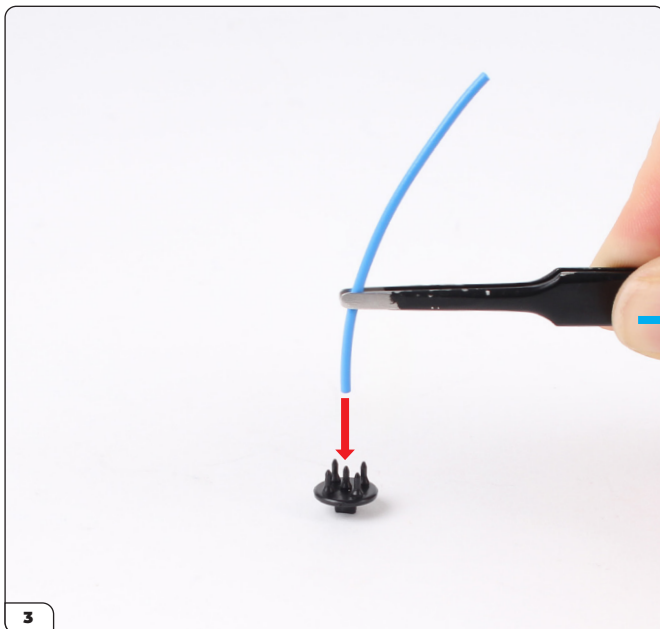

Neem de korte bougiekabel (20-E) en bevestig deze op de middelste pin van de verdelerkap (20-C).

Fase 020: Het monteren van de oliepomp, de verdeler en de bougiekabels

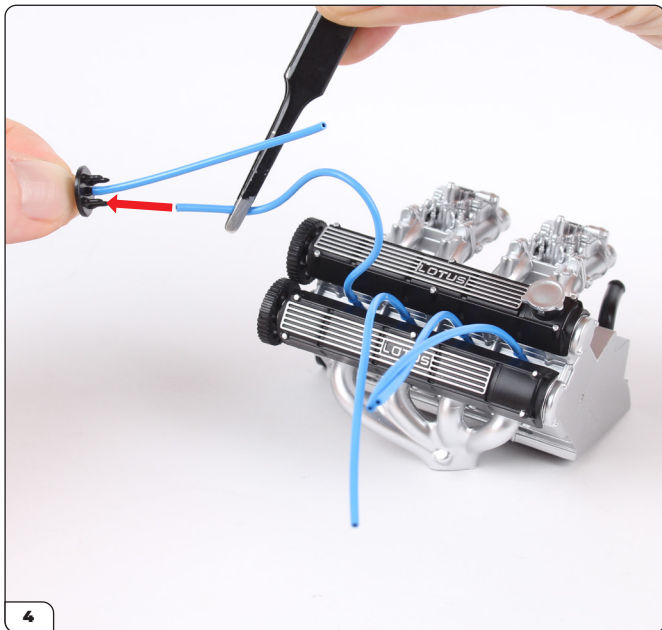

Bevestig de eerste lange bougiekabel op een van de buitenste pinnen van de verdelerkap.

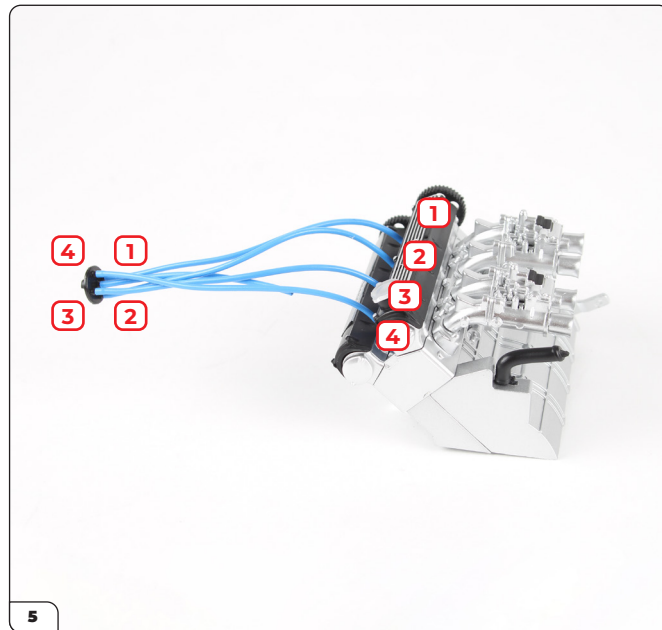

Bevestig vervolgens de overige bougiekabels in volgorde, en sluit ze met de klok mee aan op de pinnen.



Neem de oliepomp (20-A) en het oliefilter (20-B), en plaats ze in elkaar zoals weergegeven.

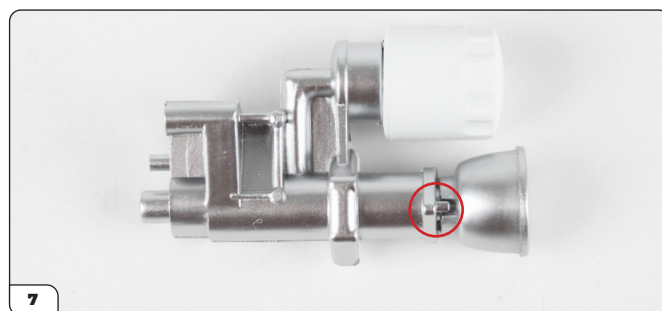
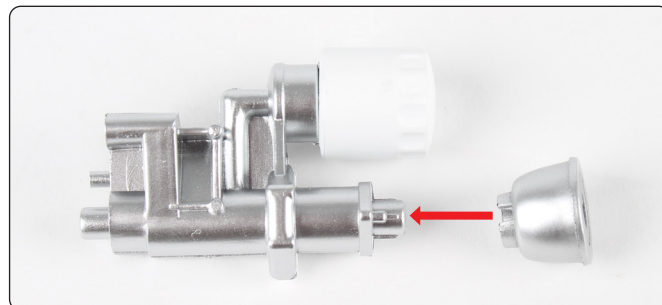

Bevestig de verdeler (20-D) op de oliepomp, gebruikmakend van de gevormde aansluiting (omcirkeld) als leidraad.

Fase 020: Het monteren van de oliepomp, de verdeler en de bougiekabels

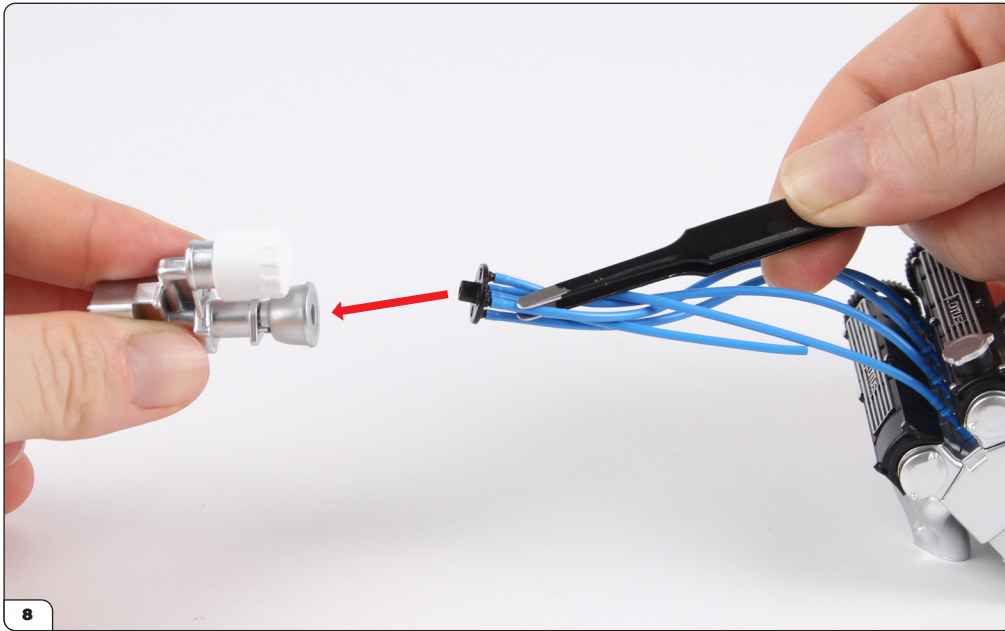

Druk de verdelerkap op de verdeler. De aansluiting is gevormd voor een stevige bevestiging.

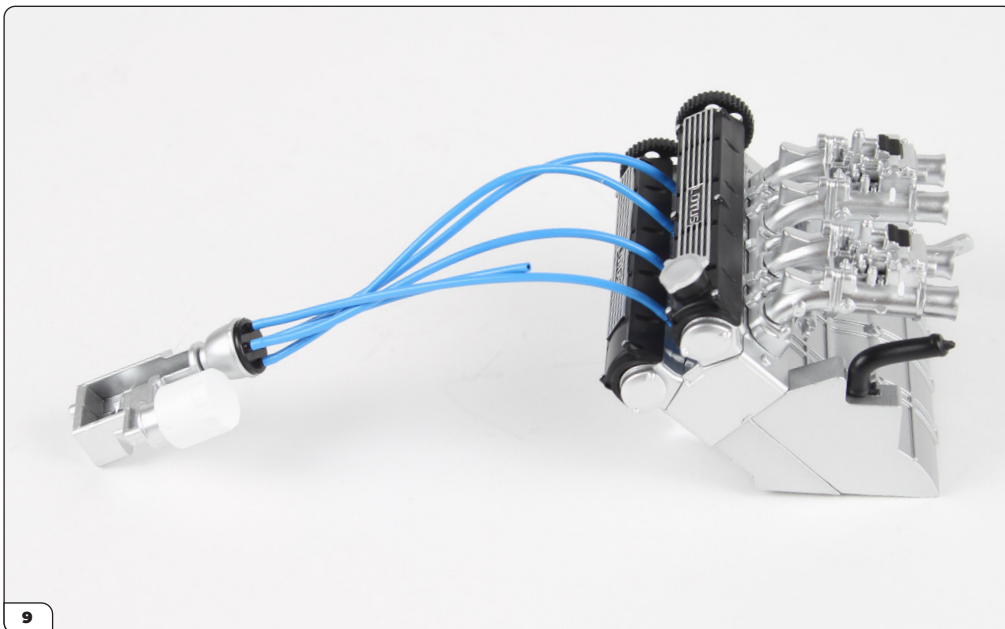

De onderdelen zouden er nu zo uit moeten zien zodra ze correct zijn gemonteerd.

Fase 020: Het monteren van de oliepomp, de verdeler en de bougiekabels

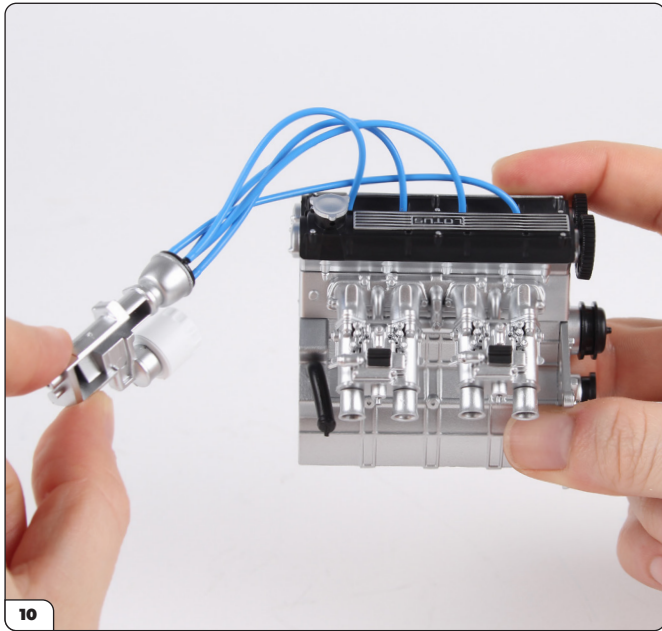

Om de oliepomp op zijn plaats te bevestigen, houdt u de motorblokasssemblage vast zoals weergegeven.

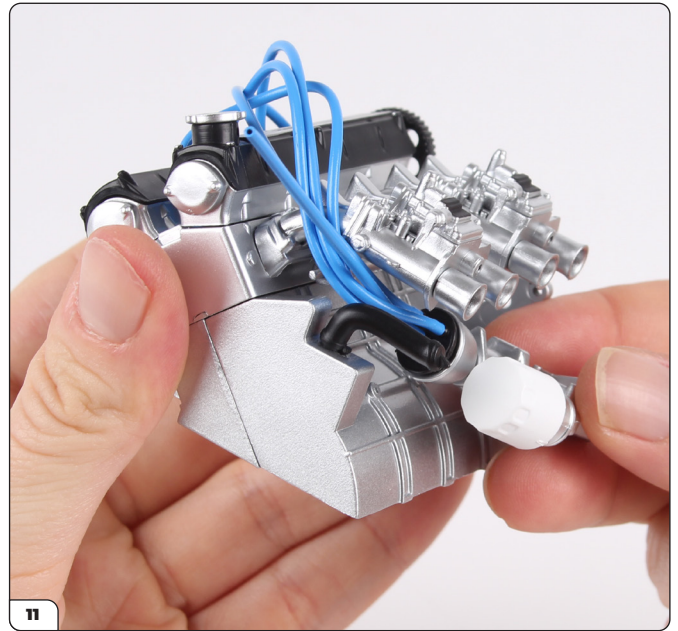

Leid de bougiekabels door de opening tussen de olieleiding en de carburateurs.

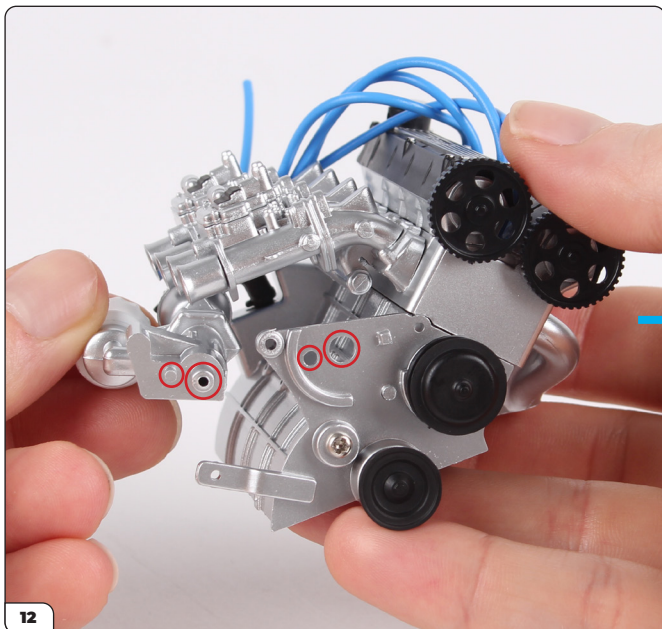

Plaats de pin en de schroefpost van de oliepomp in de overeenkomstige gaten in de steunbeugel. Dit wordt in de volgende fase vastgezet.



Fase 020: Het monteren van de oliepomp, de verdeler en de bougiekabels

FASE VOLTOOID

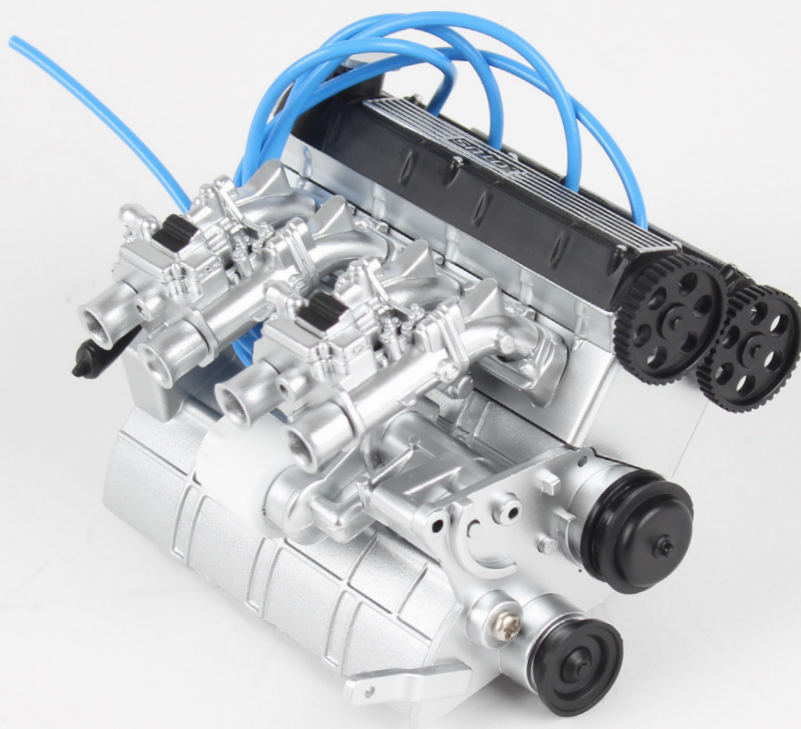

Fase 021: Het monteren van de dynamo en de riemen

Nadat u de dynamo hebt geassembleerd, bevestigt u deze op het motorblok en brengt u de riemen rond de poelies aan.

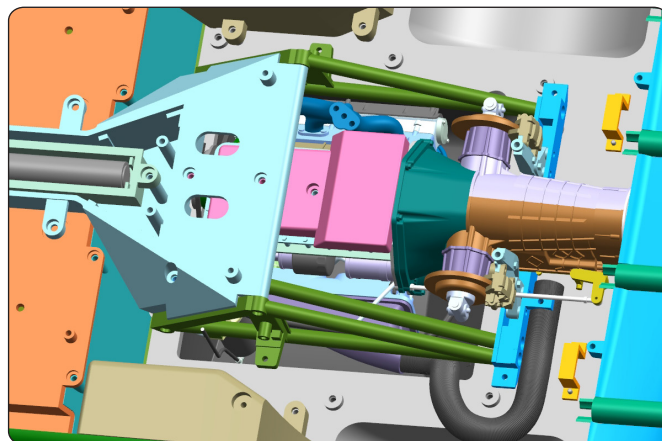

FASE 021 ONDERDELENLIJST

Naam	Naam
21-A Olieleiding	21-F Dynamopoelie
21-B Dynamo (A)	21-G Riem (dun)
21-C Dynamo (B)	21-H Riem (dik)
21-D Getande poelie	PS01-schroeven x6
21-E Rotor van de dynamo	

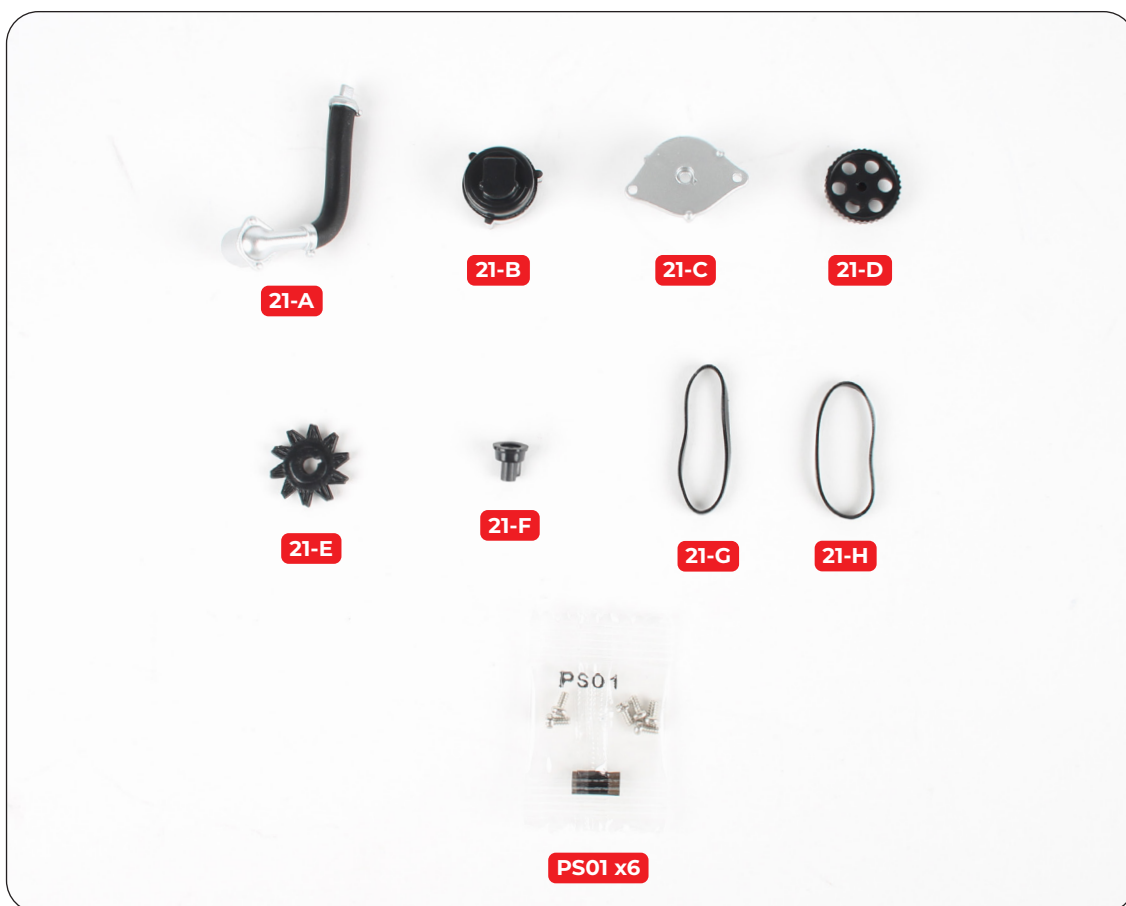

Fase 021: Het monteren van de dynamo en de riemen

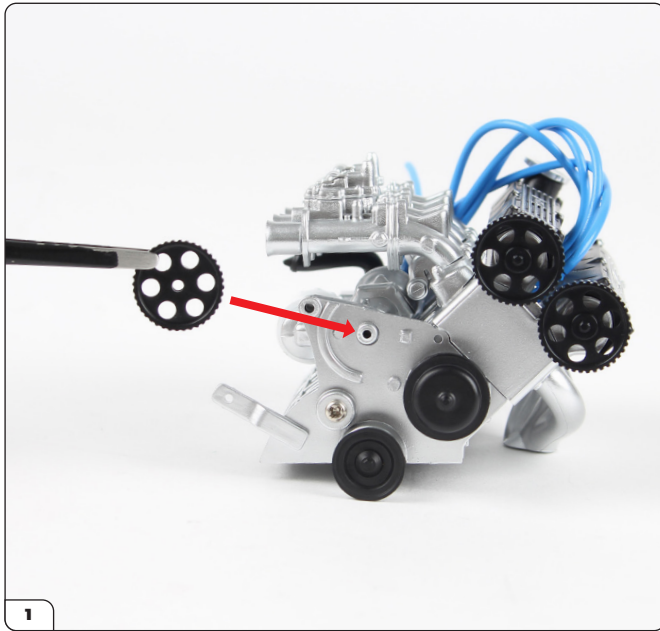

Plaats de getande poelie (21-D) op de schroefpen van de oliepomp.

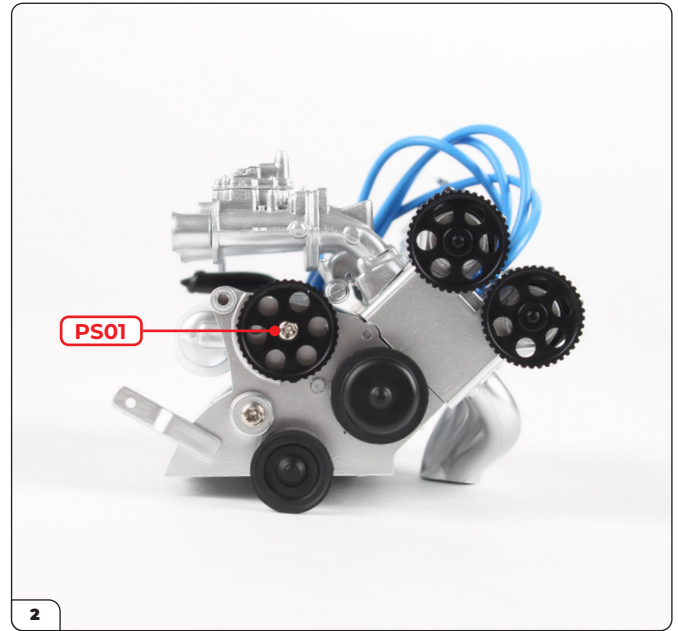

Befestig deze met een PS01 schroef.



Plaats de dynamopoelie (21-F) in het gevormde gat van de rotor van de dynamo (21-E). Zorg ervoor dat de tanden van de rotor zijn uitgelijnd zoals aangegeven.



Neem onderdeel B (21-C) van de dynamo en plaats de rotor en poelie in het gevormde gat.

Fase 021: Het monteren van de dynamo en de riemen



De dynamo-assemblage zou er nu zo uit moeten zien.

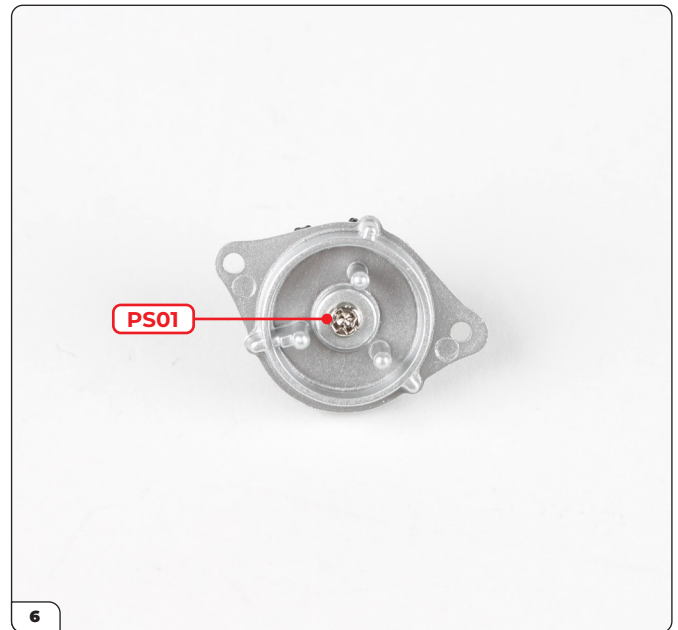

Bevestig de onderdelen van onderen met een PS01 schroef.



Neem onderdeel A (21-B) van de dynamo en zoek het gevormde gat en de pin op de onderdelen.



Lijn het gevormde gat en de pin uit en druk de onderdelen vervolgens samen (inzet).

Fase 021: Het monteren van de dynamo en de riemen

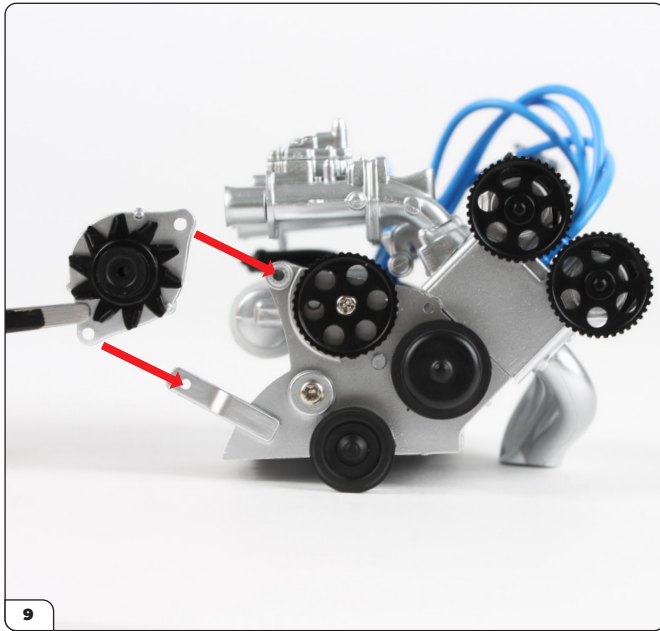

Lijn de dynamo uit met de motorblokasssemblage zoals getoond.

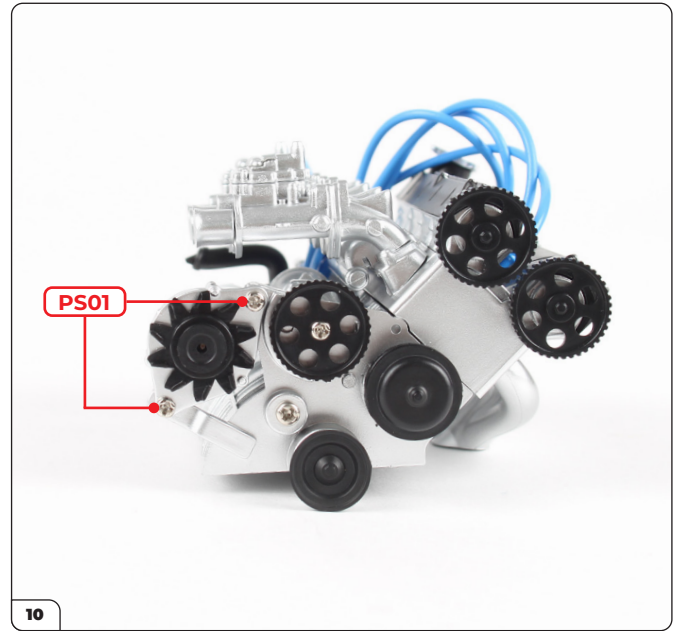

Plaats de dynamo en bevestig deze met 2x PS01 schroeven.

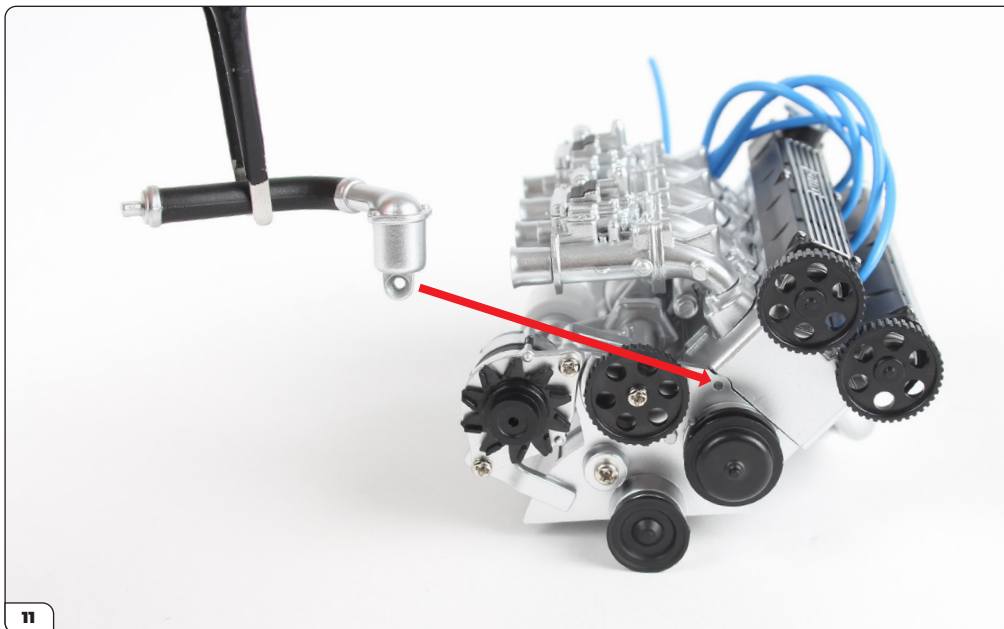

Lijn de olieleiding (21-A) uit met het motorblok.

Fase 021: Het monteren van de dynamo en de riemen

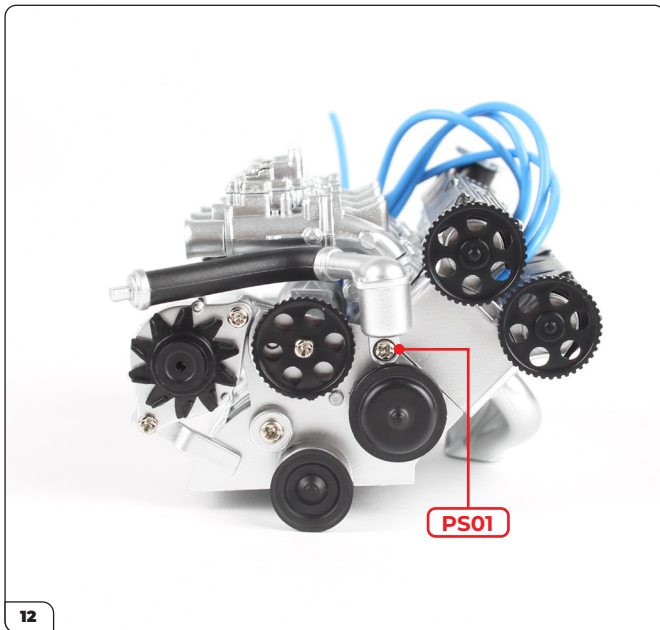

Plaats de olieleiding en bevestig deze met een PS01 schroef.



Neem de twee riemen en vergelijk ze. Eén riem is iets dikker dan de andere.

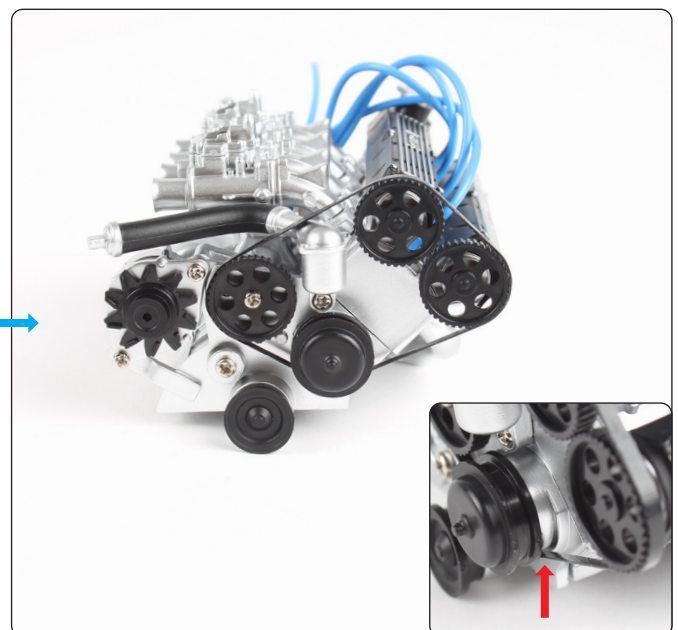
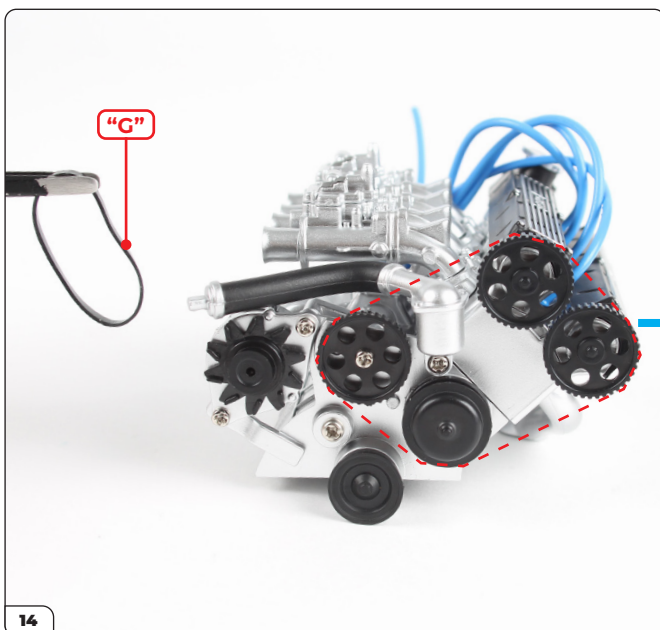

Neem de dunner riem (21-G) en wikkel deze rond de getande poelies en de grotere poelie zoals aangegeven met de stippelijjn. De dunne riem moet rond het zilveren gedeelte van de grotere poelie lopen (inzet).

Fase 021: Het monteren van de dynamo en de riemen

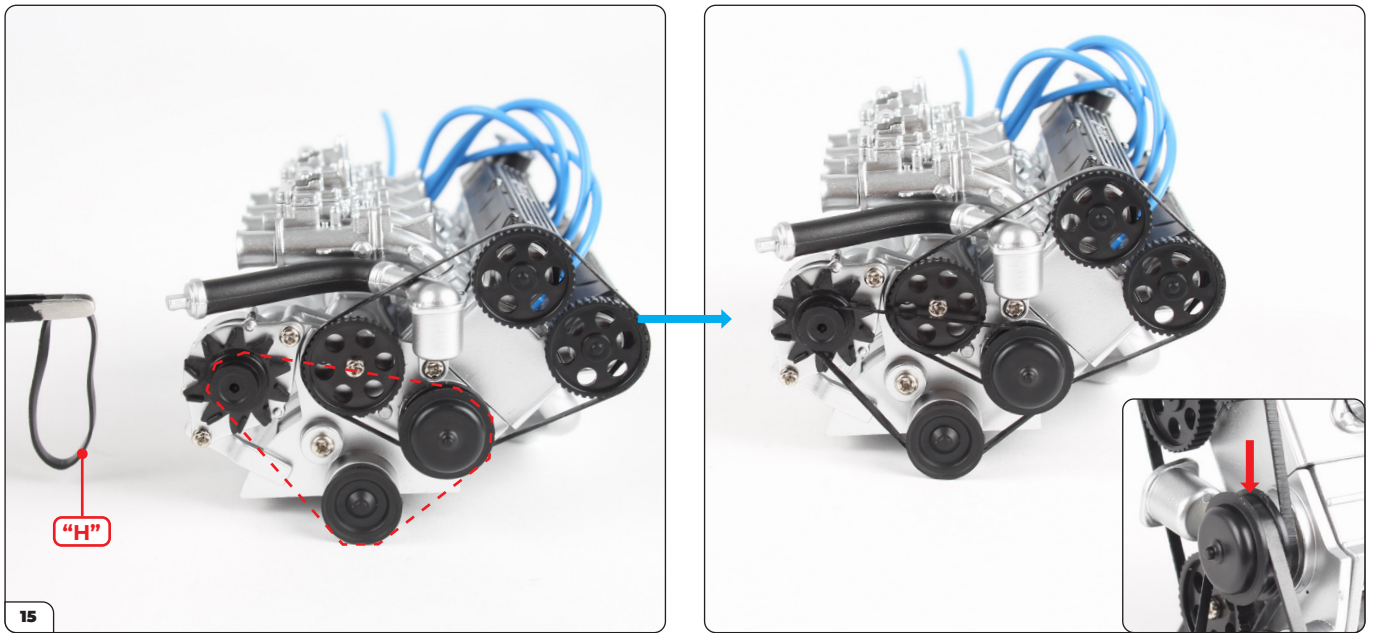

Wikkel de dikkere riem (21-H) rond de poelies zoals getoond met de stippellijn. De dikke riem moet rond het zwarte gedeelte van de grotere poelie lopen (inzet).

FASE VOLTOOID

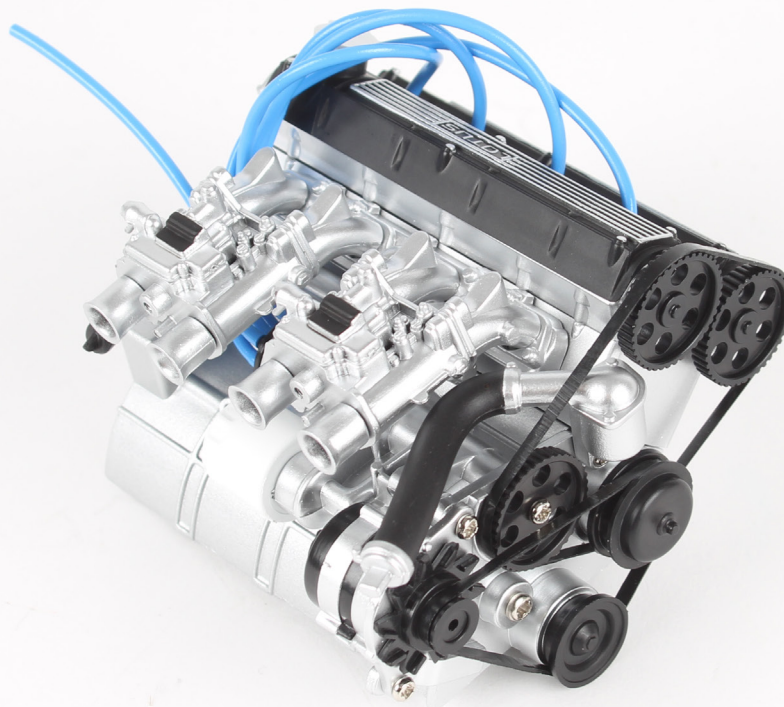

Fase 022: Het bevestigen van de luchtfilterkast

In deze fase plaatst u de luchtfilterkast op het motorblok en sluit u de ontluuchtingspijp eraan aan.

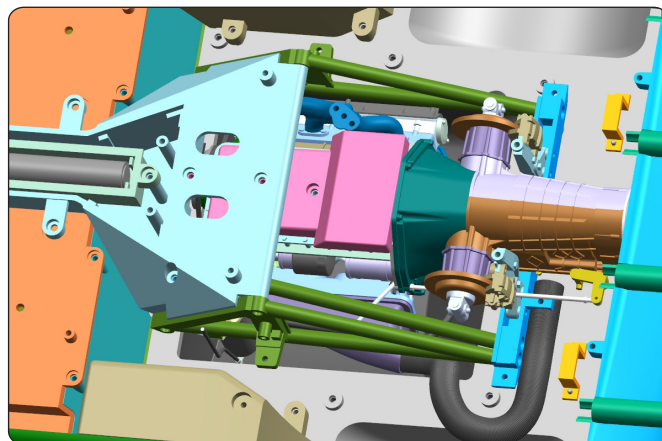

FASE 022 ONDERDELENLIJST

Naam
22-A Luchtfilterdeksel
22-B Luchtfilterkast
PS05 schroeven x2
PS14 schroeven x3



Fase 022: Het bevestigen van de luchtfilterkast

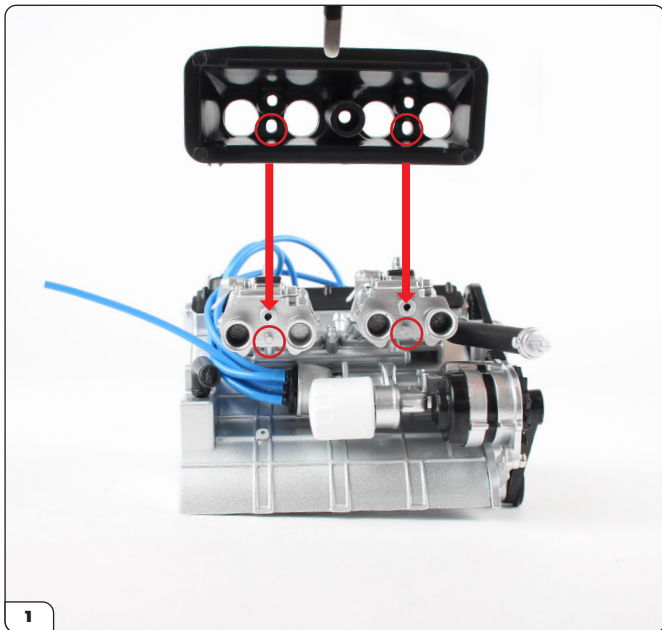

Plaats de luchtfilterkast (22-B) op de carburateurs. Gebruik de kleine gaten en pinnen (omcirkeld) om de juiste positie te vinden.



Bevestig met 2x PS14 schroeven.

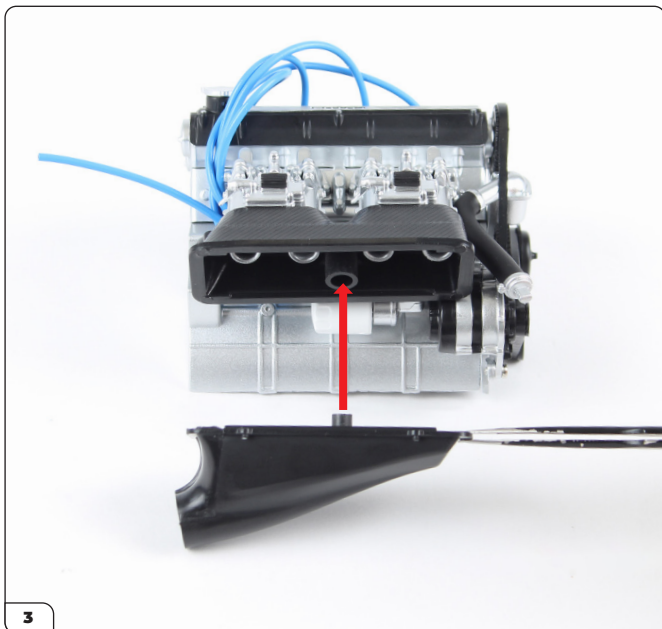

Lijn het luchtfilterdeksel (22-A) uit met de luchtfilterkast zoals getoond en plaats het.

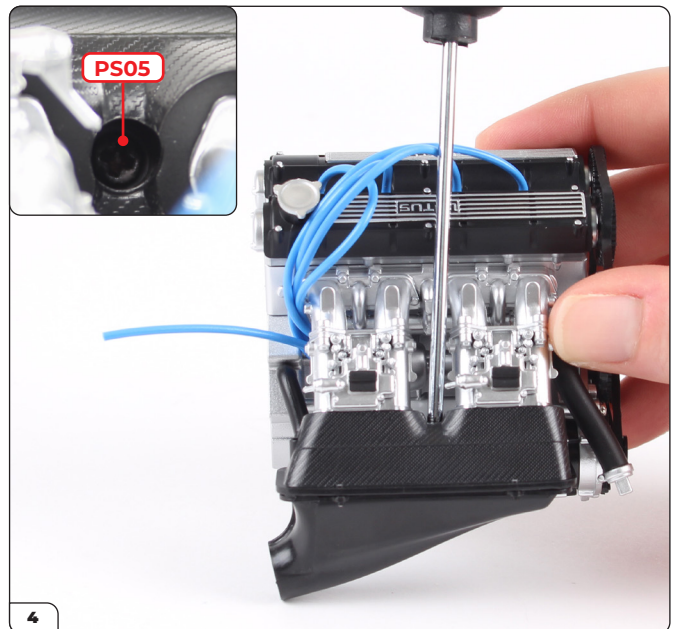

Bevestig het luchtfilterdeksel met een PS05 schroef (inzet) en een lange schroevendraaier.

Fase 022: Het bevestigen van de luchtfilterkast

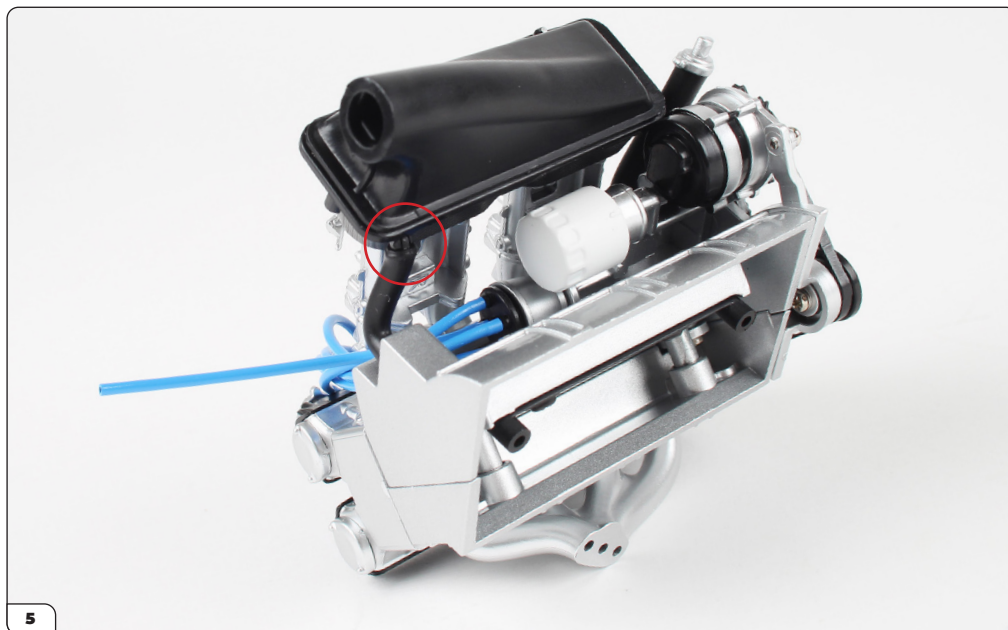

Plaats de ontluftingspijp in de uitsparing op de luchtfilterkast.

FASE VOLTOOID

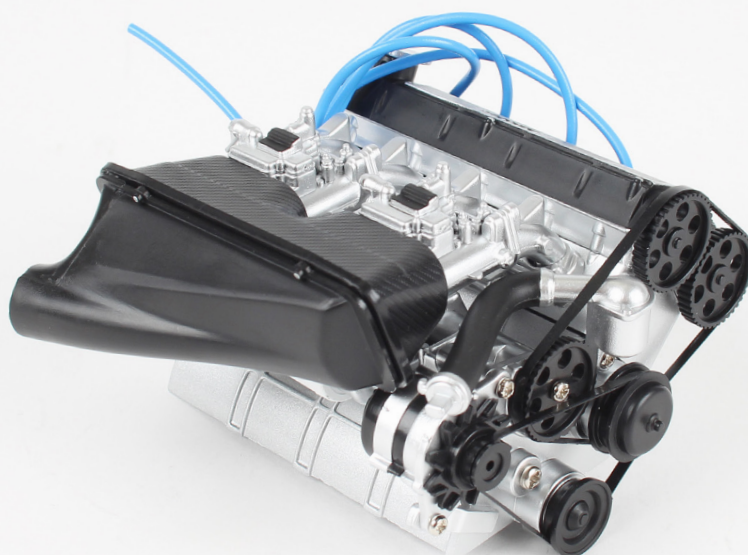

Fase 023: Het monteren van de achterplaat en de versnellingsbak

Ga door met het motorblok door de achterplaat te bevestigen en daarna de versnellingsbakassemblage te monteren.

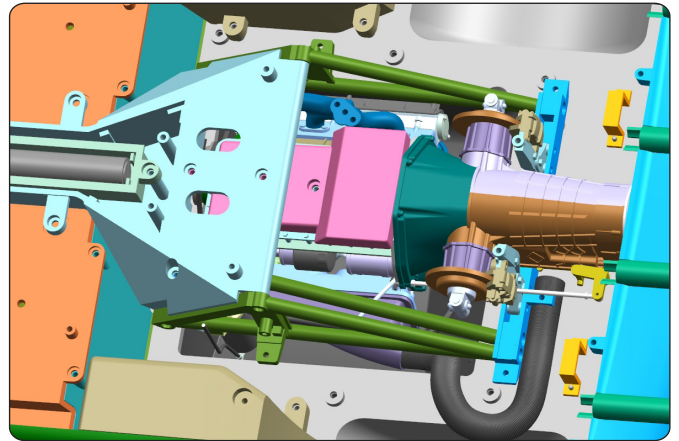

FASE 023 ONDERDELENLIJST

Naam
23-A Achterplaat (A)
23-B Achterplaat (B)
PS02 schroeven x7



Fase 023: Het monteren van de achterplaat en de versnellingsbak

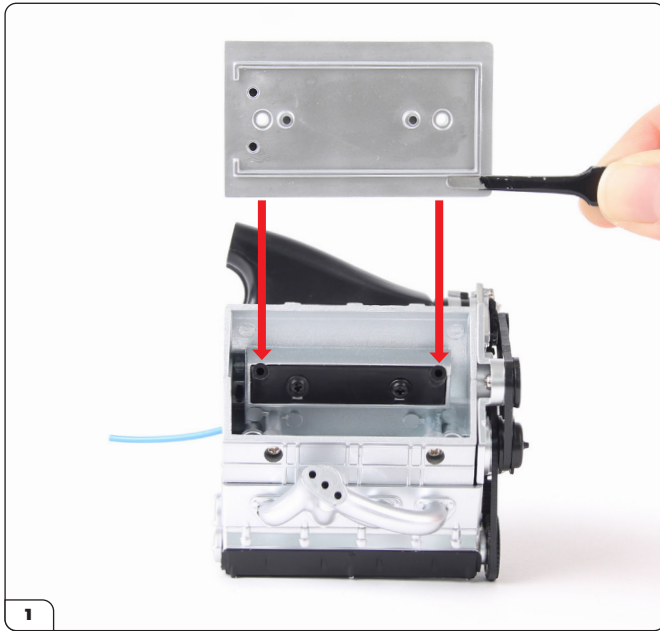

Lijn onderdeel B van de achterplaat (23-B) uit met de beugel van het motorblok.

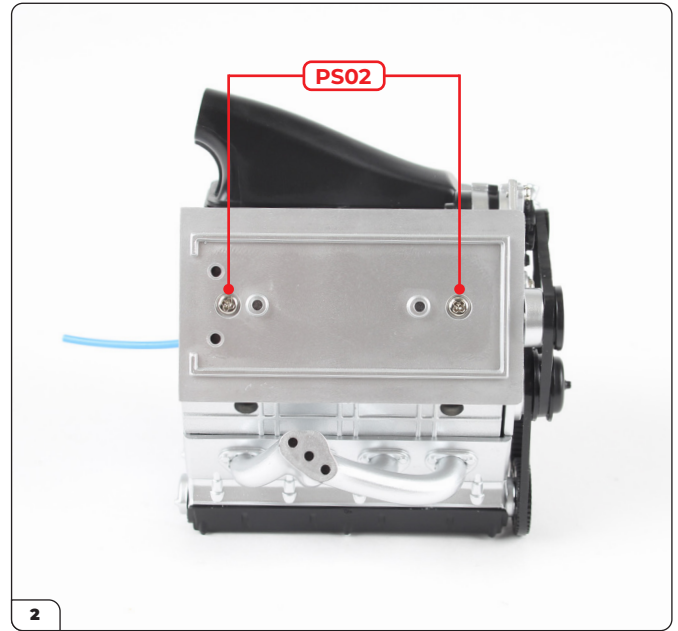

Plaats het en zet vast met 2x PS02 schroeven.

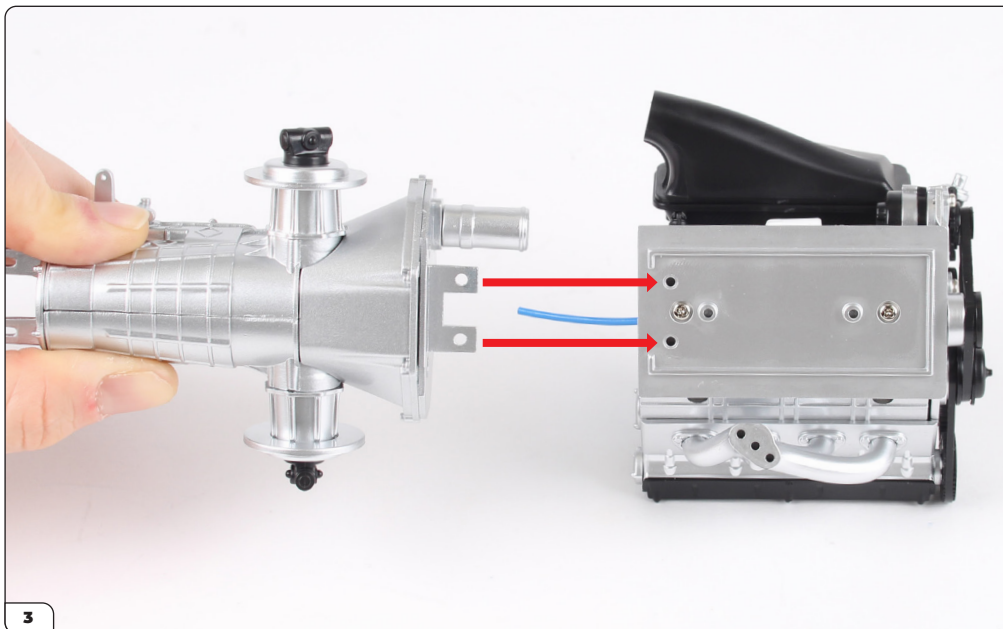

Neem de versnellingsbakassemblage (fase 016) en plaats de rechthoekige lippen over de schroefgaten zoals getoond.

Fase 023: Het monteren van de achterplaat en de versnellingsbak

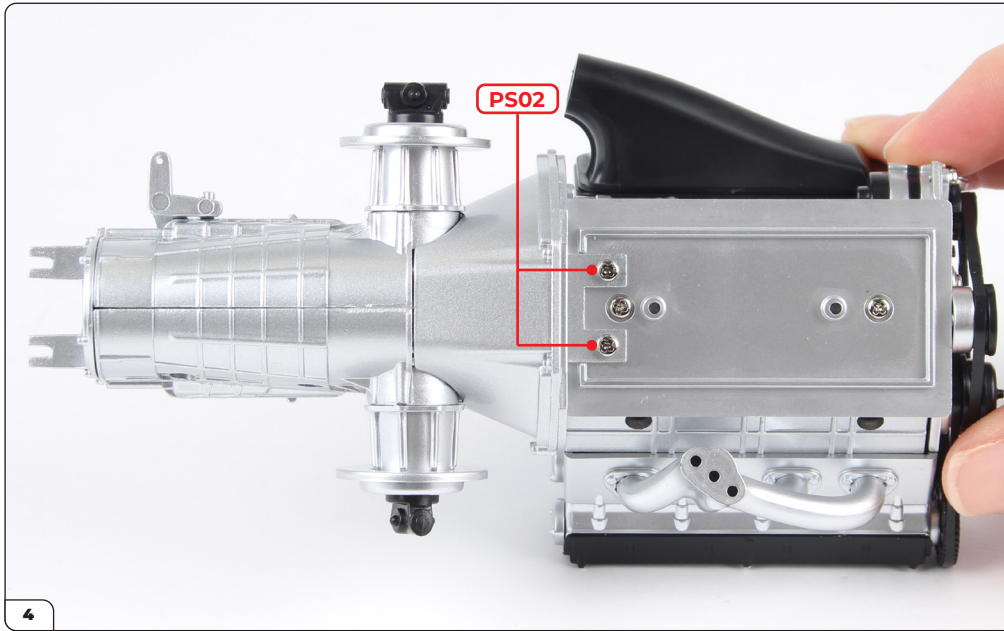

Bevestig met 2x PS02 schroeven.

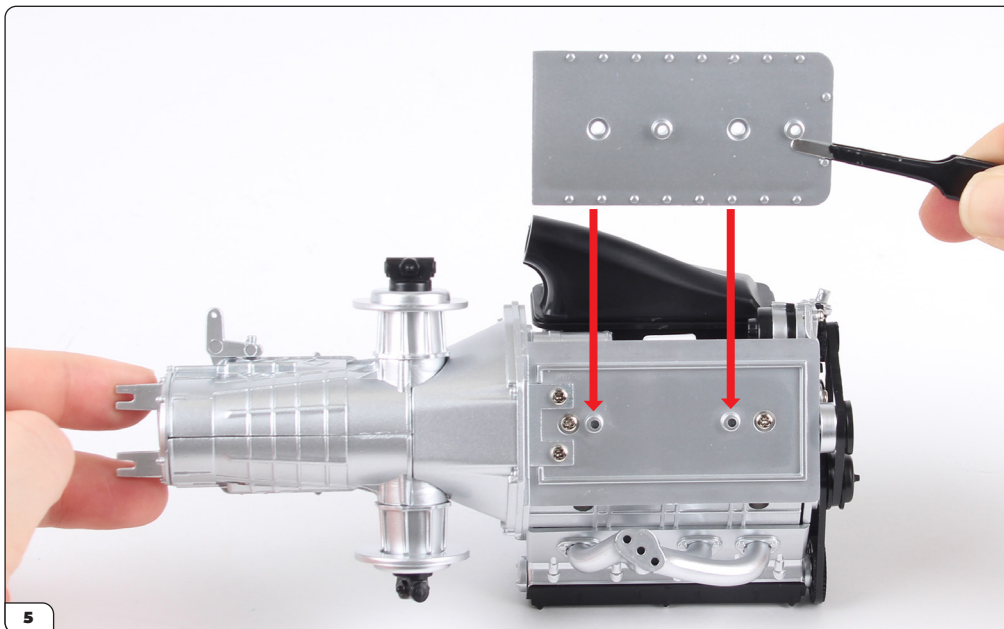

Lijn onderdeel A van de achterplaat (23-A) uit met de assemblage zoals afgebeeld.

Fase 023: Het monteren van de achterplaat en de versnellingsbak

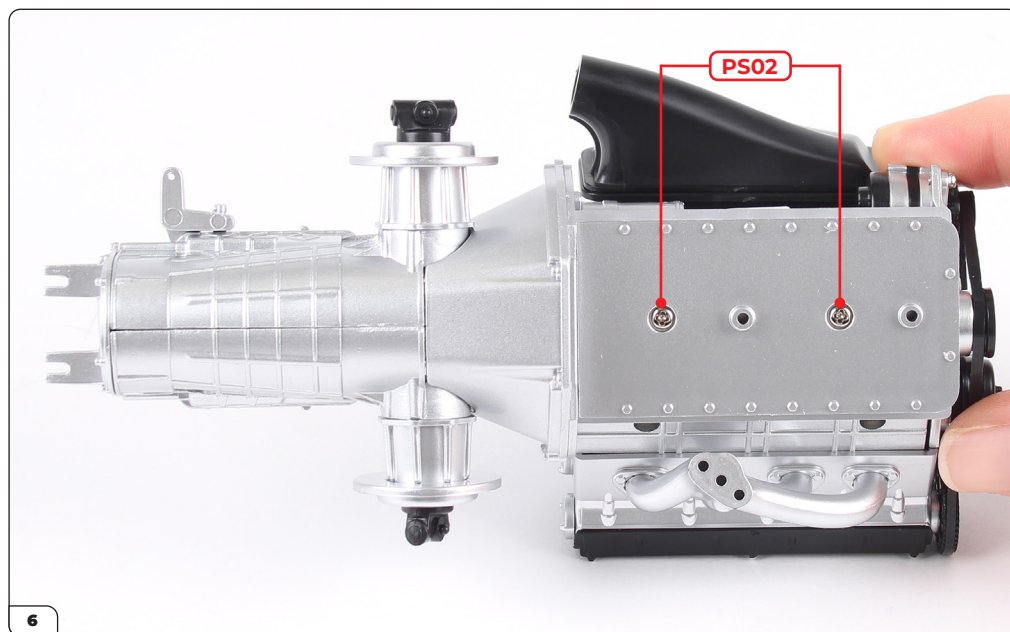

Zet vast met 2x PS02 schroeven.

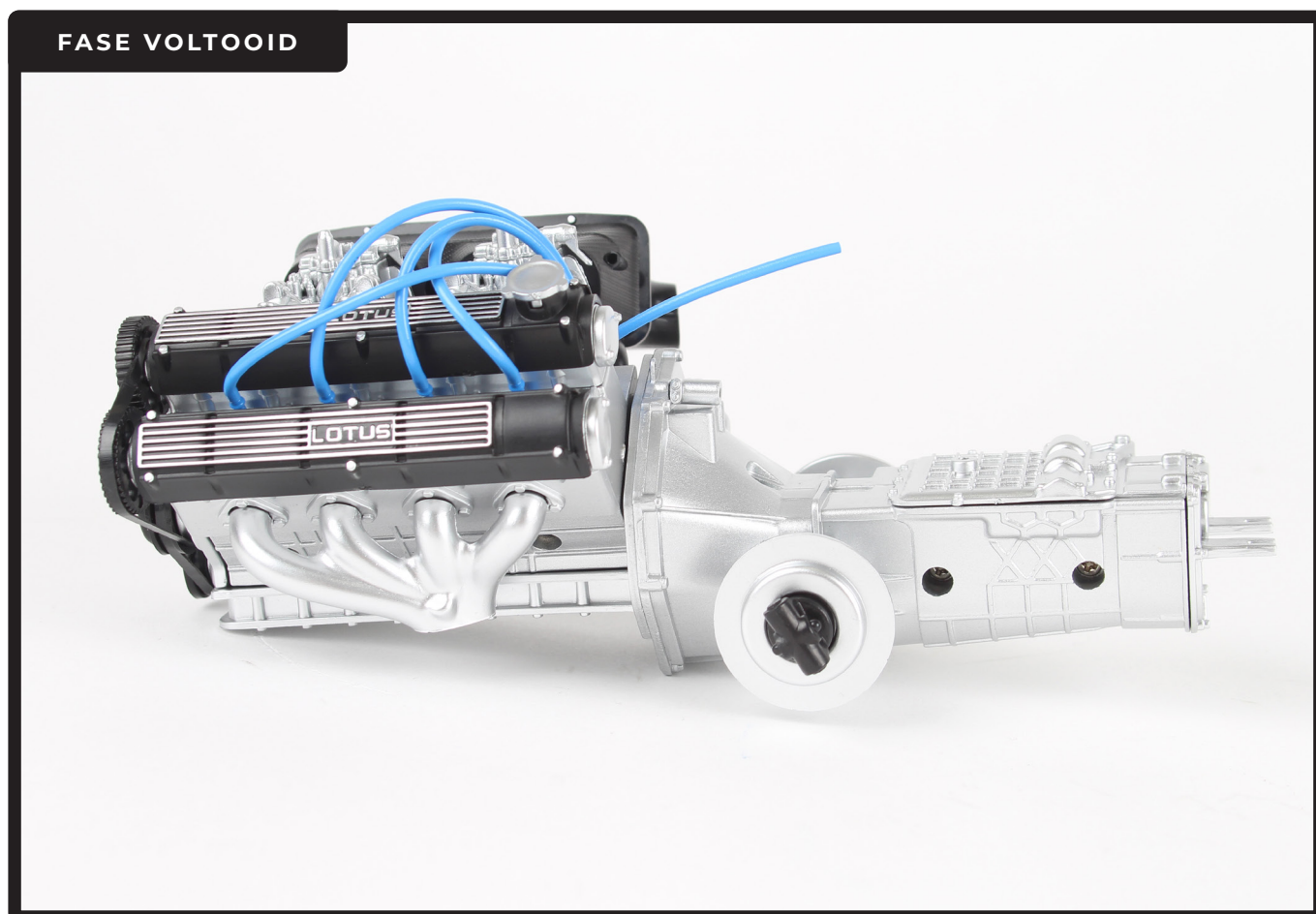

Fase 024: Het bevestigen van het oliecarter

In deze fase bevestigt u de olievangpan aan de achterplaat.

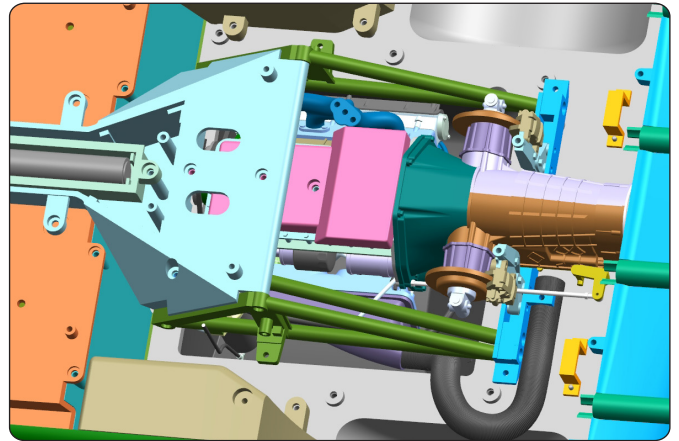

FASE 024 ONDERDELENLIJST

Naam
24-A Olievangpan
24-B Paneel x2
PS02 schroeven x3
P827 schroeven x5



Fase 024: Het bevestigen van het oliecarter

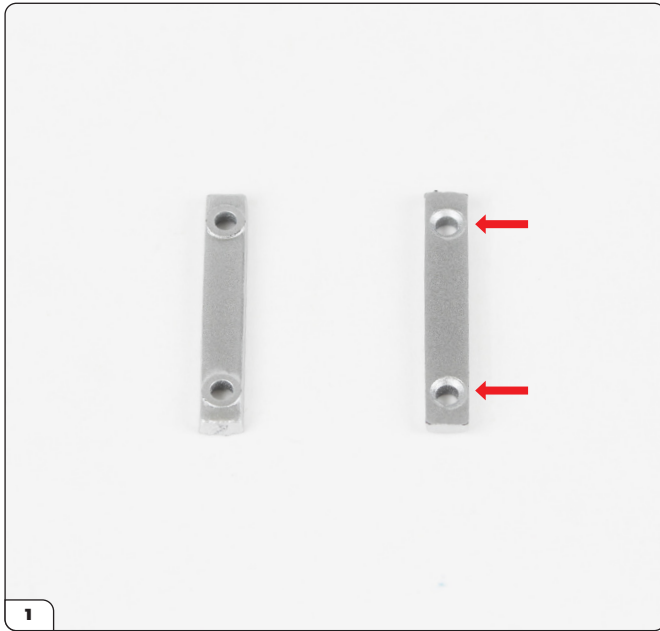

Neem de twee panelen (24-B). Let op dat één zijde van de panelen verzonken schroefgaten heeft (pijlen).



Lijn de panelen uit met het oliecarter (24-A) zodat de verzonken schroefgaten naar boven wijzen.

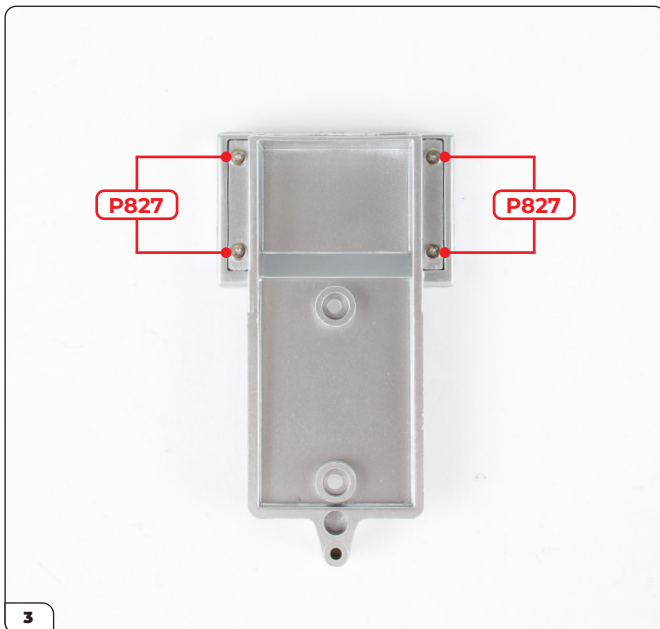

Plaats de panelen en zet ze vast met 4x P827-schroeven.

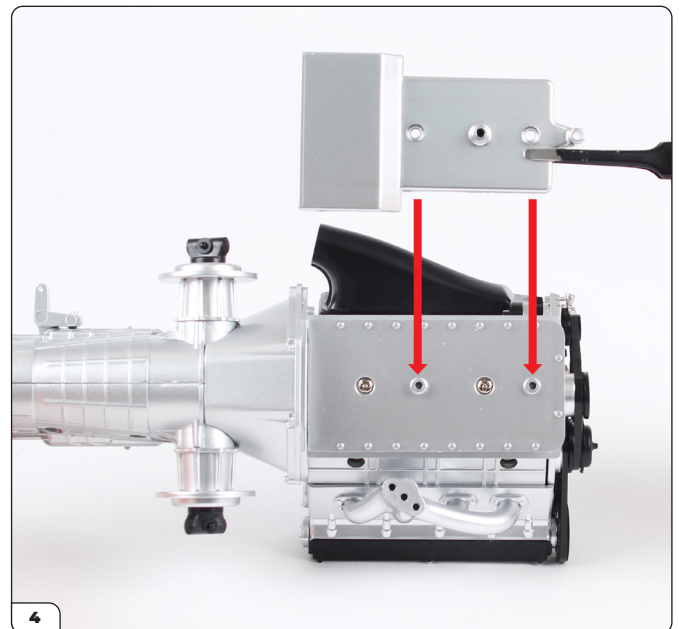

Lijn het oliecarter uit met de motorblokasssemblage (fase 023).

Fase 024: Het bevestigen van het oliecarter

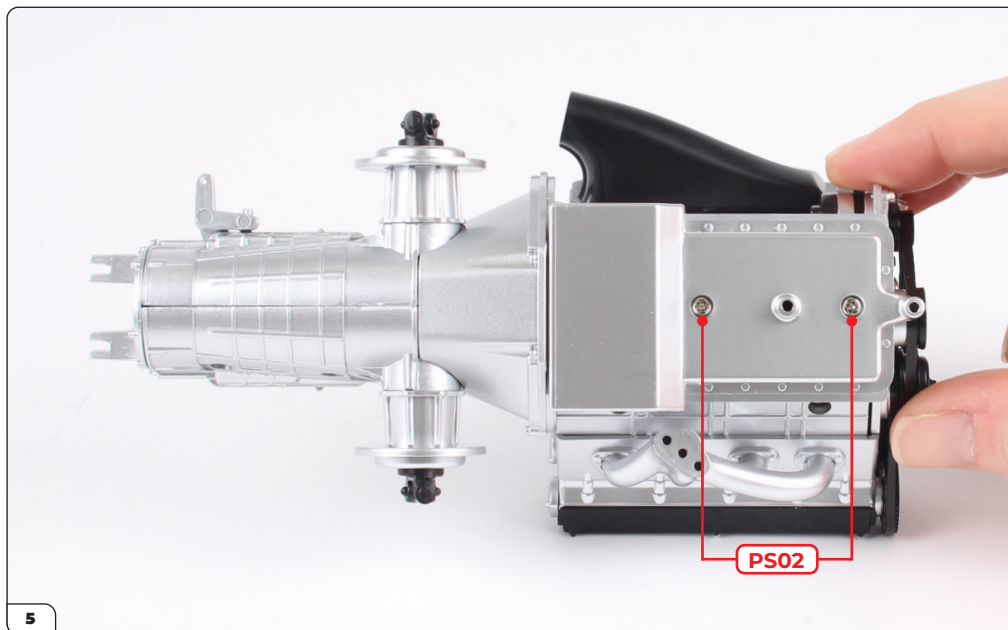

Zet vast met 2x PS02 schroeven.

FASE VOLTOOID

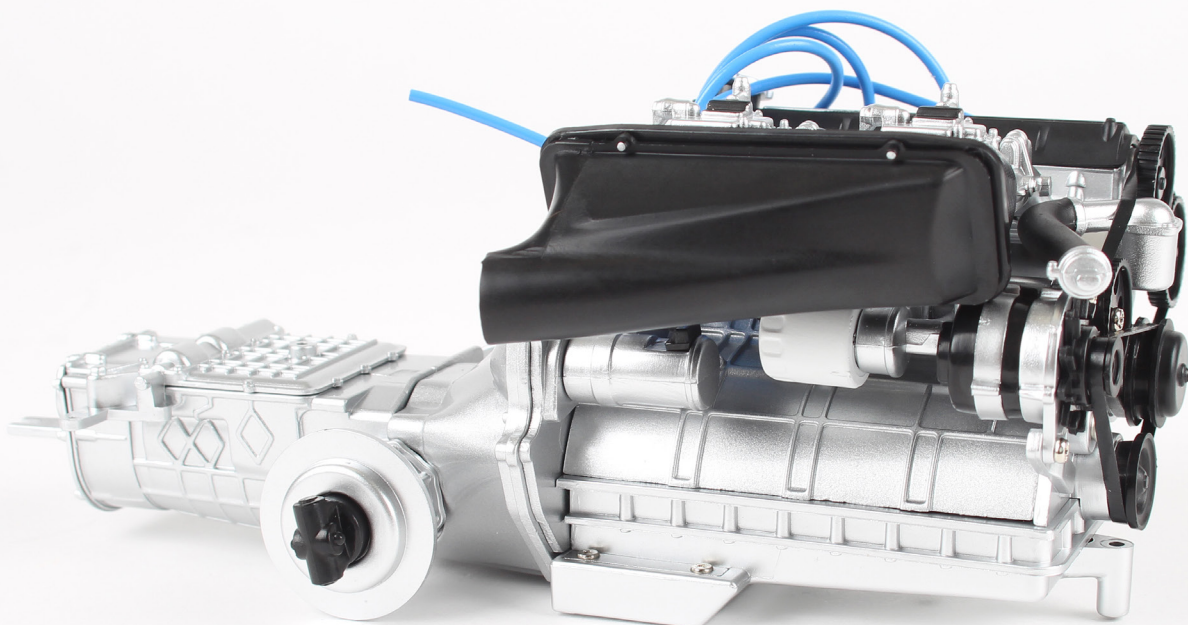

Fase 025: Het plaatsen van het motorblok op het chassis

In de laatste fase van deze set zet u het motorblok vast op het ruggengraatchassis.

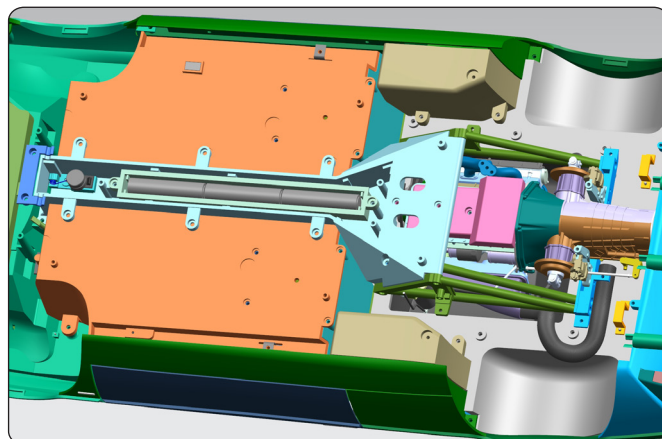

FASE 025 ONDERDELENLIJST

Naam
25-A Ruggengraatchassis
PS05-schroeven x3

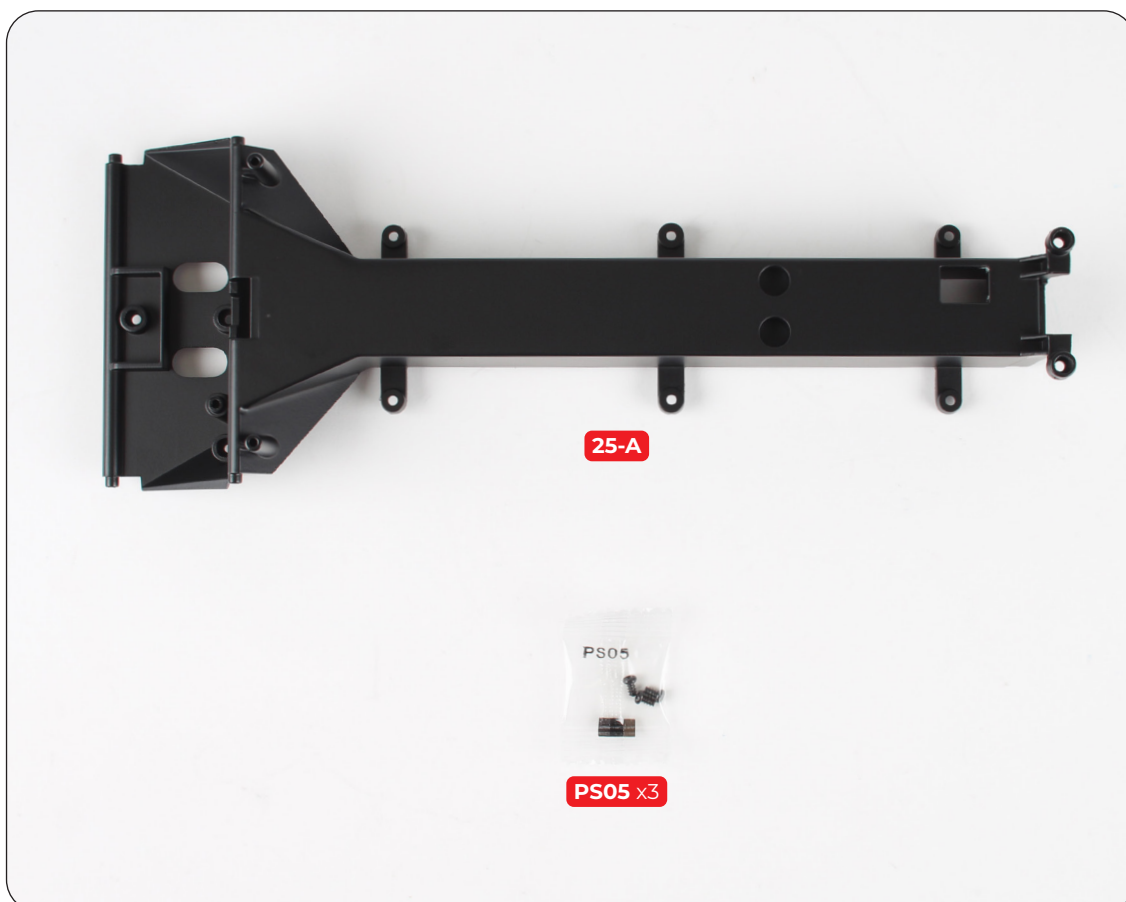

Fase 025: Het plaatsen van het motorblok op het chassis

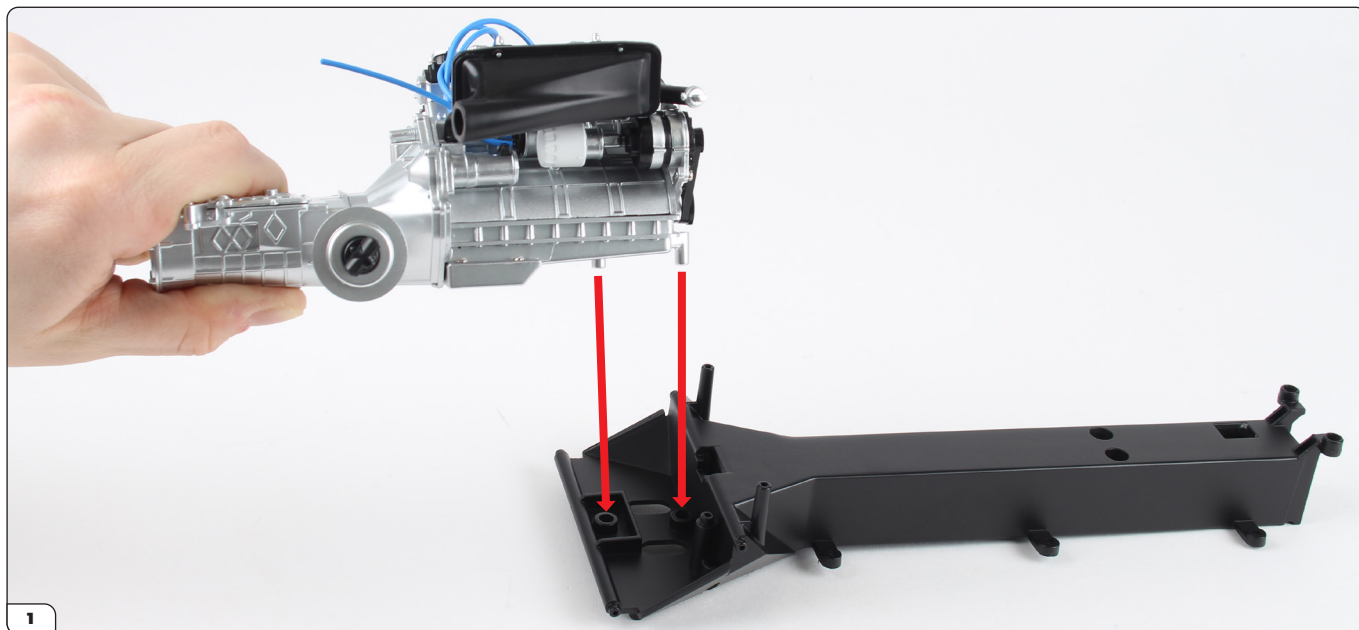

Neem de motorblokassemblage (fase 024) en lijn deze uit met het ruggengraatchassis (25-A) zoals weergegeven.

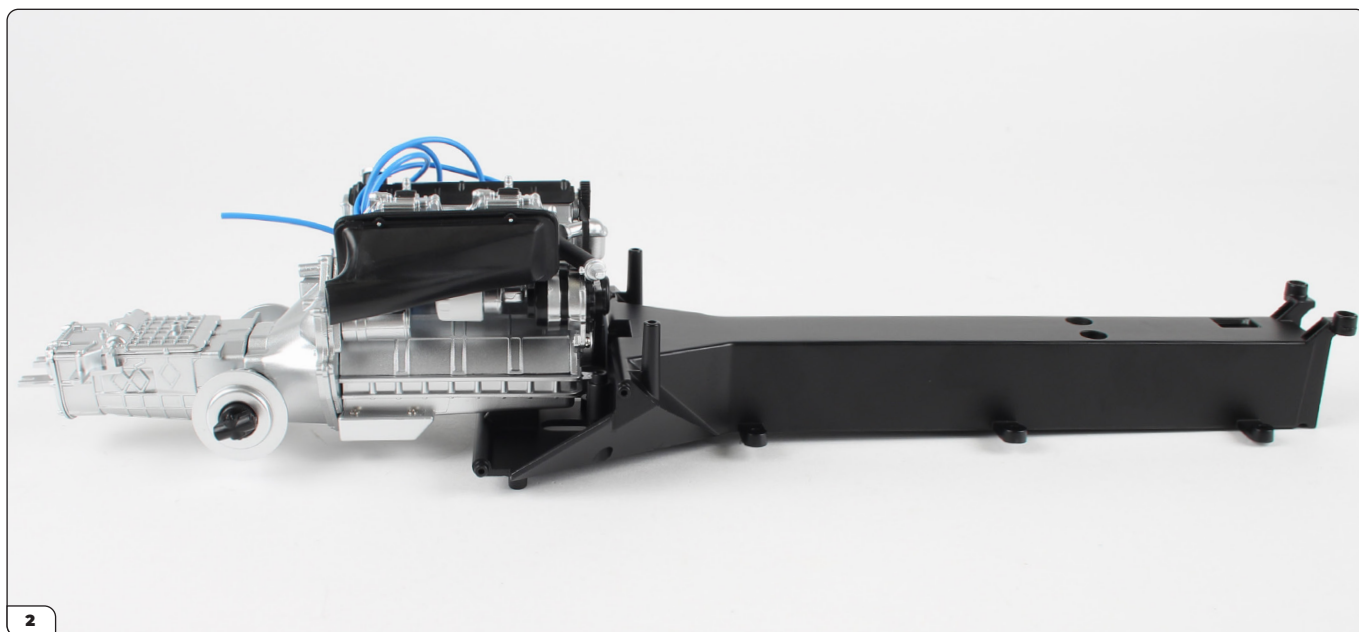

Plaats de schroefpennen in de gaten.

Fase 025: Het plaatsen van het motorblok op het chassis

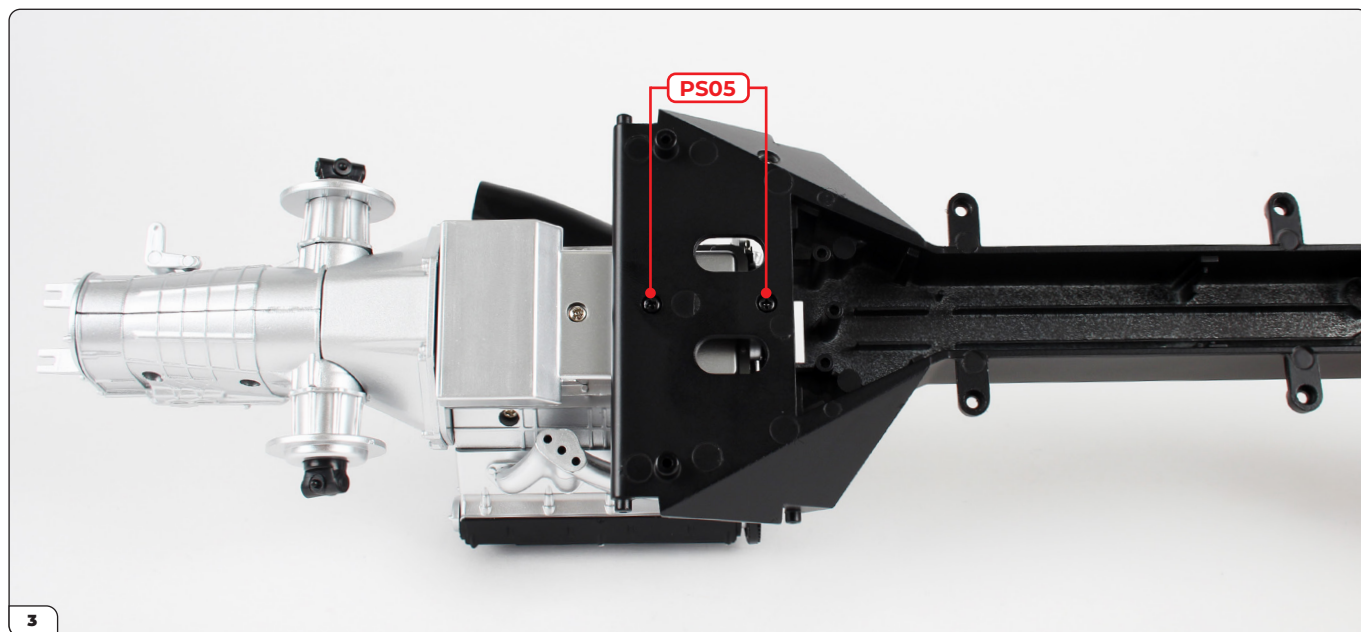

Bevestig het geheel van onderaf met 2x PS05 schroeven.

