

**THE
SPY WHO
LOVED
ME™**

LOTUS
esprit



Pakket 11

BOUWINSTRUCTIES

FASE 084: HET BEVESTIGEN VAN DE ROEREN

**FASE 085: HET BEVESTIGEN VAN DE
SCHROEFBESCHERMER**

FASE 086: HET BEVESTIGEN VAN DE SCHROEVEN

**FASE 087: HET MONTEREN VAN DE ACHTERSTE
KENTEKENPLAAT**

**FASE 088: HET MONTEREN VAN DE
RECHTERACHTERLICHTEN**

**FASE 089: HET MONTEREN VAN DE
LINKERACHTERLICHTEN**

**FASE 090: HET INSTALLEREN VAN DE COCKPIT
EN HET CHASSIS**

**FASE 091: HET INSTALLEREN VAN HET
ACHTERPANEEL**

**FASE 092: HET VOORBEREIDEN VAN HET
RECHTER VOORSTE DUIKVLAK**

THE SPY WHO LOVED ME © Danjaq, LLC and Metro-Goldwyn-Mayer Studios Inc. THE SPY WHO LOVED ME, *007*™ and related James Bond Indicia © 1962-2024 Danjaq, LLC and Metro-Goldwyn-Mayer Studios Inc. THE SPY WHO LOVED ME, *007*™ and related James Bond Trademarks are trademarks of Danjaq, LLC. All Rights Reserved. Produced under licence from Group Lotus LTD. LOTUS, the Lotus Roundel, car names and all associated logos and distinctive designs are trade marks of Group Lotus LTD.

Advies van de experts

Reserveschroeven worden bij elk onderdeel meegeleverd. Soms krijgt u de instructie om reserve- of niet-gebruikte schroeven te bewaren voor een latere fase. Bewaar deze reserves op een veilige plaats en label ze correct.

Let erop dat u de schroeven niet verwisselt. Ze lijken sterk op elkaar, maar de schroefdraad kan iets verschillen. Als u de verkeerde schroef gebruikt, kunt u onderdelen beschadigen.

Wanneer u onderdelen met meerdere schroeven vastzet, draait u alle schroeven eerst losjes in, zodat alles goed uitgelijnd is. Draai ze daarna stevig, maar niet te strak aan, in dezelfde volgorde waarin u ze hebt geplaatst.

De schroevendraaier kan gemagnetiseerd worden door hem langs een magneet (zoals een koelkastmagneet) te wrijven. Hierdoor blijft de schroef eraan kleven, wat de montage vergemakkelijkt.

Als een schroef moeilijk in een metalen onderdeel gaat, forceer deze dan niet – de kop kan afbreken. Verwijder de schroef en breng een klein beetje vaseline, zeep of lichte olie aan op de schroefdraad. Dat werkt als smeermiddel en maakt het eenvoudiger om de schroef in te draaien.

Tijdens deze bouw ontvangt u veel onderdelen die u direct monteert volgens de instructies van de betreffende fase. Andere onderdelen bewaart u voorlopig, om ze later in toekomstige fasen te gebruiken.

Links en rechts! Bij het bouwen van uw *The Spy Who Loved Me* Lotus Esprit verwijzen links en rechts naar de zijdes alsof u in de auto zit.



WAARSCHUWING: Sommige onderdelen worden met magneten gemonteerd. Deze magneten kunnen ernstig letsel veroorzaken als ze worden ingeslikt. Buiten het bereik van kinderen houden. Vermoedt u dat een magneet is ingeslikt, neem dan onmiddellijk contact op met een arts.

Fase 084: Het bevestigen van de roeren

In deze fase bevestigt u de roeren aan de achterbumper.

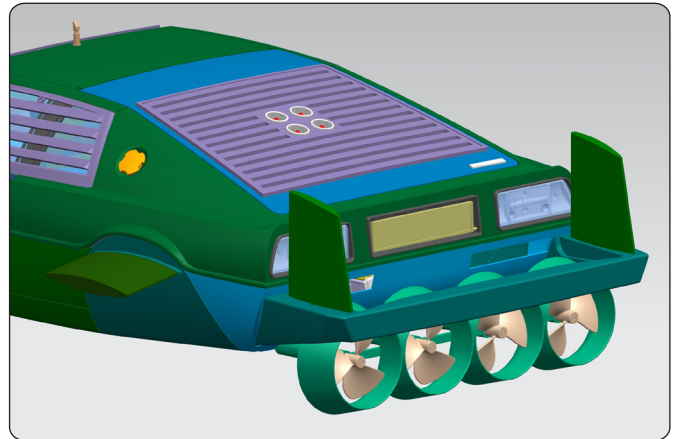

FASE 084 ONDERDELENLIJST

Naam
84-A Achterbumper
84-B Afdekplaat voor achterbumper
84-C Afdekplaat (L)
84-D Afdekplaat (R)
PS05 schroeven x3



Fase 084: Het bevestigen van de roeren



Plaats het linker roer (fase 083) op de achterbumper (84-A).



Schroef de onderdelen vast met een PS05 schroef.



Neem de afdekplaten (84-C en 84-D), die gemarkeerd zijn met 'L' voor links en 'R' voor rechts (omcirkeld).

Fase 084: Het bevestigen van de roeren



Druk de linker afdekplaat in de assemblage.



Het linker roer zou er nu zo uit moeten zien.



Plaats het rechter roer (fase 083) aan de andere kant.



Zet het vast met een PS05 schroef.

Fase 084: Het bevestigen van de roeren



Druk de rechter afdekplaat in de assemblage.



Het rechter roer zou er nu zo uit moeten zien.



Fase 085: Het bevestigen van de schroefbeschermer

In deze fase bevestigt u de schroefbeschermer aan de achterbumper. U plaatst ook de schroefmotoren en sluit de kabels aan.

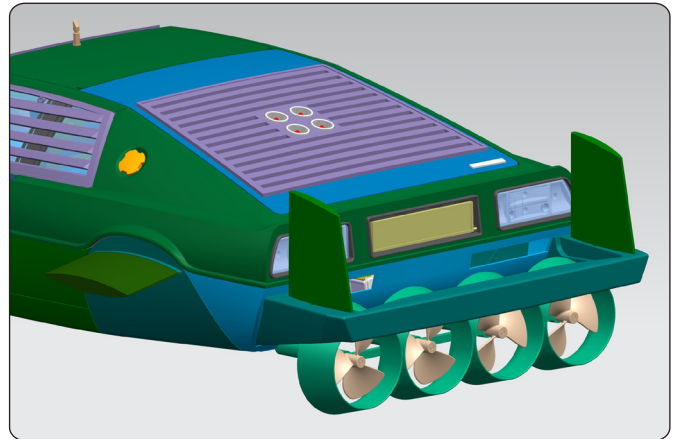

FASE 085 ONDERDELENLIJST

Naam
85-A Schroefbeschermer
85-B Schroefmotor x4
85-C Motorconnector (nr. 12) x2
PS05 schroeven x6



Fase 085: Het bevestigen van de schroefbeschermer

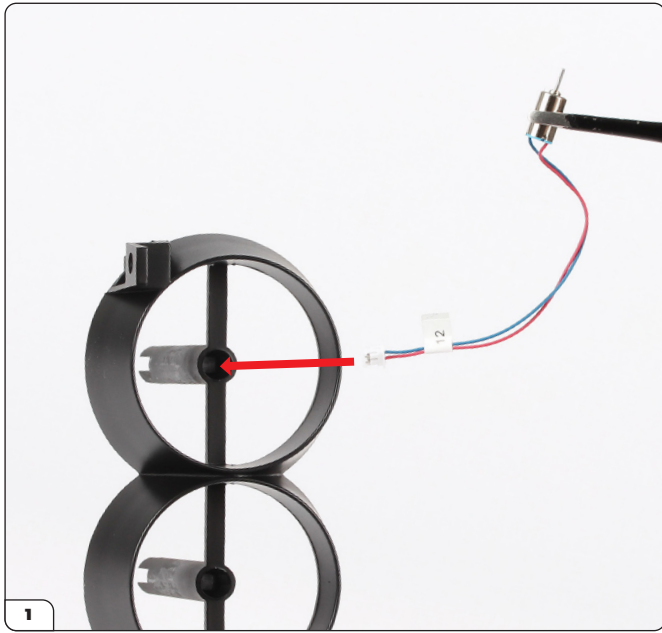

Rijg de kabel van een schroefmotor (85-B) door de schroefbeschermer (85-A).

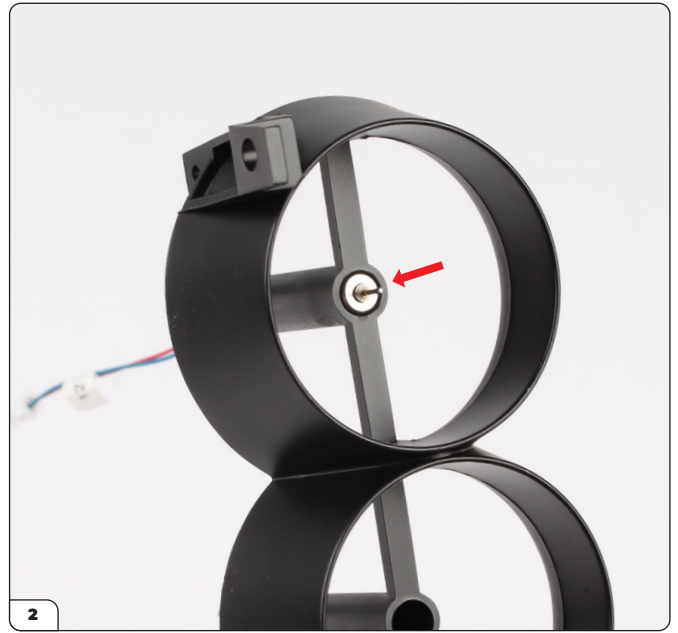

Druk de motor in de schroefbeschermer.



Herhaal dit proces voor de andere drie motoren.

Fase 085: Het bevestigen van de schroefbeschermer

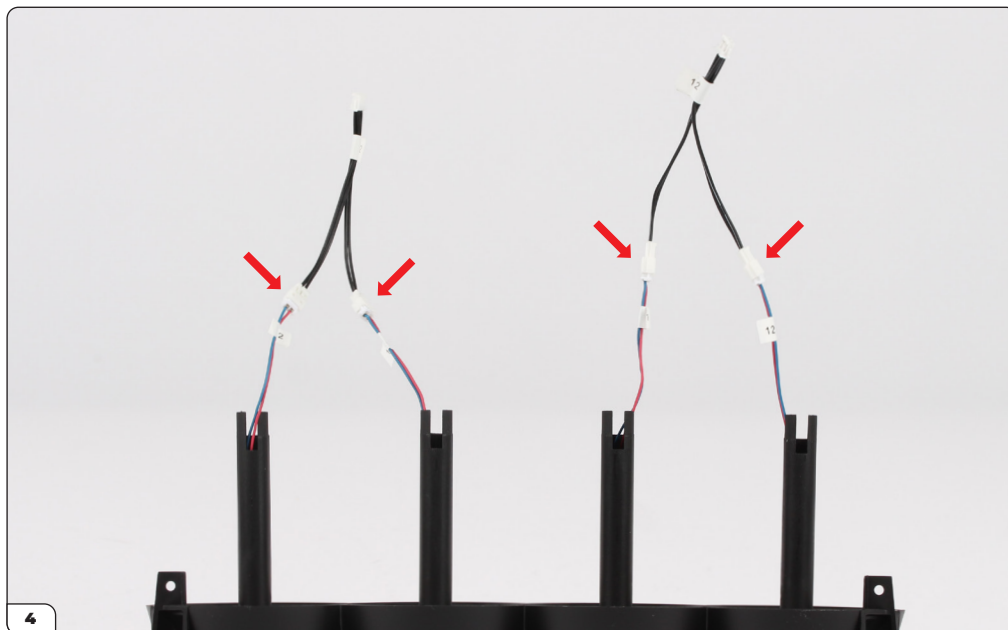

Sluit de motorconnectoren (85-C) aan op de kabels zoals aangegeven.



Druk de assemblage op de achterbumper (fase 084).

Fase 085: Het bevestigen van de schroefbeschermer



Zet de onderdelen vast met 2x PS05 schroeven. Zorg ervoor dat de bovenkanten van de twee schroefpennen in de achtervleugelassemblage gelijk liggen met de bovenkanten van de lipjes aan de achterkant van de schroefbeschermer (6b).

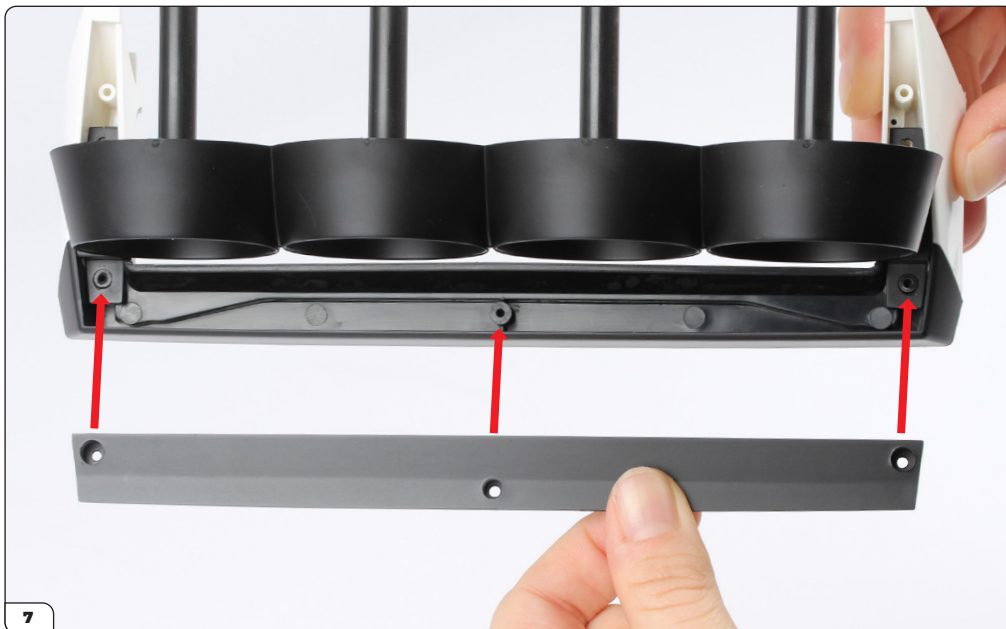

Druk de afdekplaat van de achterbumper (84-B) op de assemblage.

Fase 085: Het bevestigen van de schroefbeschermer



Zet vast met 3x PS05 schroeven.



Fase 086: Het bevestigen van de schroeven

In deze fase bevestigt u de schroeven op de motoren.

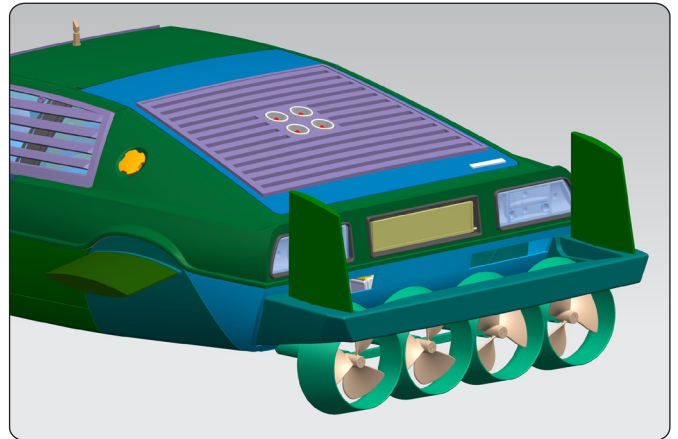

FASE 086 ONDERDELENLIJST

Naam
86-A Schroef x4
86-B Paneel (L)
86-C Paneel (R)
PS02 schroeven x3

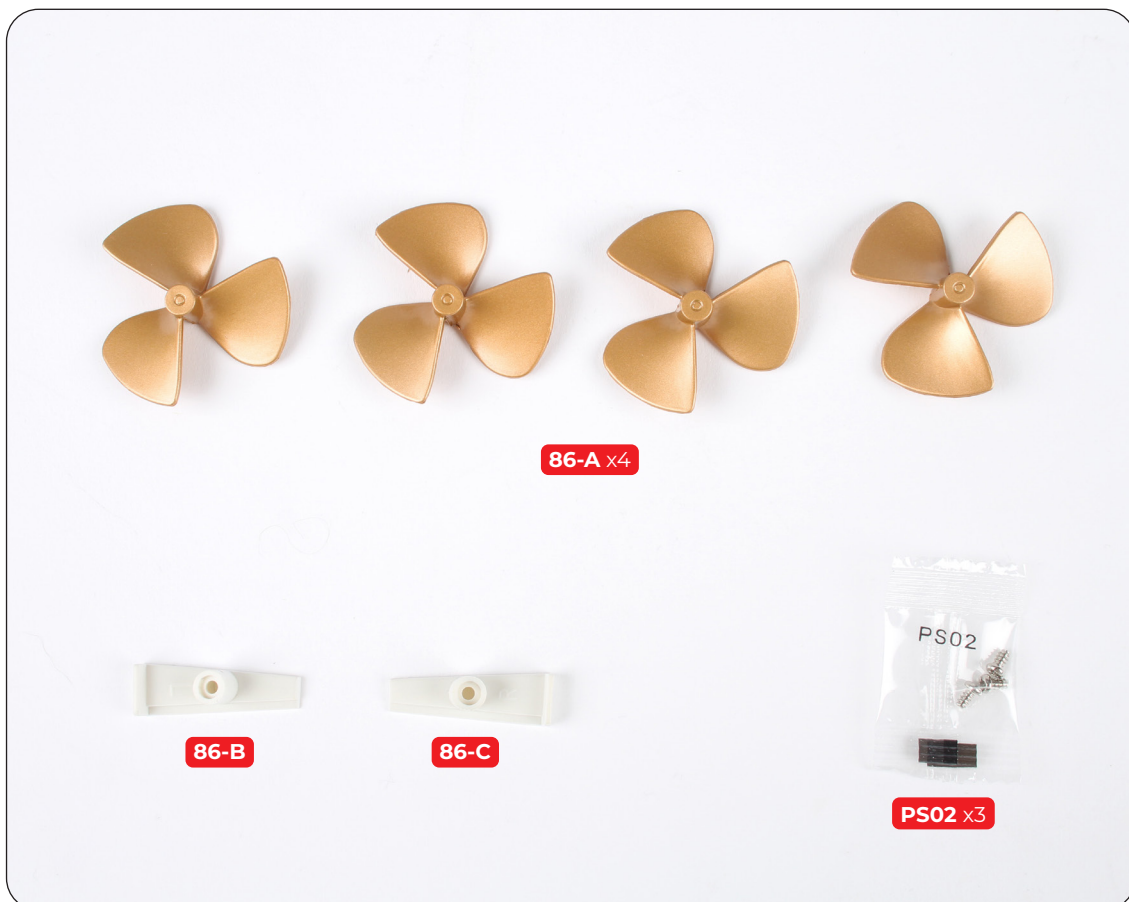

Fase 086: Het bevestigen van de schroeven

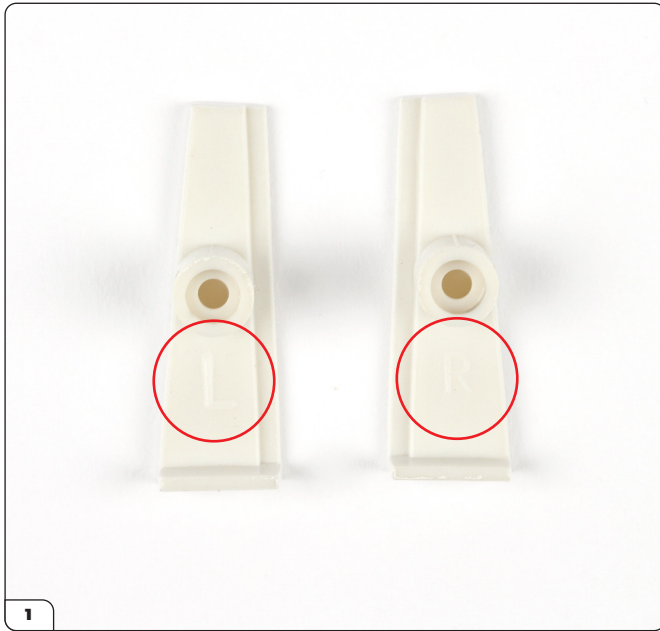

Neem de panelen (86-B en 86-C), die gemarkeerd zijn met 'L' voor links en 'R' voor rechts (omcirkeld).

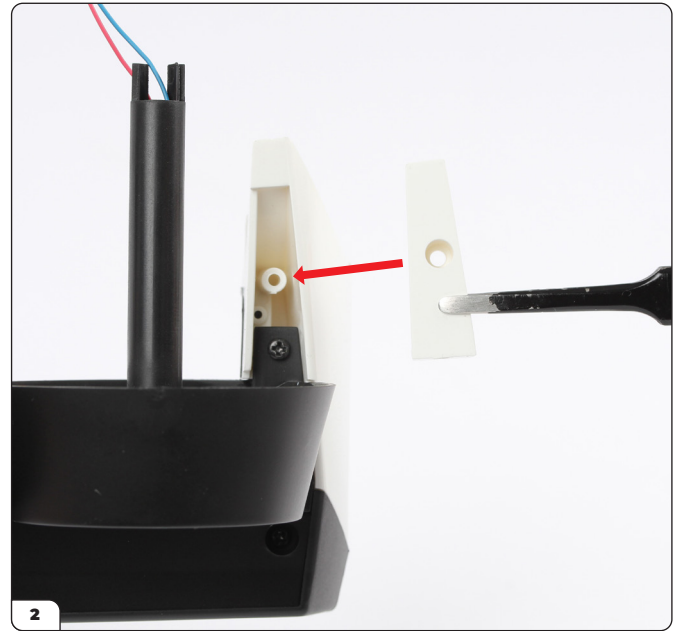

Druk het linker paneel op de onderzijde van het linker roer (fase 085).

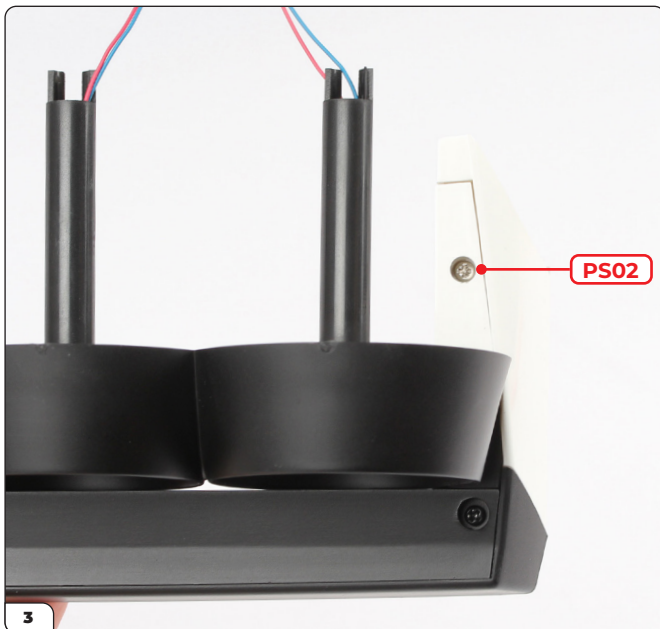

Zet vast met een PS02 schroef.

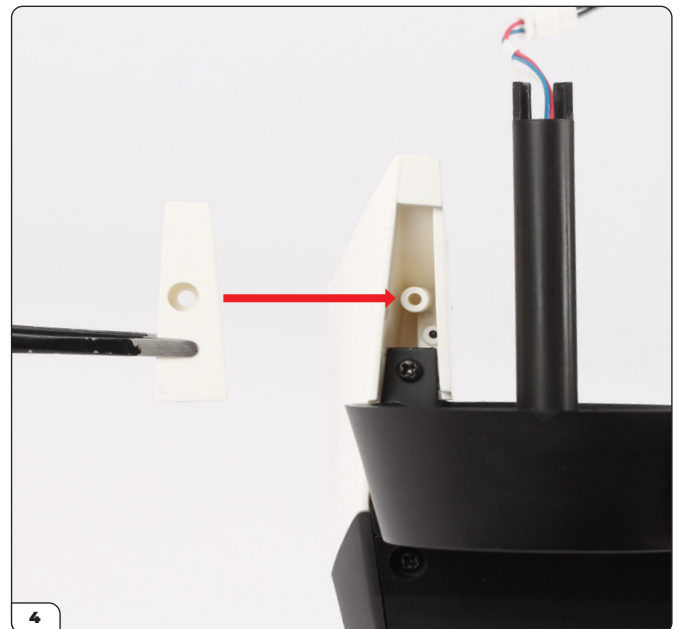

Druk het rechter paneel op de onderzijde van het rechter roer.

Fase 086: Het bevestigen van de schroeven

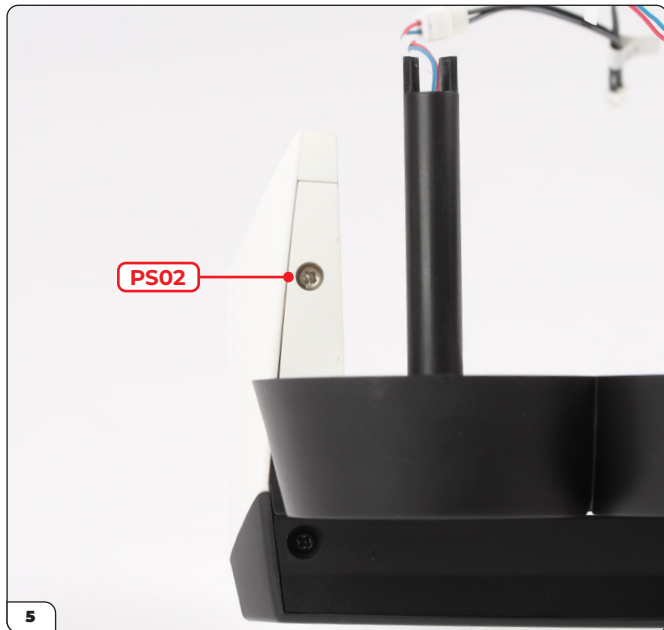

Zet vast met een PS02 schroef.

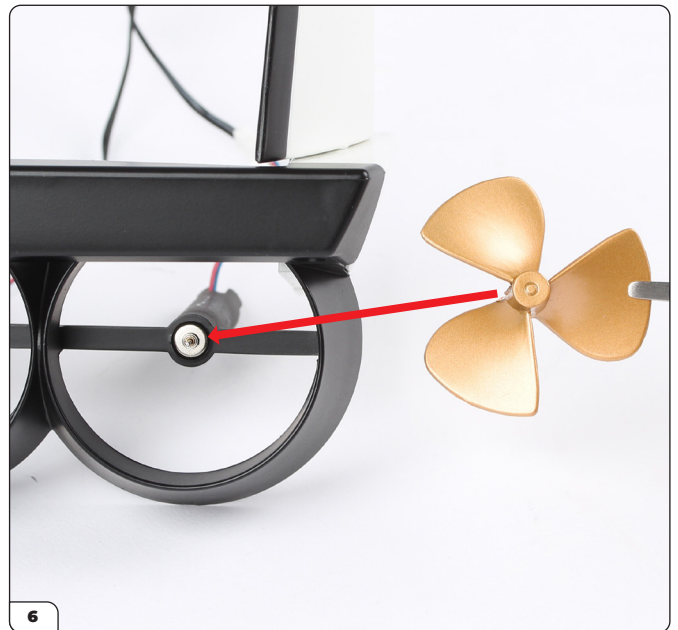

Druk een schroef (86-A) op de pen van een motor.



Ga zo door en druk alle schroeven op de motoren.

Fase 086: Het bevestigen van de schroeven

FASE VOLTOOID



Fase 087: Het monteren van de achterste kentekenplaat

In deze fase bouwt u de achterste kentekenplaat en bevestigt u deze. De plaat bevat een verborgen compartiment voor de straalsproeier.

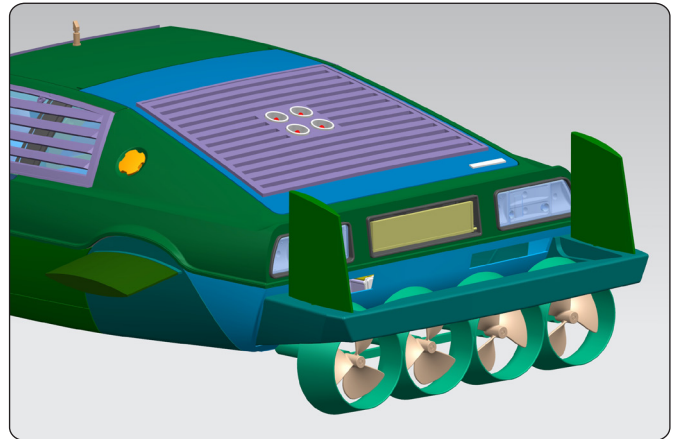

FASE 087 ONDERDELENLIJST

Naam	Naam
87-A Compartiment	87-F Klem x2
87-B Kentekenplaat	87-G Veer x2
87-C Straalsproeiers	87-H Kentekenplaatstickers
87-D Leidingen	PS05 schroeven x5
87-E Steun	



Fase 087: Het monteren van de achterste kentekenplaat



Pel de kentekenplaatsticker (87-H) van het papier.



Lijn de sticker uit met de kentekenplaat (87-B) zoals weergegeven.



Druk de sticker op zijn plaats.

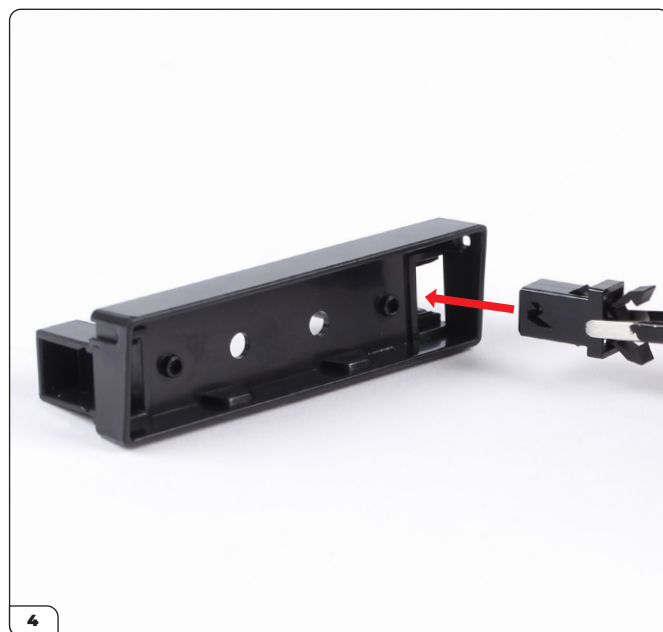

Druk een klem (87-F) in het compartiment (87-A).

Fase 087: Het monteren van de achterste kentekenplaat

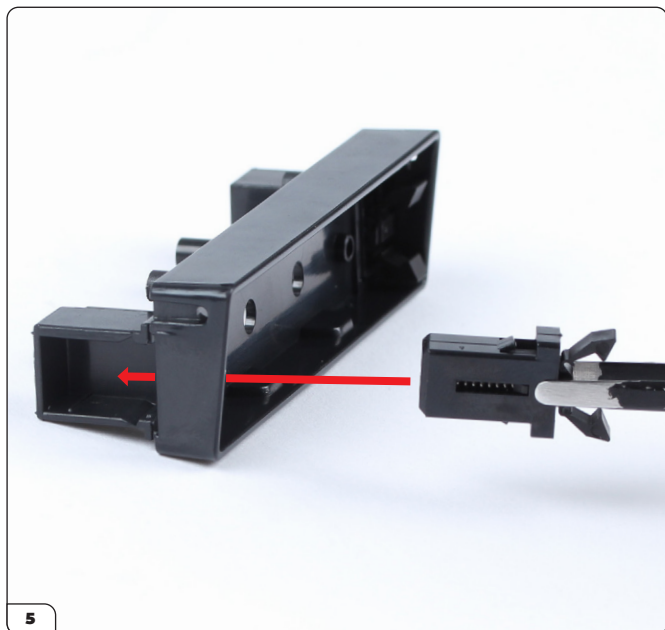

Druk de tweede klem aan de andere kant in.



De assemblage zou er nu zo uit moeten zien.

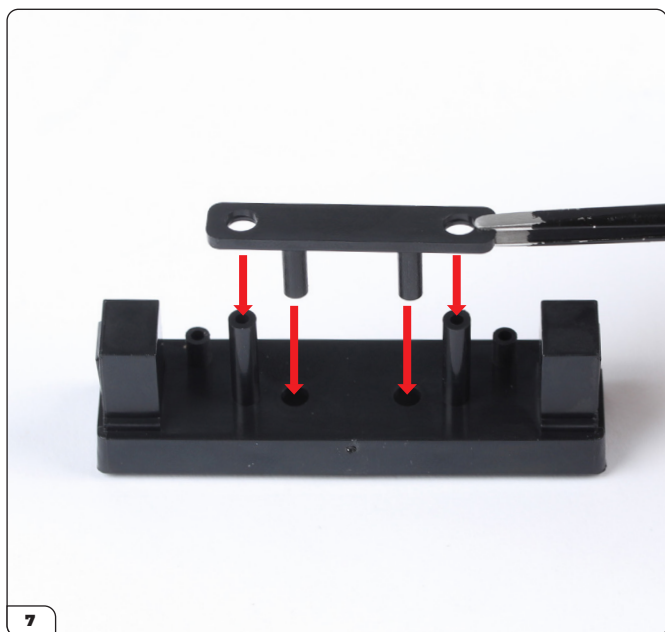

Plaats de straalspoeiers (87-C) op de assemblage.



De assemblage zou er nu zo uit moeten zien.

Fase 087: Het monteren van de achterste kentekenplaat

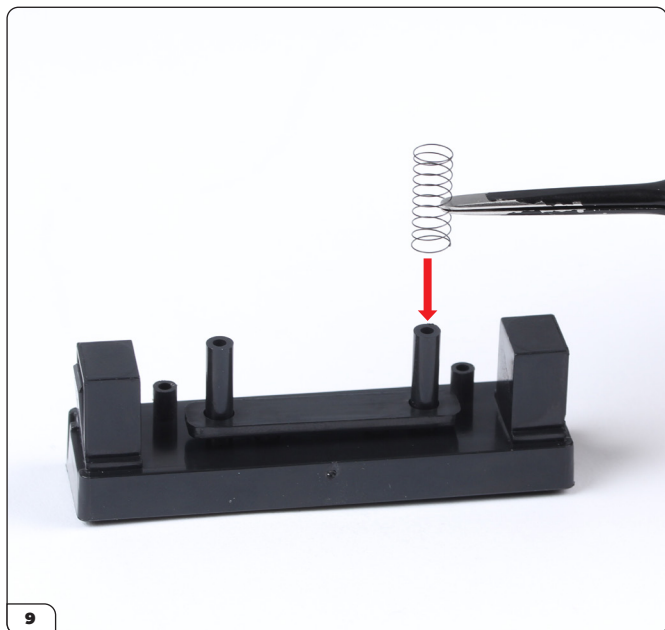

Plaats een veer (87-G) over een kolom.

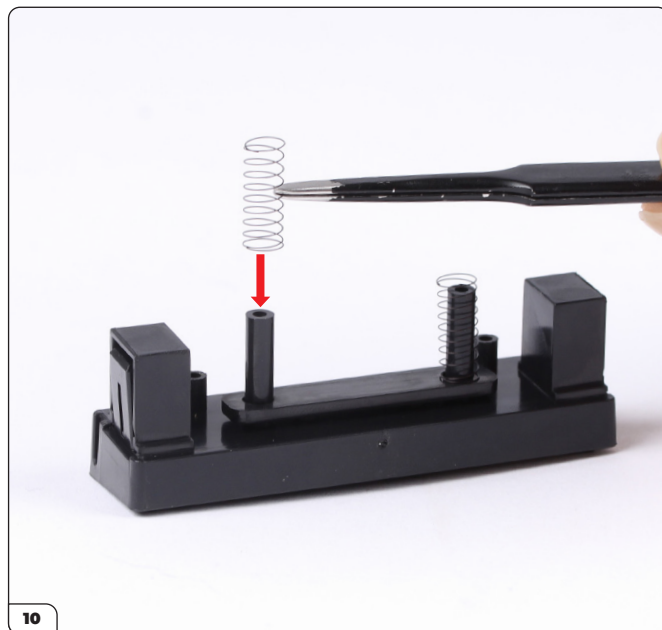

Plaats de tweede veer over de andere kolom.

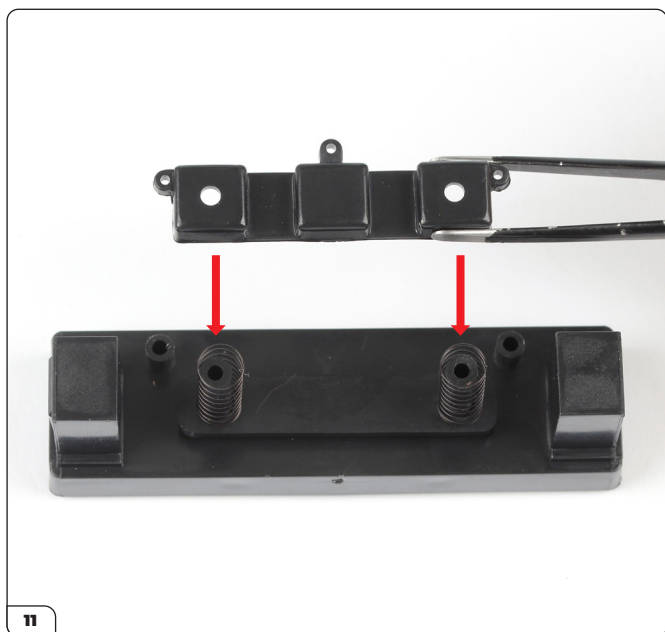

Plaats de steun (87-E) bovenop de kolommen.

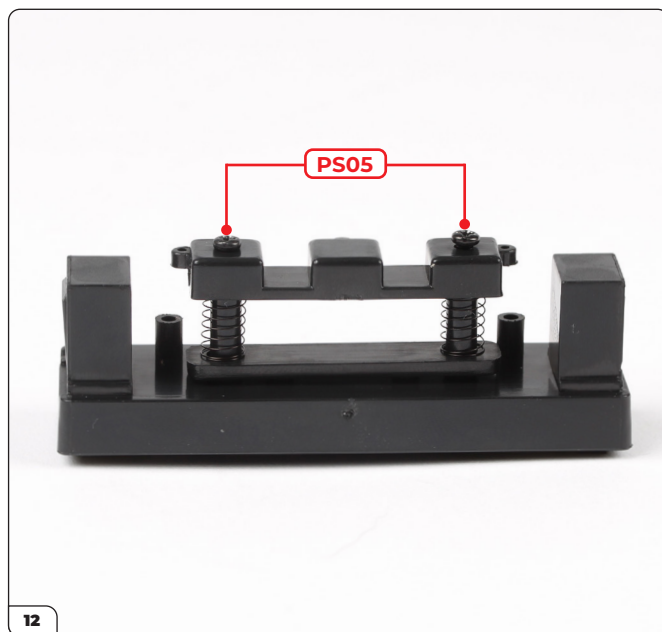

Zet vast met 2x PS05 schroeven.

Fase 087: Het monteren van de achterste kentekenplaat



Plaats de kentekenplaat op de assemblage en zet de pen aan één kant in de beugel vast.

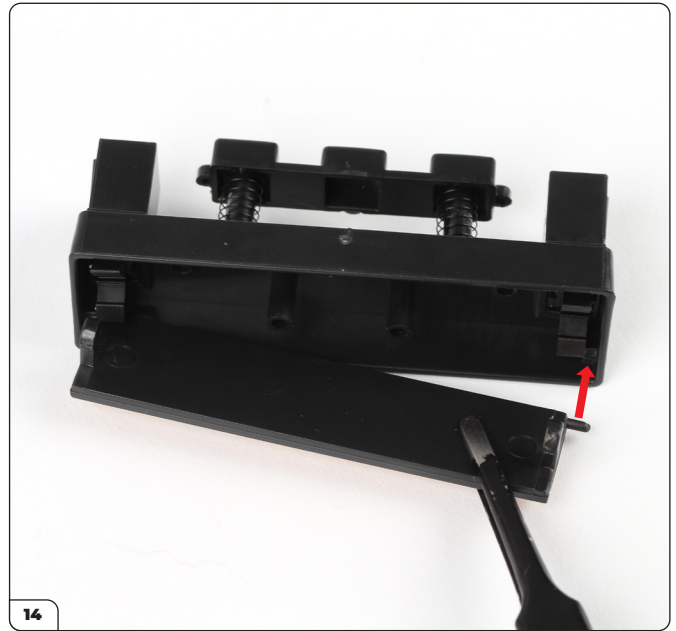

Bevestig vervolgens de pen aan de beugel aan de andere kant. U moet de kentekenplaat iets buigen om de tweede pen in het gat te krijgen.



Druk de kentekenplaat in de klemmen om deze te sluiten. Druk opnieuw op de kentekenplaat om deze te openen en het compartiment voor de straalproeier te onthullen.

Fase 087: Het monteren van de achterste kentekenplaat



Lijn de assemblage uit met het hoofdlichaam (fase 082).



Duw op zijn plaats.

Fase 087: Het monteren van de achterste kentekenplaat

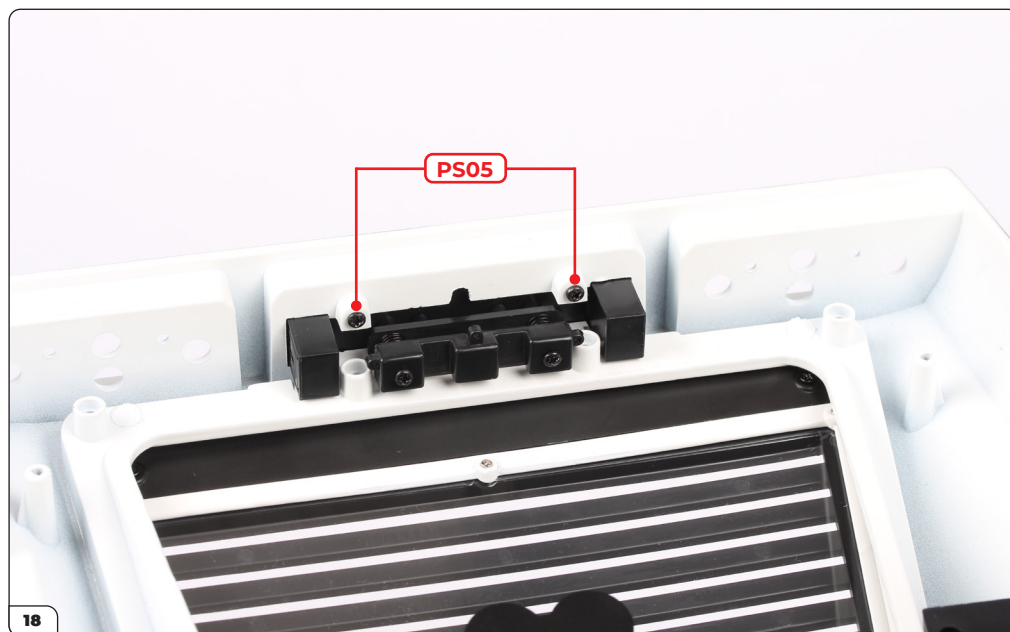

Draai de assemblage voorzichtig om en zet de kentekenplaat vast met 2x PS05 schroeven.

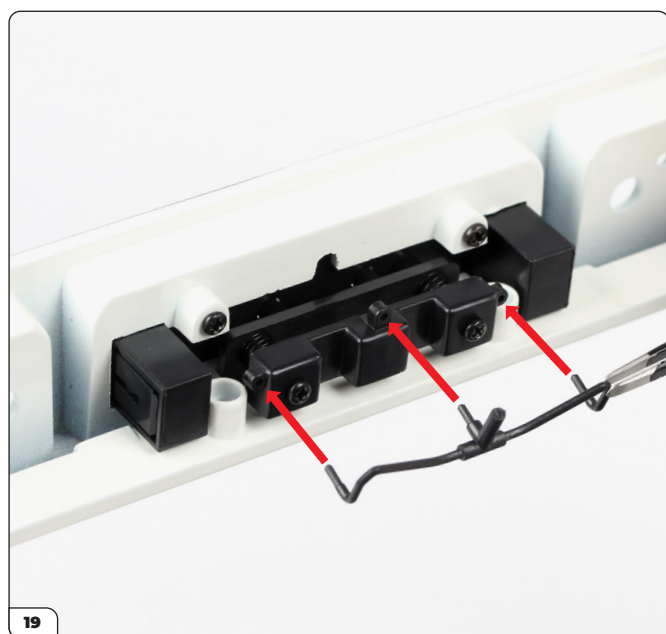

Druk de leidingen (87-D) in de steun.



De leidingen zouden er nu zo uit moeten zien.

Fase 087: Het monteren van de achterste kentekenplaat

FASE VOLTOOID



Fase 088: Het monteren van de rechterachterlichten

In deze fase bouwt u de rechterachterlichten en plaatst u deze.

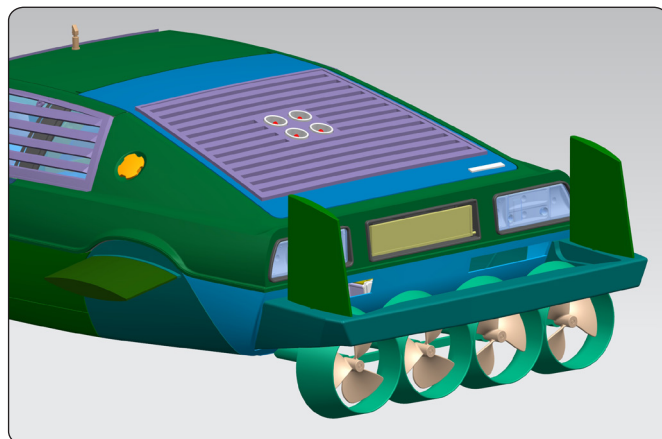

FASE 088 ONDERDELENLIJST

Naam
88-A Reflector
88-B LED-printplaat
88-C Achterlichtbehuizing
88-D Achterlichtglas
PS05 schroeven x3



Fase 088: Het monteren van de rechterachterlichten

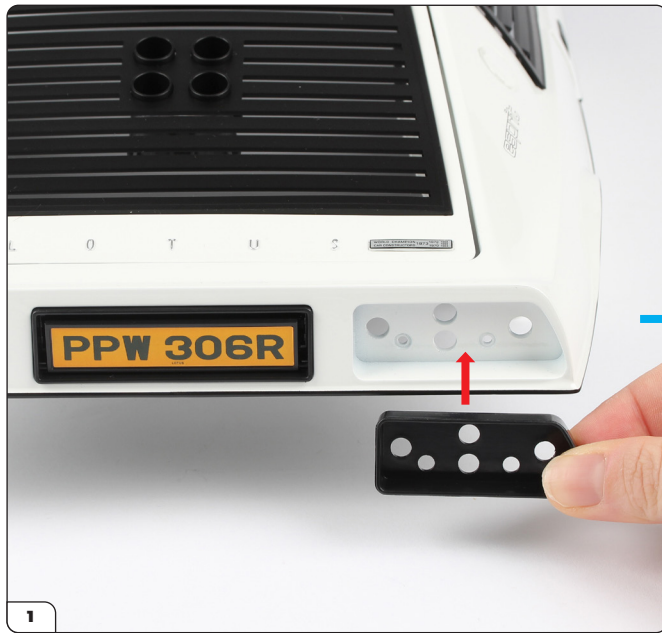

Plaats de achterlichtbehuizing (88-C) in het hoofdlichaam (fase 087).

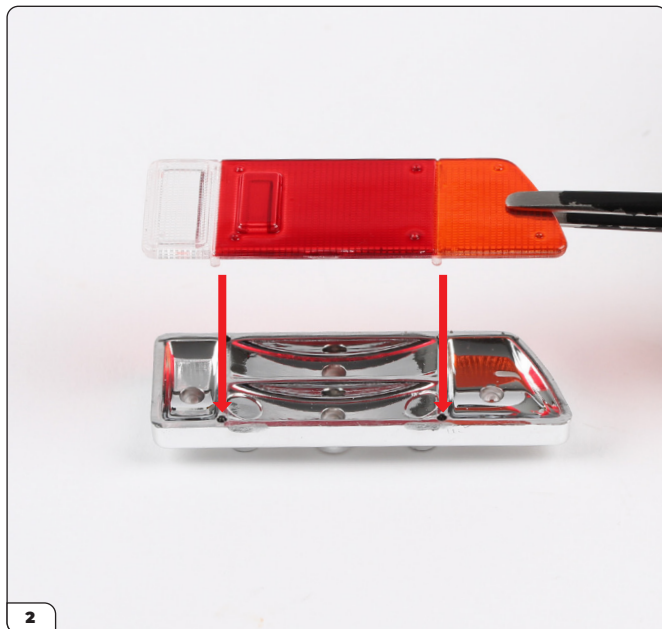

Druk het achterlichtglas (88-D) in de reflector (88-A).



Druk de assemblage in de achterlichtbehuizing.

Fase 088: Het monteren van de rechterachterlichten



Het achterlicht zou er nu zo uit moeten zien.



Draai de assemblage voorzichtig om. Lijn de LED-printplaat (88-B) uit zoals weergegeven.

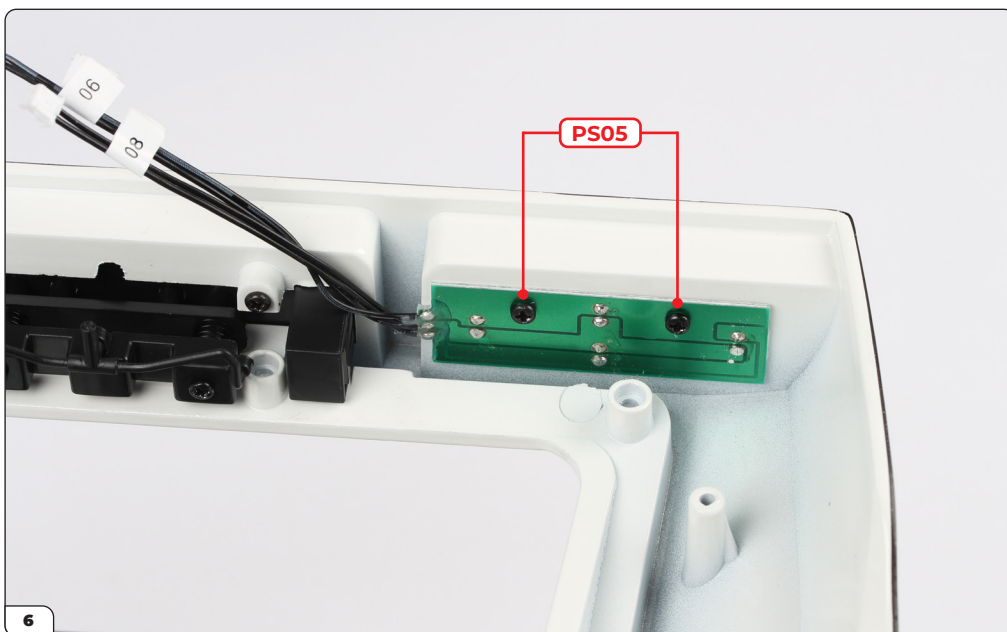

Plaats de printplaat en zet deze vast met 2x PS05 schroeven.

Fase 088: Het monteren van de rechterachterlichten

FASE VOLTOOID



Fase 089: Het monteren van de linkerachterlichten

In deze fase bouwt u de linkerachterlichten en plaatst u deze.

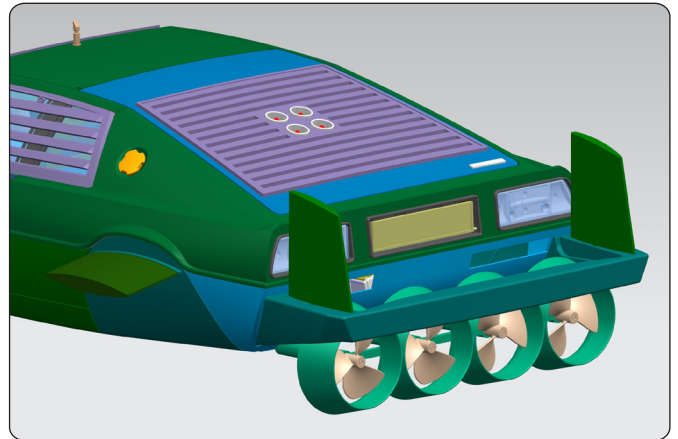

FASE 089 ONDERDELENLIJST

Naam
89-A Reflector
89-B LED-printplaat
89-C Achterlichtbehuizing
89-D Achterlichtglas
PS05 schroeven x3

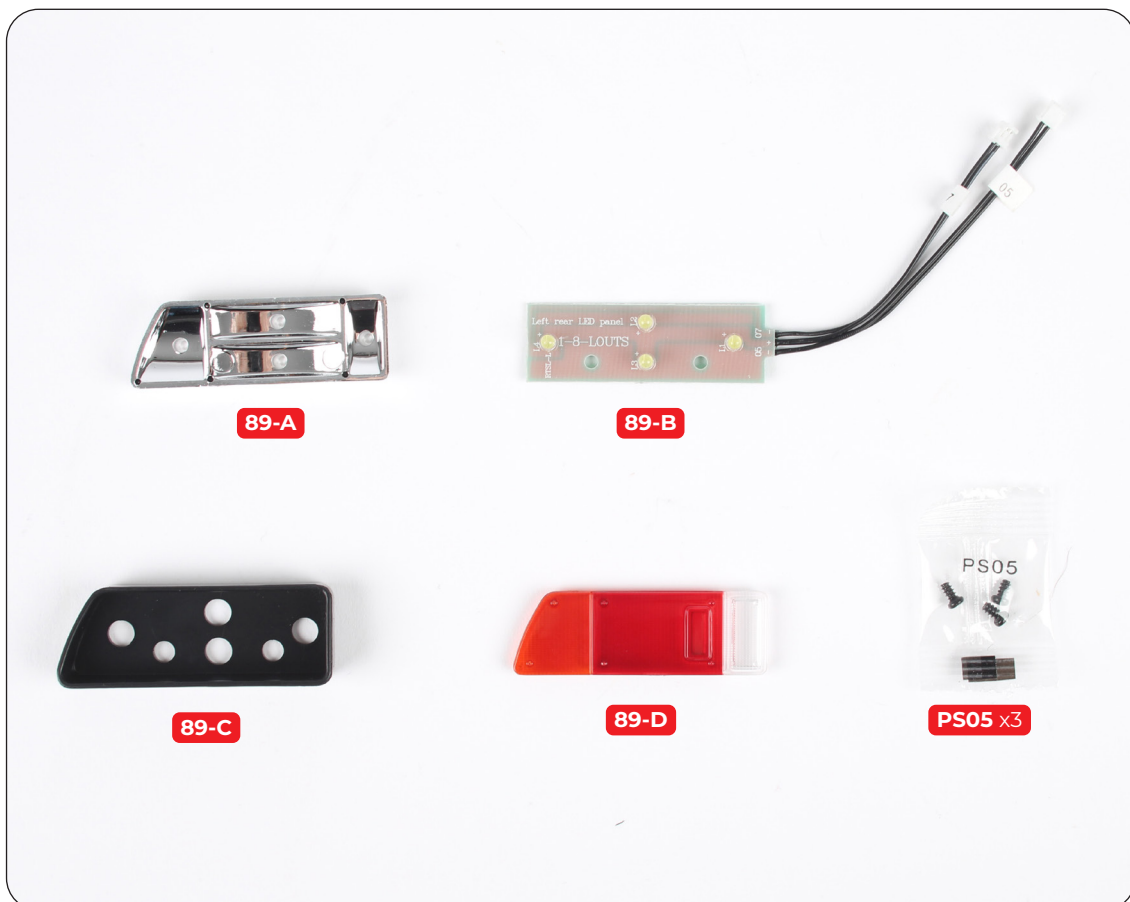

Fase 089: Het monteren van de linkerachterlichten



Plaats de achterlichtbehuizing (89-C) in het hoofdlichaam (fase 088).



Druk het achterlichtglas (89-D) in de reflector (89-A).

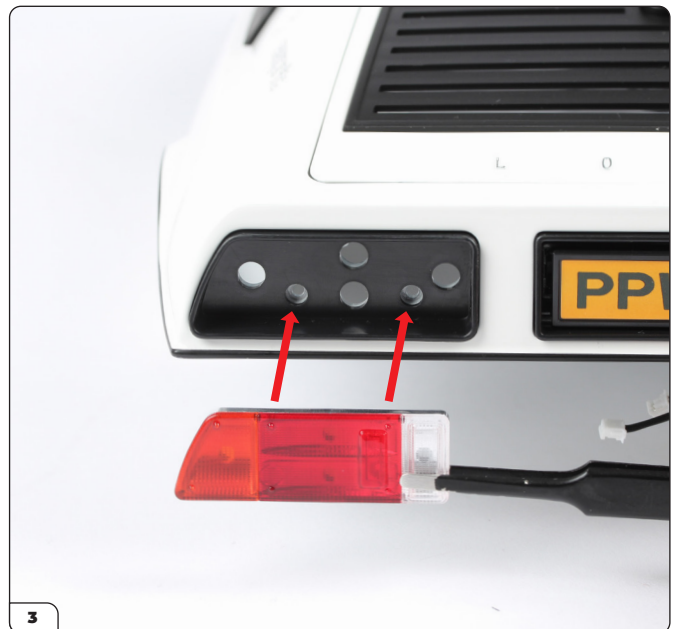

Druk de assemblage in de achterlichtbehuizing.

Fase 089: Het monteren van de linkerachterlichten



Het achterlicht zou er nu zo uit moeten zien.

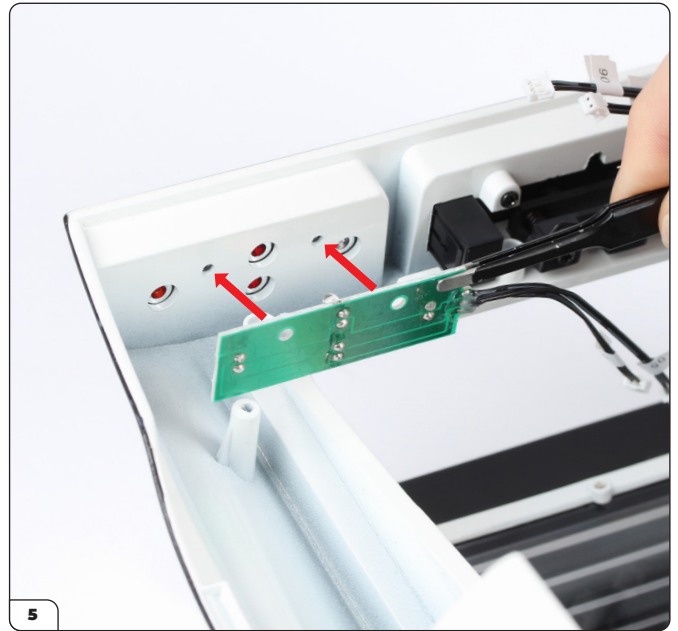

Draai de assemblage voorzichtig om. Lijn de LED-printplaat (89-B) uit zoals weergegeven.

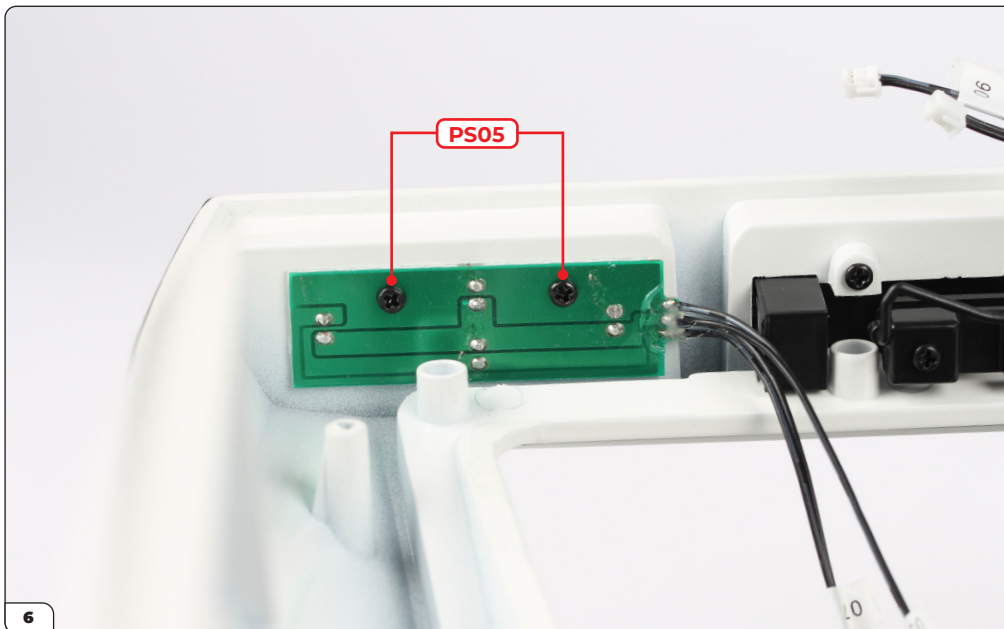

Plaats de printplaat en zet deze vast met 2x PS05 schroeven.

Fase 089: Het monteren van de linkerachterlichten

FASE VOLTOOID



Fase 090: Het installeren van de cockpit en het chassis

In deze fase plaatst u de cockpit en het chassis op het hoofdlichaam. U bevestigt ook de achterste brandstoftanks en voert een correctie uit aan de chassisdraden.

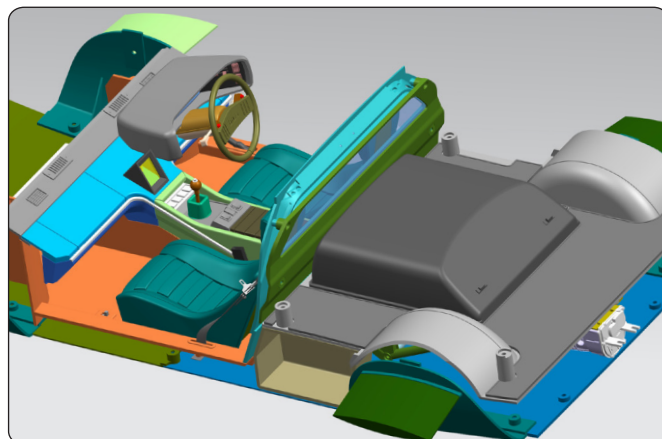

FASE 090 ONDERDELENLIJST

Naam
90-A Brandstoftank (L)
90-B Brandstoftank (R)
DS02 schroeven x7
PS05 schroeven x7



90-A



90-B



DS02 x7



PS05 x7

Fase 090: Het installeren van de cockpit en het chassis

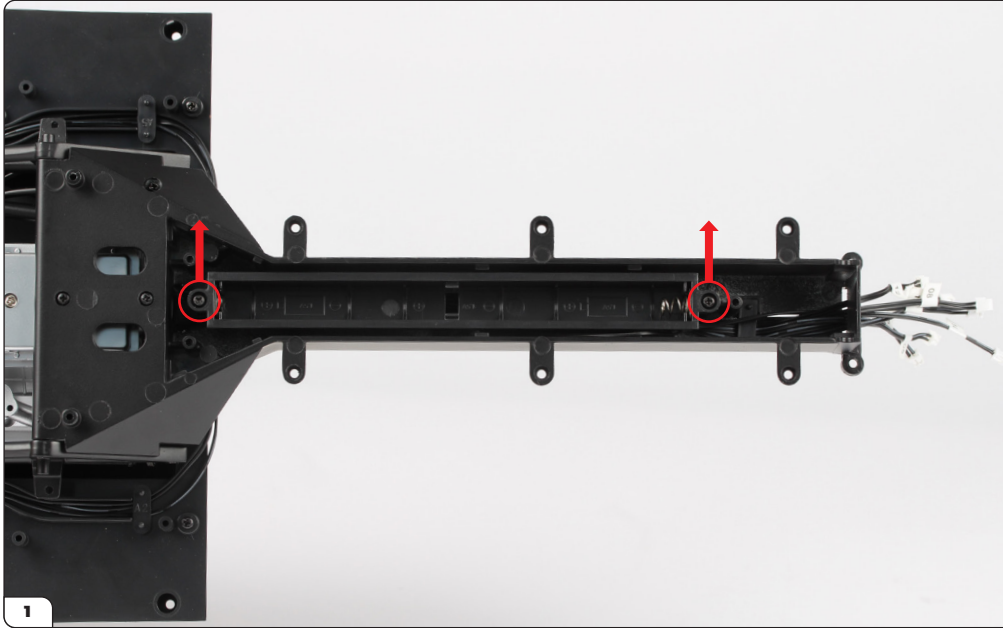

Neem het chassis (fase 044) en verwijder de DS02 schroeven waarmee het batterijcompartiment is bevestigd.

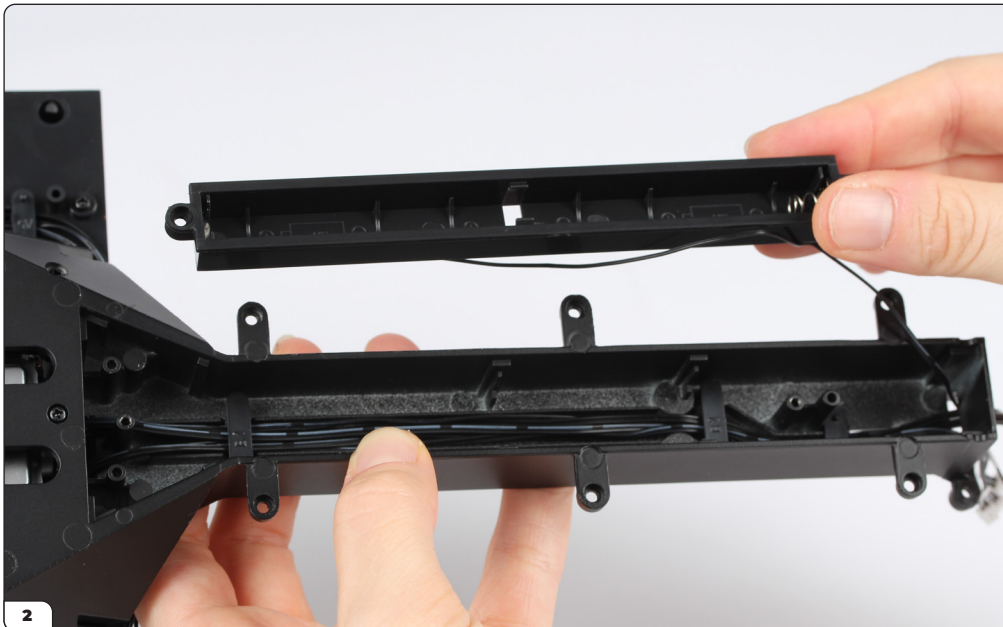

Haal het batterijcompartiment eruit. Let erop dat u de draad die op het batterijcompartiment is aangesloten niet beschadigt.

Fase 090: Het installeren van de cockpit en het chassis

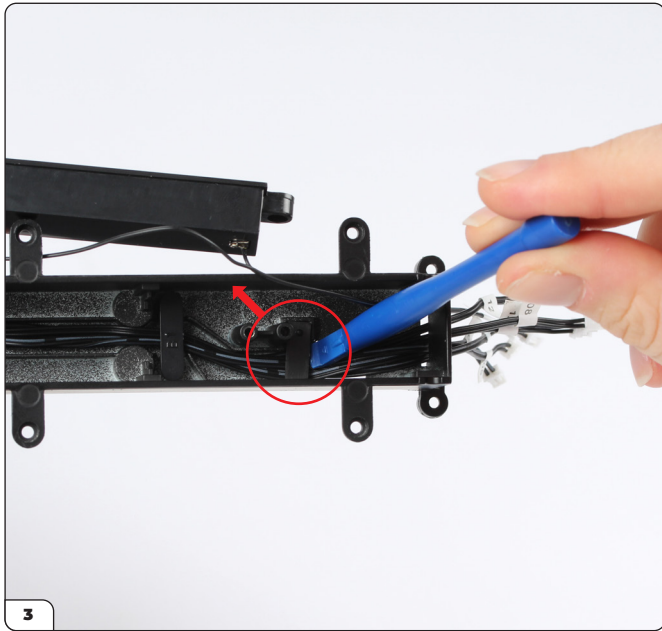

Verwijder het kleine draadbeugeltje. Dit kan worden weggegooid.

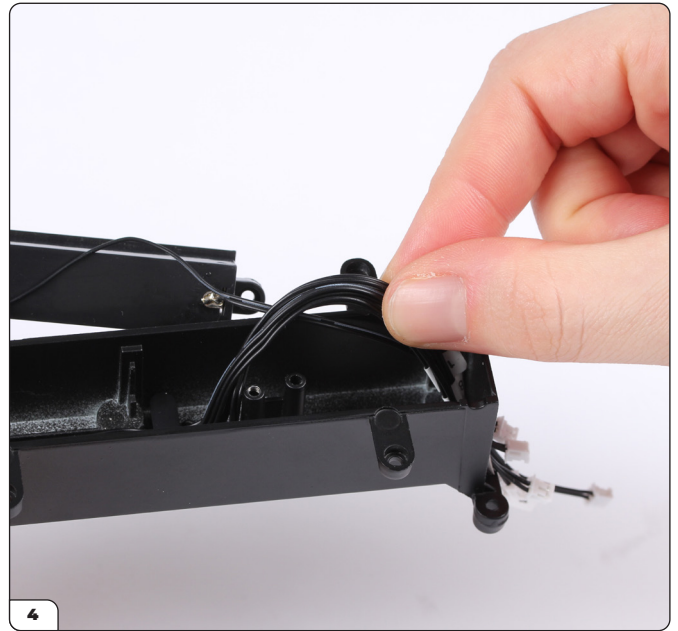

Trek voorzichtig aan de draden totdat er wat speling ontstaat.

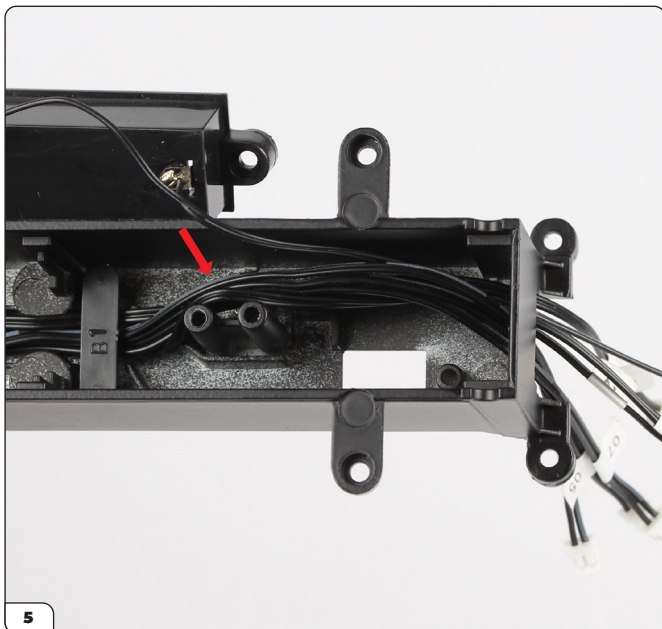

Verplaats de draden naar de andere kant van de schroefpennen zoals weergegeven.

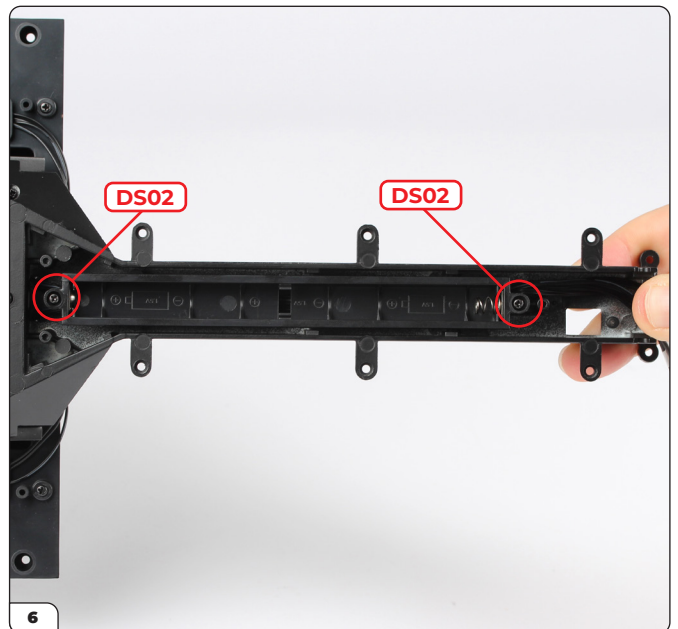

Plaats het batterijcompartiment terug en zet het vast met de DS02 schroeven die in stap 1 zijn verwijderd.

Fase 090: Het installeren van de cockpit en het chassis



Neem de carrosserie (fase 089) en plaats deze ondersteboven, ondersteund door een beschermde ondergrond.

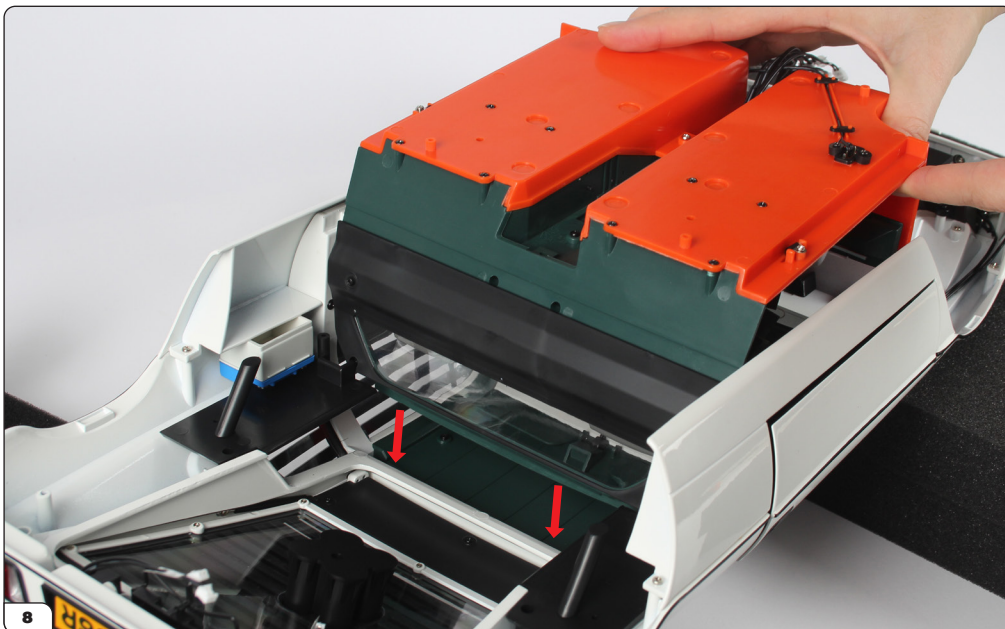

Begin met het plaatsen van de cockpit (fase 050) door de scheidingswand op zijn plaats te duwen.

Fase 090: Het installeren van de cockpit en het chassis



Duw aan de voorkant de lipjes op de pennen.

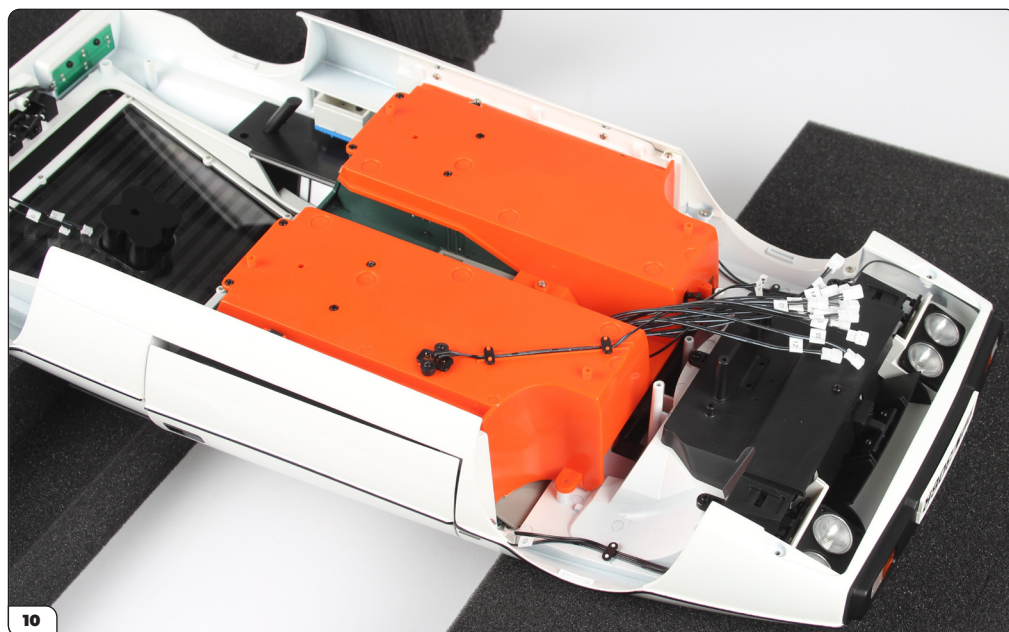

De cockpit zou er zo uit moeten zien zodra deze op zijn plaats zit.

Fase 090: Het installeren van de cockpit en het chassis

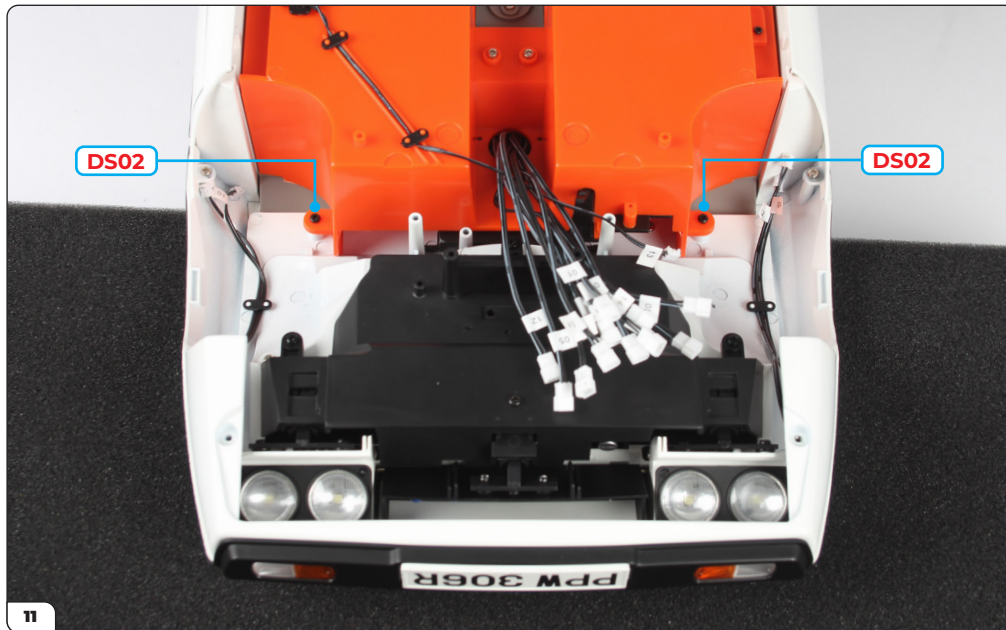

Zet de voorkant vast met 2x DS02 schroeven.

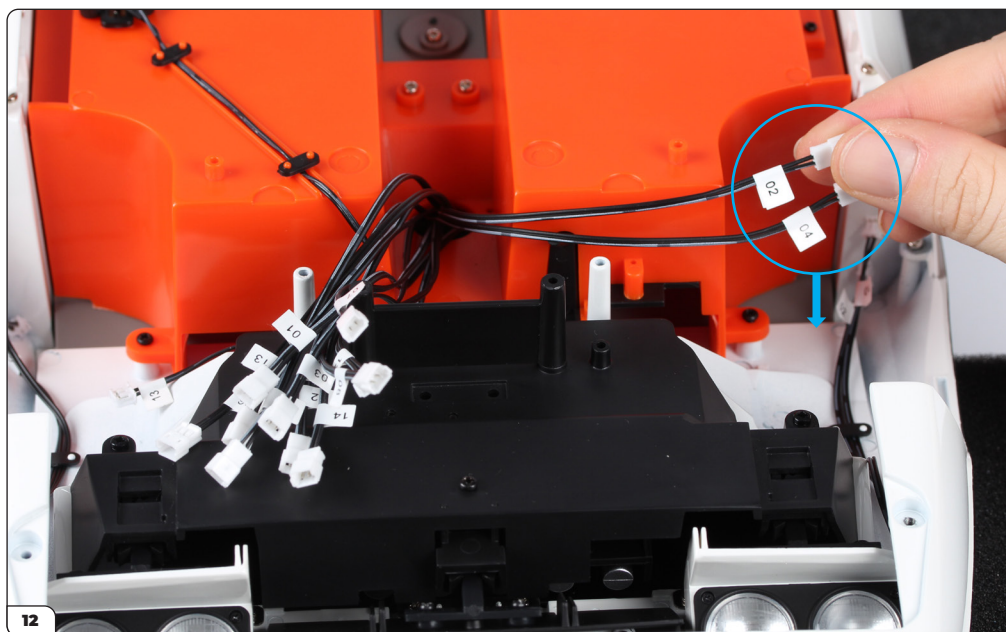

Beweeg de draden nr. 02 en 04 naar de rechter voorwielkast.

Fase 090: Het installeren van de cockpit en het chassis

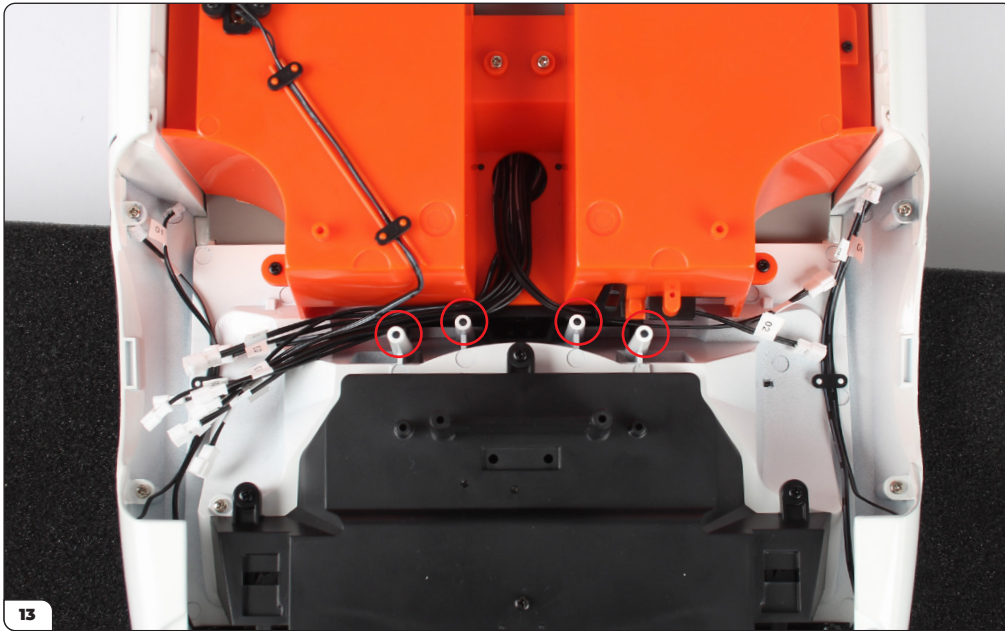

Beweeg alle andere draden naar de linker voorwielkast zoals weergegeven. **Zorg ervoor dat de draden de vier schroefpennen (omcirkeld) niet bedekken.**

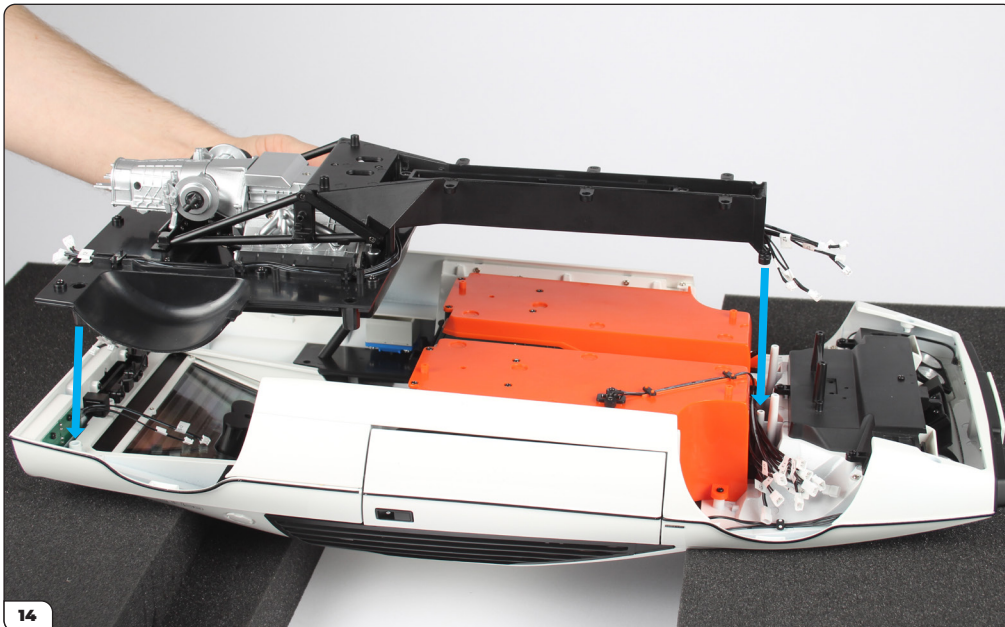

Plaats het chassis op de assemblage.

Fase 090: Het installeren van de cockpit en het chassis

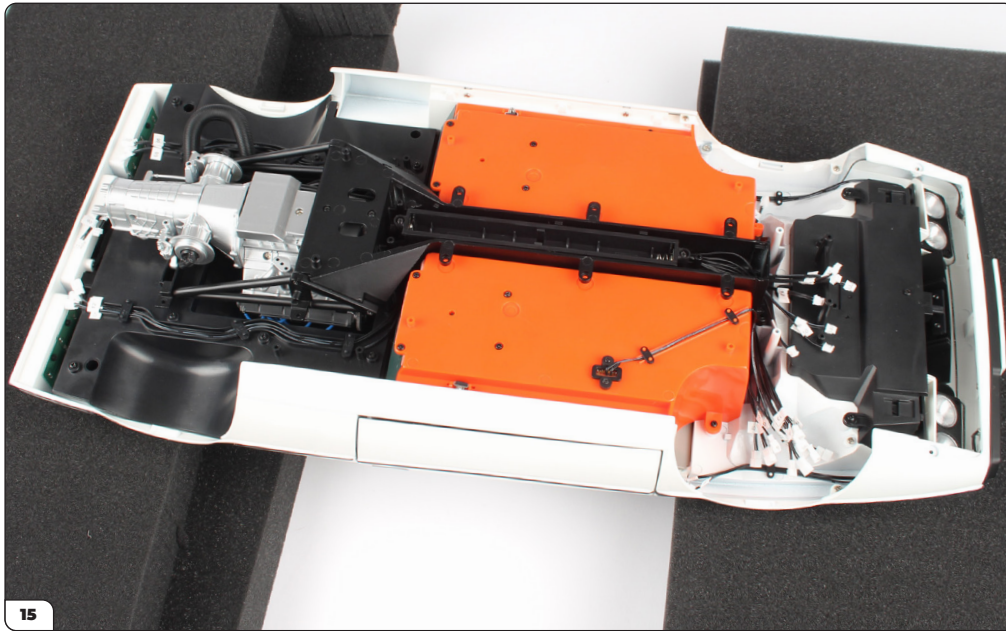

Het chassis zou er zo uit moeten zien zodra het op zijn plaats zit.

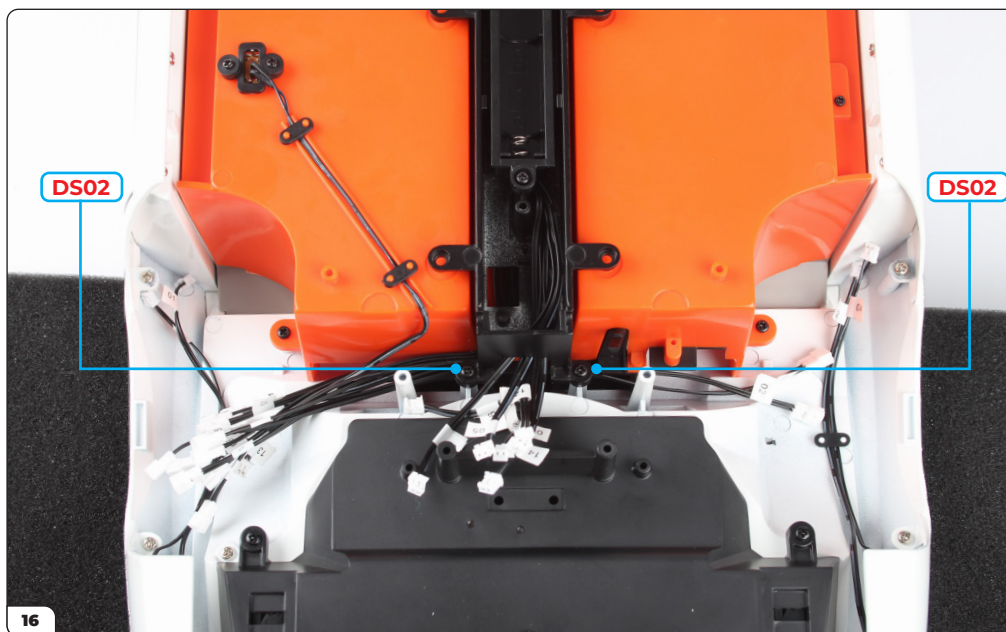

Zet de voorkant vast met 2x DS02 schroeven.

Fase 090: Het installeren van de cockpit en het chassis

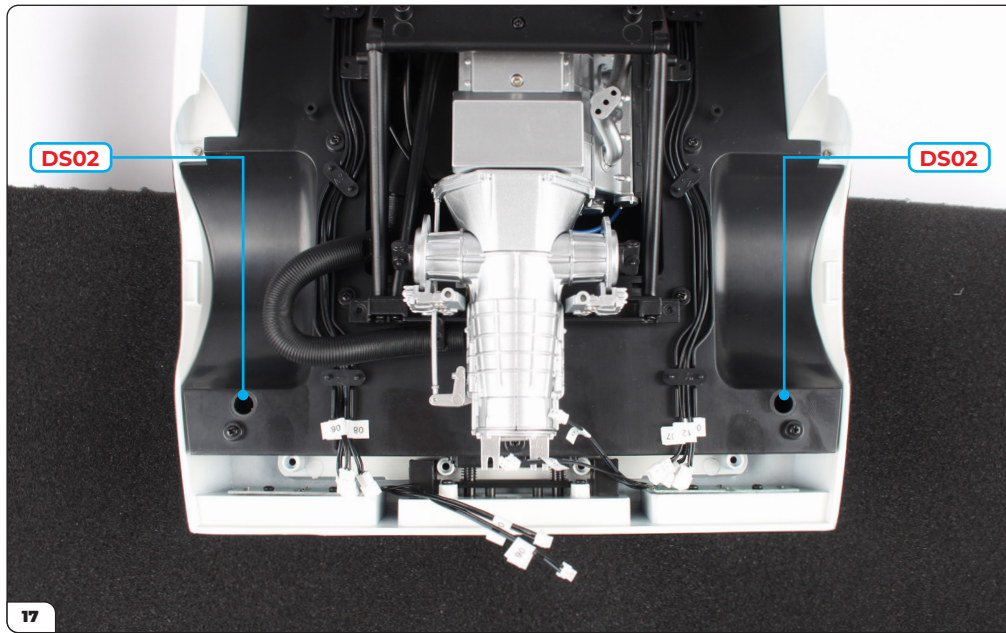

Zet de achterkant vast met 2x DS02 schroeven.

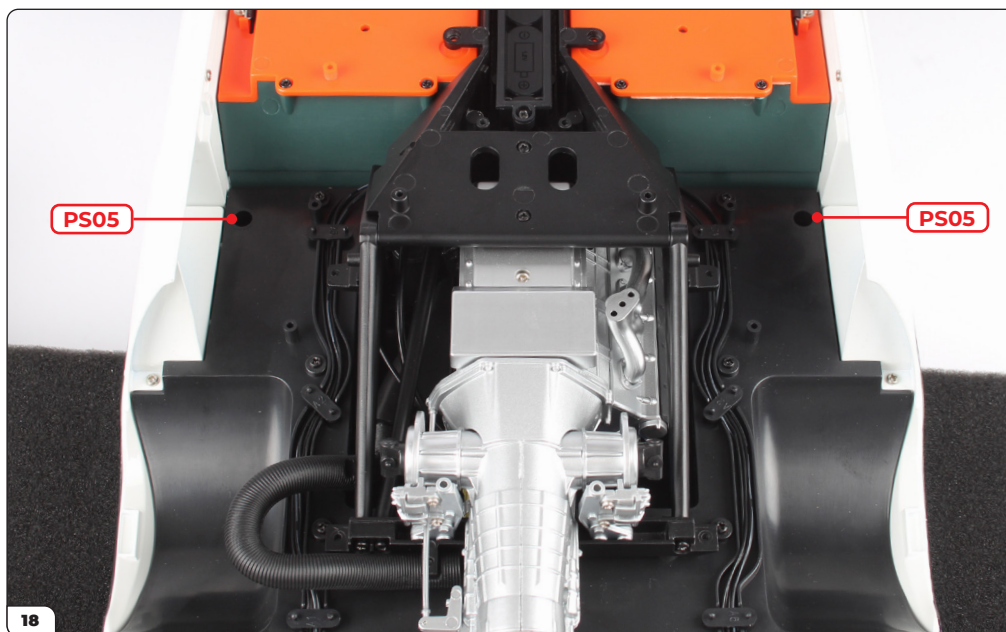

Zet het midden vast met 2x PS05 schroeven.



De rechter (90-B) en linker (90-A) brandstoftanks zijn gemarkeerd met 'R' en 'L' (omcirkeld).

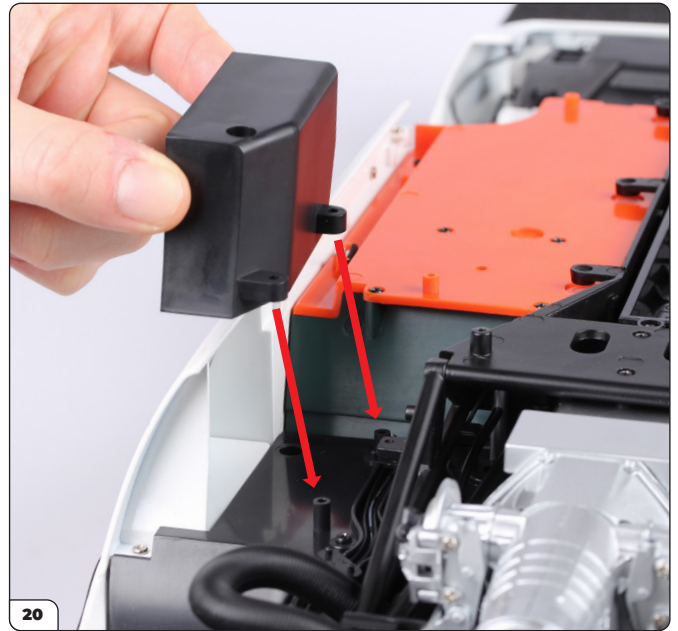

Plaats de rechter brandstoftank op de assemblage.

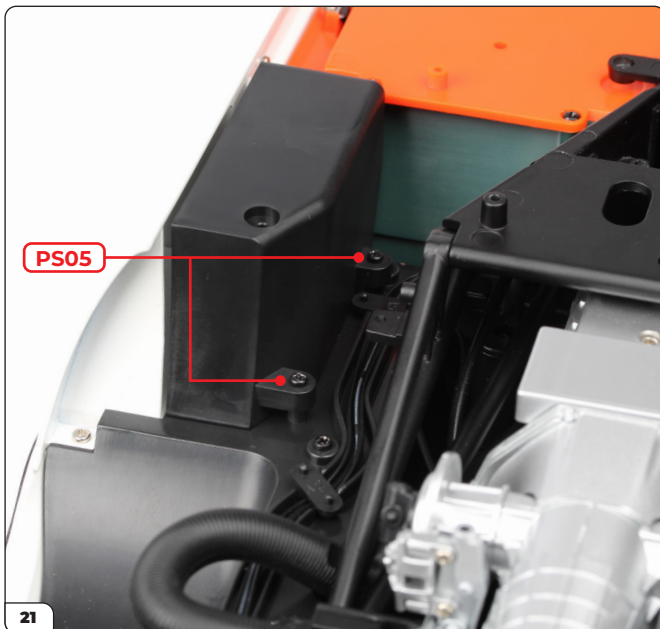

Zet vast met 2x PS05 schroeven.

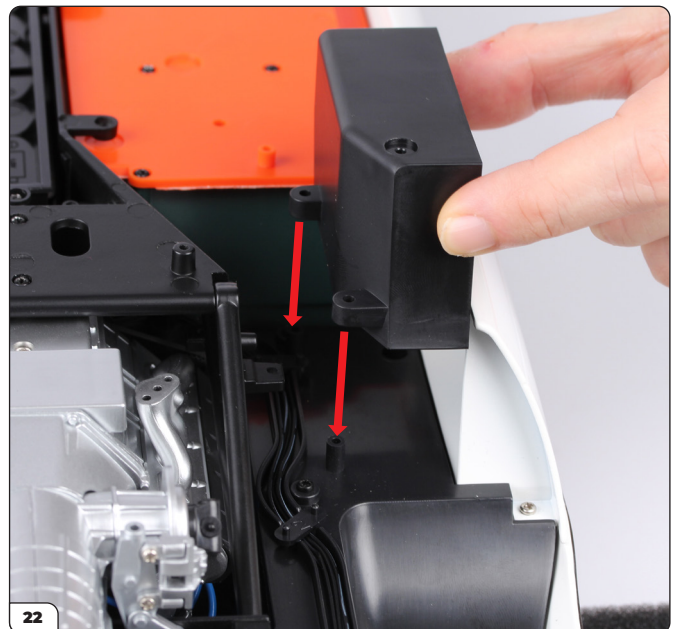

Plaats de linker brandstoftank op de assemblage.

Fase 090: Het installeren van de cockpit en het chassis

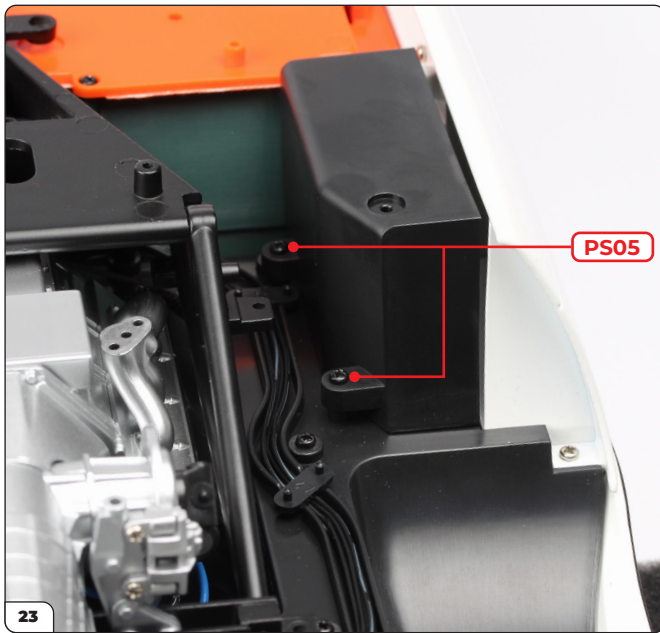

Zet vast met 2x PS05 schroeven.

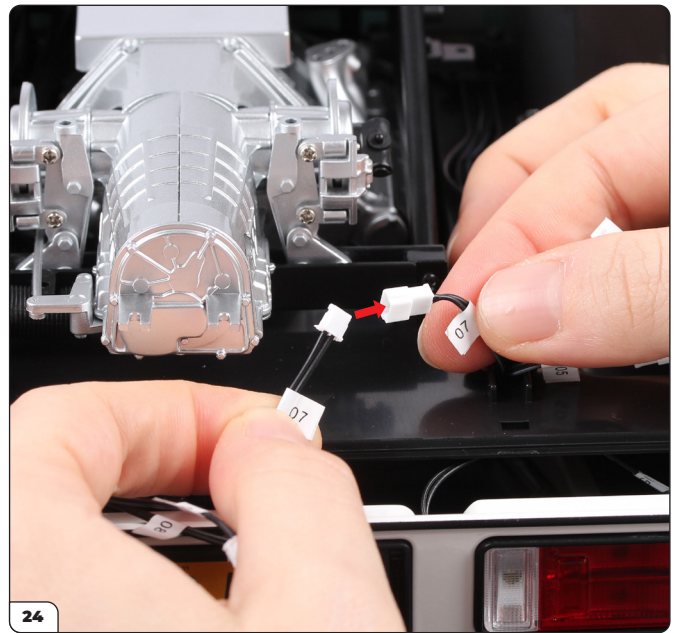

Sluit de draden nr. 07 aan aan de achterkant van de assemblage.



Sluit de draden nr. 05, 06 en 08 aan. De draden nr. 12 worden in een latere fase aangesloten.

Fase 090: Het installeren van de cockpit en het chassis

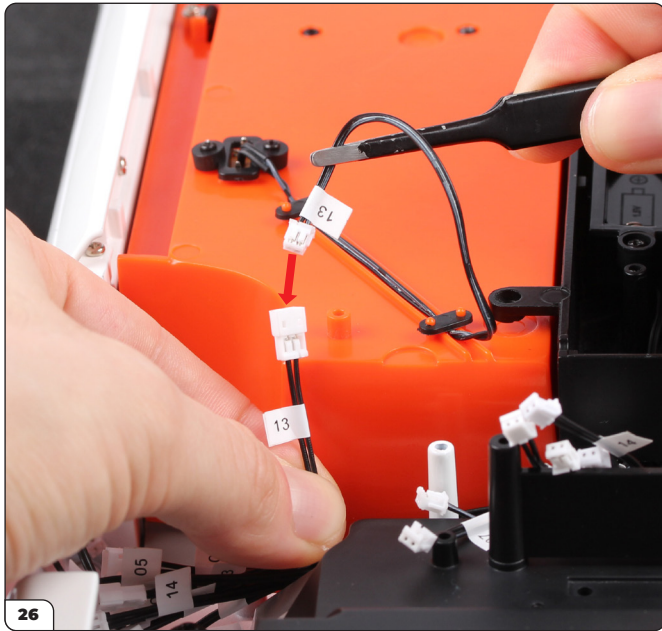

Sluit de draden nr. 13 aan in het midden van de assemblage.

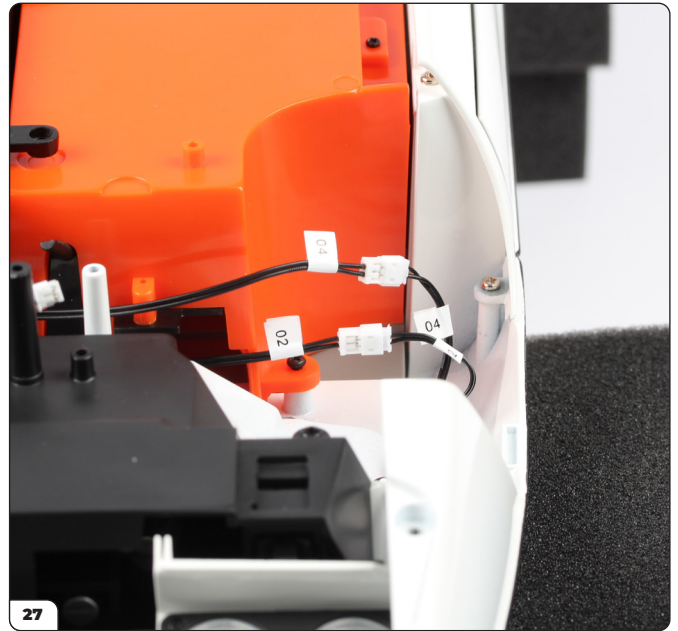

Sluit de draden nr. 02 en 04 aan in de rechter voorwielkast.

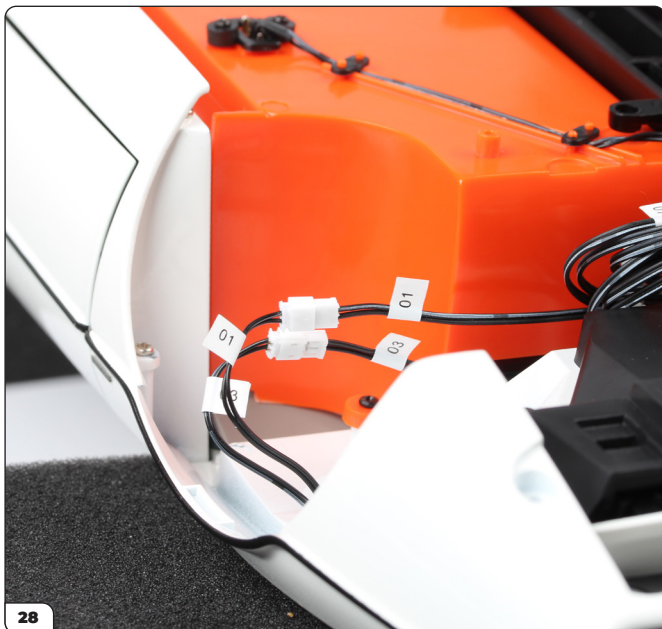

Sluit de draden nr. 01 en 03 aan in de linker voorwielkast.



Sluit de draden nr. 05, 06, 07, 08, 12, 13 en 14 aan aan de voorkant van de assemblage. Controleer dubbel of alle voorste draden zijn aangesloten.

Fase 090: Het installeren van de cockpit en het chassis

FASE VOLTOOID



Fase 091: Het installeren van het achterpaneel

In deze fase verbindt u de achterbumper en het achterpaneel aan elkaar en plaatst u ze vervolgens op uw model.

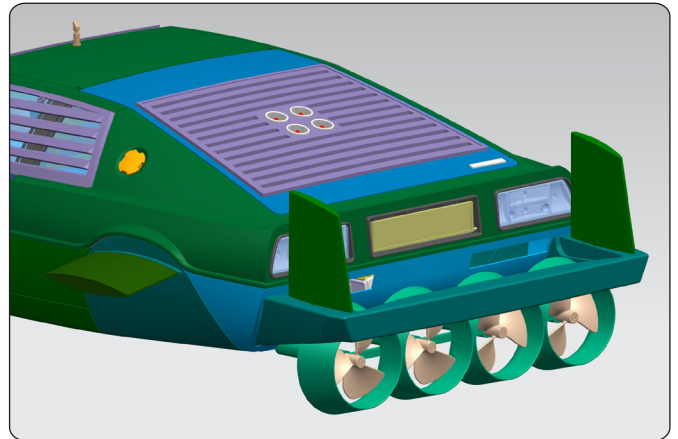

FASE 091 ONDERDELENLIJST

Naam
91-A Achterpaneel
91-B Afdekplaat (L)
91-C Afdekplaat (R)
91-D Schroefkap x6
DS02 schroeven x7
PS25 schroeven x5



Fase 091: Het installeren van het achterpaneel

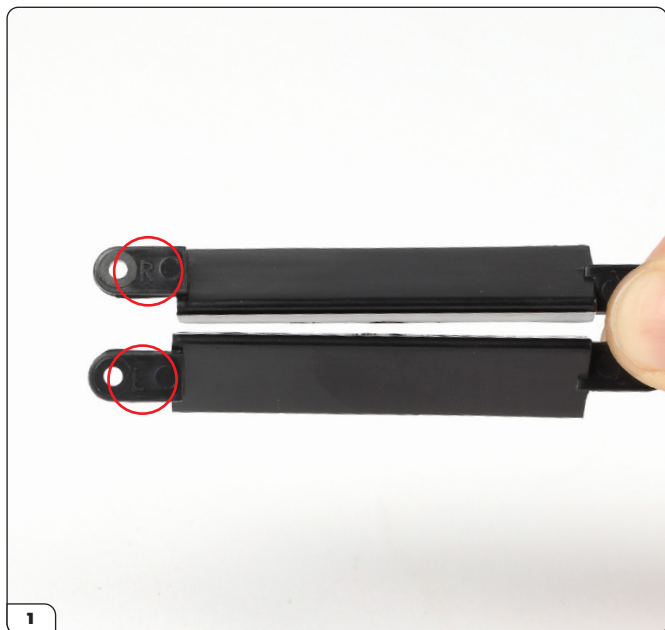

De linker (91-B) en rechter (91-C) afdekplaten zijn gemarkeerd met 'L' en 'R' (omcirkeld).

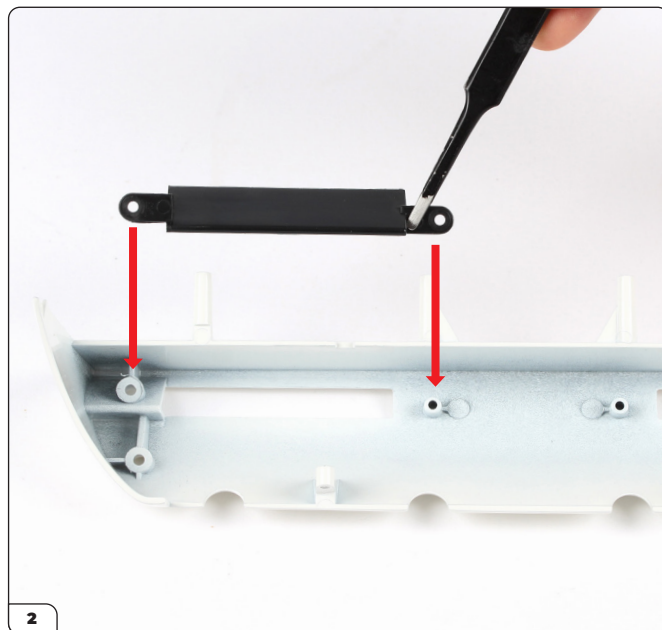

Plaats de rechter afdekplaat op het achterpaneel (91-A).

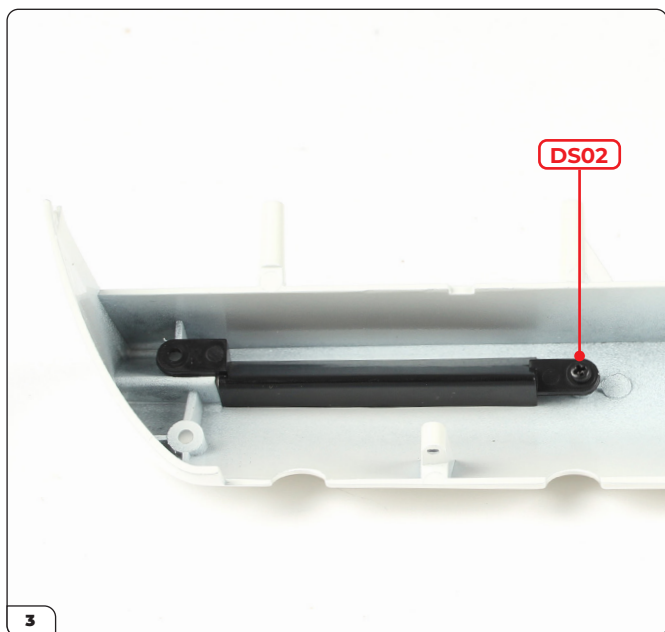

Gebruik een DS02 schroef om deze vast te zetten.

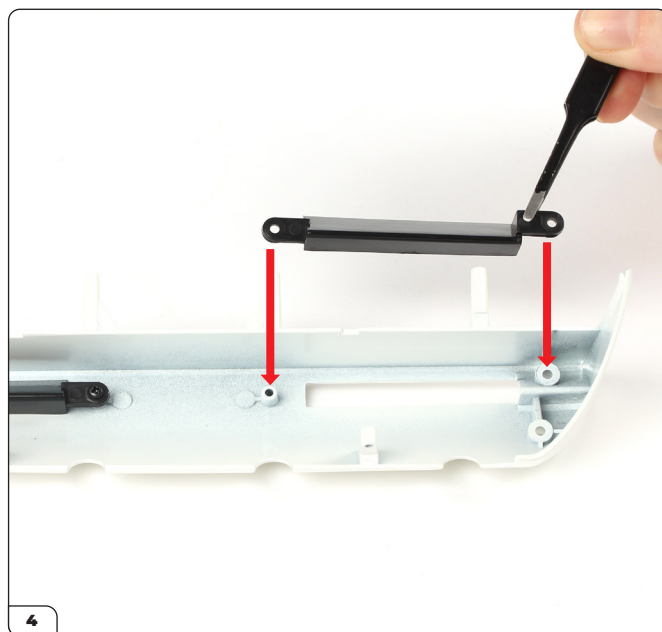

Plaats de linker afdekplaat op het achterpaneel.

Fase 091: Het installeren van het achterpaneel

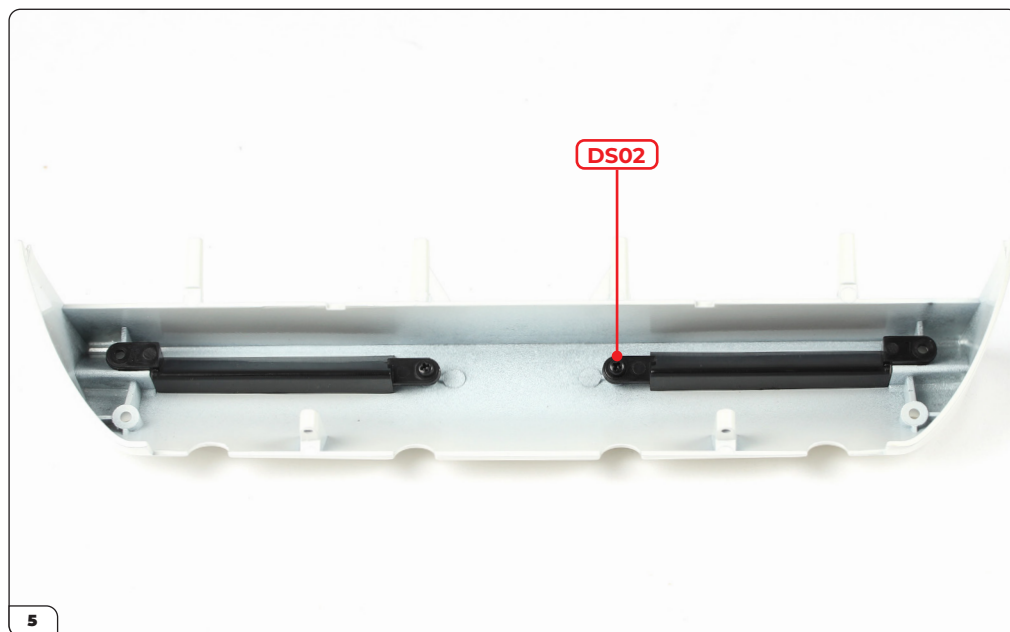

Gebruik een DS02 schroef om deze vast te zetten.



Lijn het achterpaneel uit met de schroefassemblage (fase 086).

Fase 091: Het installeren van het achterpaneel



Druk de assemblages op elkaar.

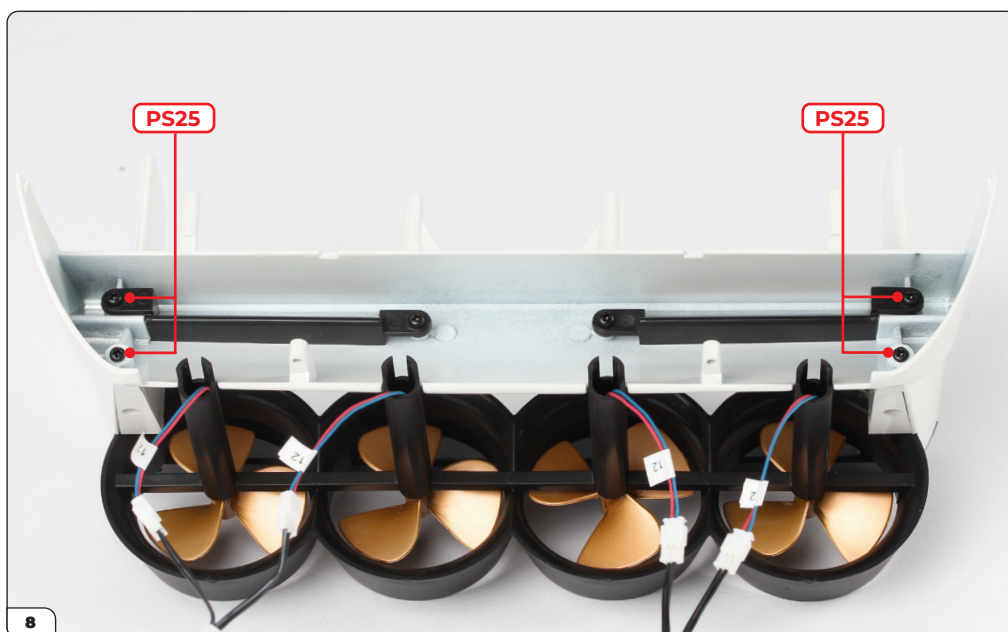

Zet vast met 4x PS25 schroeven.

Fase 091: Het installeren van het achterpaneel



Plaats de hoofdassemblage op uw werkoppervlak met behulp van een beschermende steun zoals weergegeven. Open de achterklep.

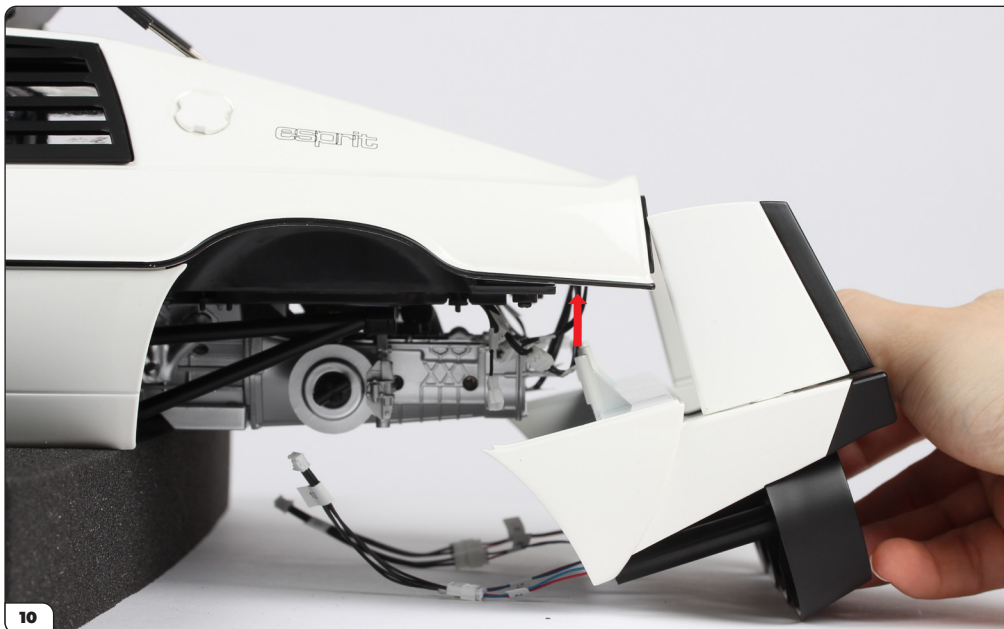

Houd het achterpaneel onder de assemblage.

Fase 091: Het installeren van het achterpaneel



Plaats het achterpaneel op zijn plaats. Zorg ervoor dat de schroefpennen zijn uitgelijnd met de gaten in de carrosserie (omcirkeld) en dat er geen draden bekneld raken.

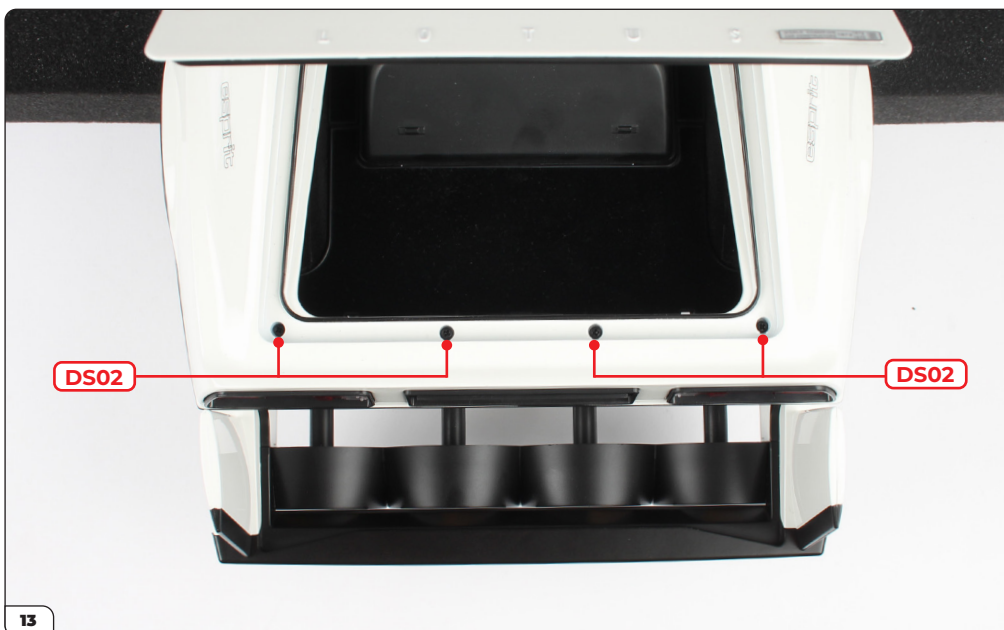

Zet vast met 4x DS02 schroeven.

Fase 091: Het installeren van het achterpaneel

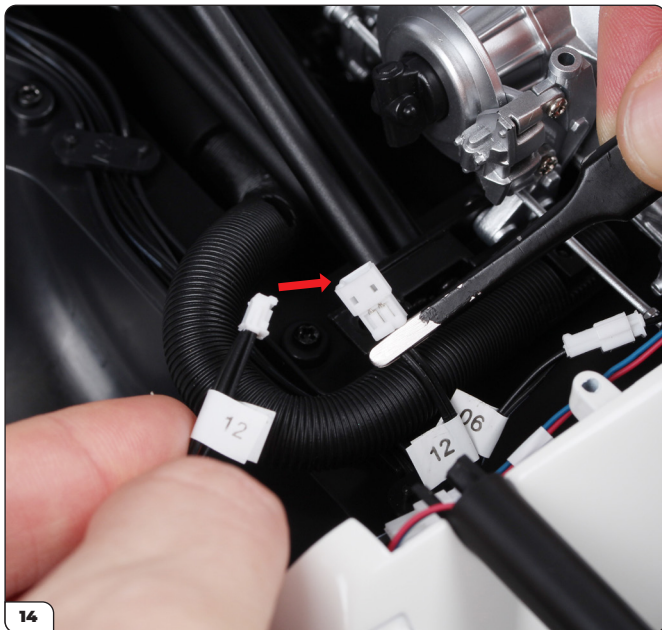

Draai de assemblage voorzichtig om en begin met het aansluiten van de draden nr. 12.

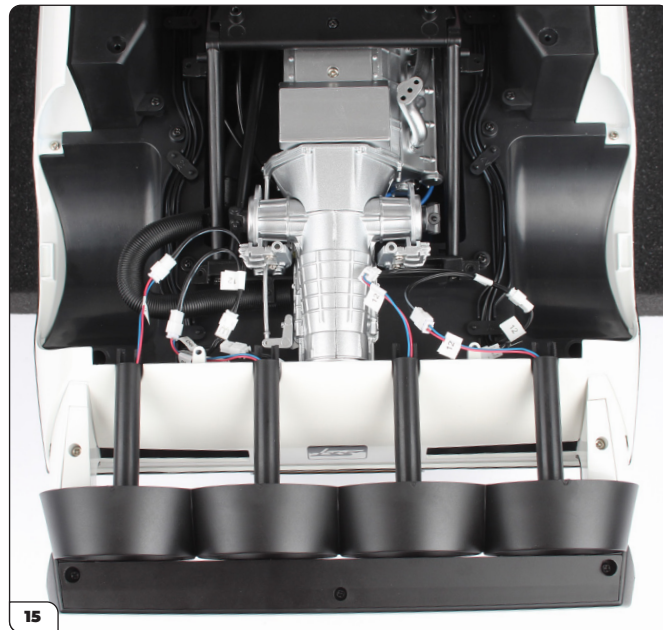

Herhaal dit voor alle draden nr. 12. Alle draden aan de achterkant van het model zouden nu aangesloten moeten zijn.

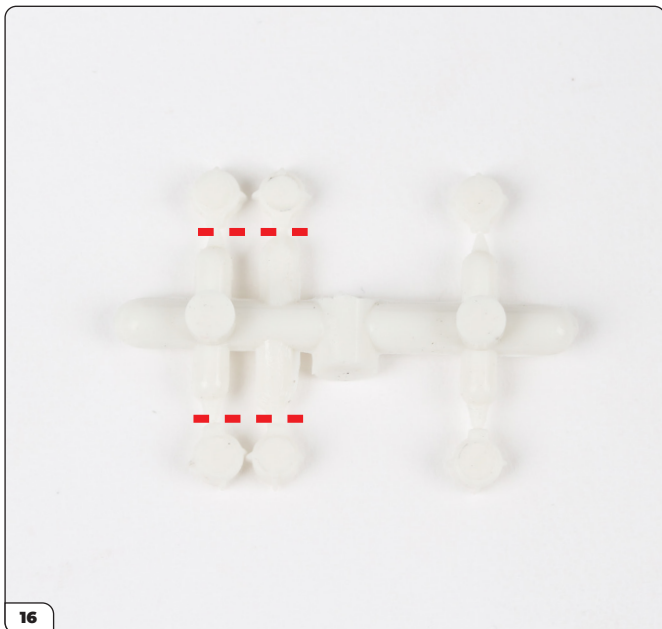

Knip vier schroefkappen (91-D) van de gietboom.

Opmerking: u kunt er ook voor kiezen om deze schroefkappen pas toe te voegen nadat u de elektronica in het volgende pakket hebt getest.



Druk een kapje over de bovenkant van de schroeven.

Fase 091: Het installeren van het achterpaneel



Druk een kapje over elke schroef.



Bewaar uw model met de onderzijde ondersteund om beschadiging van de schroefbeschermer te voorkomen.

Fase 091: Het installeren van het achterpaneel

FASE VOLTOOID



Fase 092: Het voorbereiden van het rechter voorste duikvlak

In deze fase bereidt u de rechter voorste duikvlak voor door deze aan de wielkap te bevestigen.

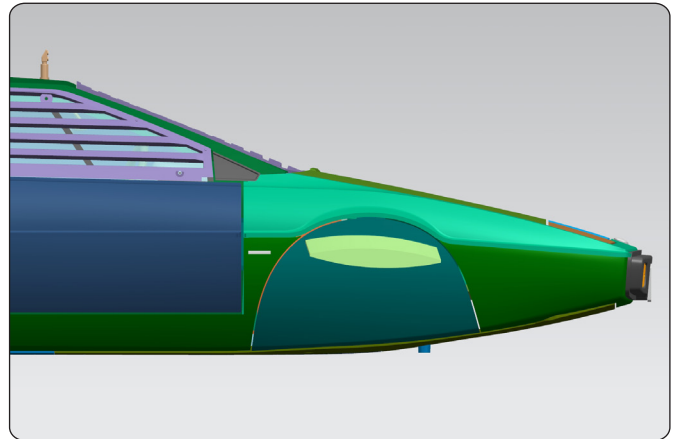

FASE 092 ONDERDELENLIJST

Naam
92-A Wielkap (FR)
92-B Duikvlak
PS23 schroeven x2

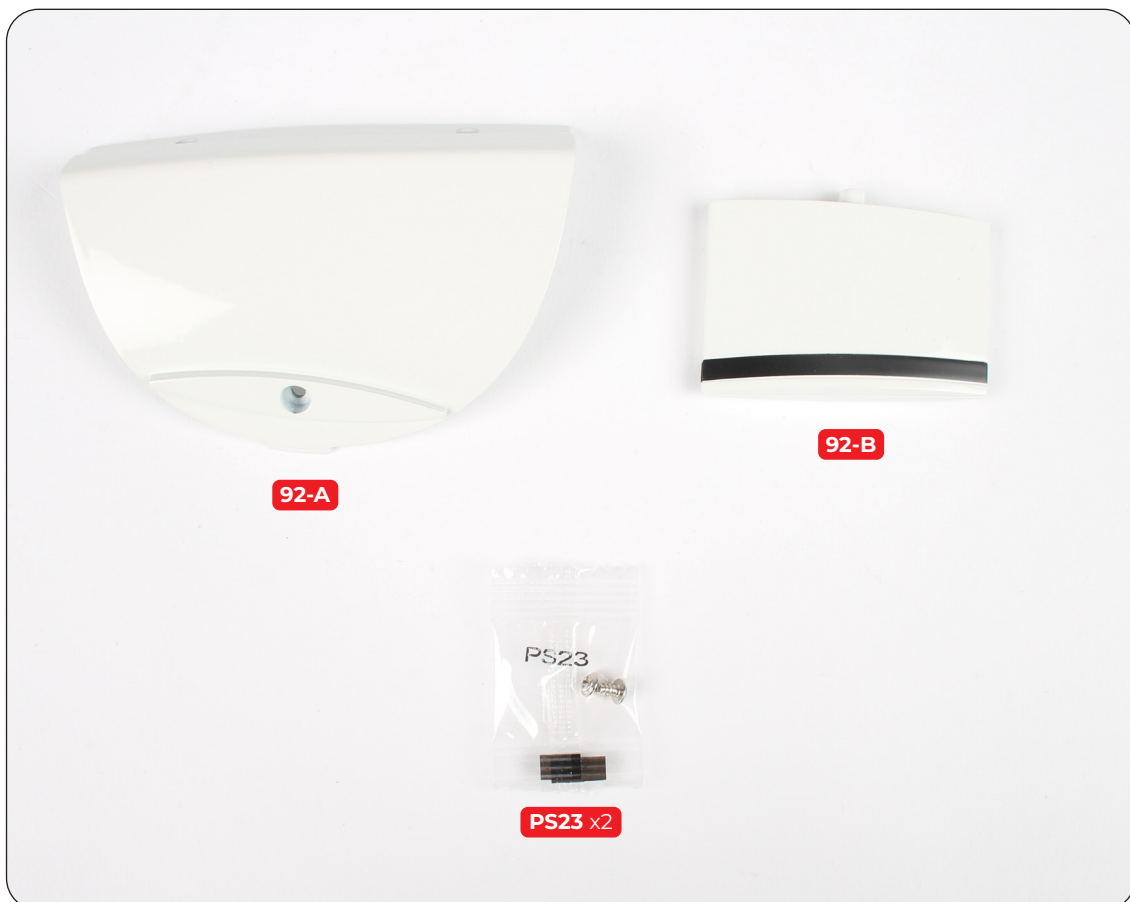

Fase 092: Het voorbereiden van het rechter voorste duikvlak



Lijn het duikvlak (92-B) uit met de wielkap (92-A).



Druk de onderdelen op elkaar.



Zet vast met een PS23 schroef.

Fase 092: Het voorbereiden van het rechter voorste duikvlak

FASE VOLTOOID

